



УЧЕНЫЕ ЗАПИСКИ

КРЫМСКОГО
ФЕДЕРАЛЬНОГО УНИВЕРСИТЕТА
имени В. И. Вернадского

ИСТОРИЧЕСКИЕ НАУКИ

Том 10 (76).№2

Симферополь
2024

УЧЕНЫЕ ЗАПИСКИ

КРЫМСКОГО ФЕДЕРАЛЬНОГО УНИВЕРСИТЕТА имени В. И. ВЕРНАДСКОГО. ИСТОРИЧЕСКИЕ НАУКИ

Научный журнал

Том 10(76), № 2

Журнал «Ученые записки Крымского федерального университета имени В. И. Вернадского. Исторические науки» является историческим правопреемником журнала «Известия Таврического университета», который издался с 1919 года.

**Крымский федеральный университет имени В. И. Вернадского
Симферополь, 2024**

Учредитель – ФГАОУ ВО «Крымский федеральный университет имени В. И. Вернадского»

Журнал включен в Перечень рецензируемых научных изданий, в которых должны быть опубликованы основные научные результаты диссертаций на соискание ученой степени кандидата наук, на соискание ученой степени доктора наук, отрасли науки 5.6.1 – Отечественная история (исторические науки), 5.6.2 – Всеобщая история (соответствующего периода) (исторические науки), 5.6.3 – Археология (исторические науки), 5.6.5 – Историография, источниковедение и методы исторического исследования (исторические науки), 5.10.2 – Музееведение, консервация и реставрация историко-культурных объектов (исторические науки), а также в систему «Российский индекс научного цитирования» (РИНЦ).
295007, Республика Крым, г. Симферополь, пр-т Академика Вернадского, д. 4.

Печатается по решению Научно-технического совета Крымского федерального университета имени В. И. Вернадского, протокол № 6 от 08.10.2024.

Редакционный совет журнала «Ученые записки Крымского федерального университета имени В. И. Вернадского. Исторические науки»:

Непомнящий Андрей Анатольевич – профессор кафедры археологии и всеобщей истории исторического факультета Института «Таврическая академия» (структурное подразделение) ФГАОУ ВО «КФУ им. В. И. Вернадского», доктор исторических наук, имеющий ученое звание профессор – главный редактор;

Герцен Александр Германович – декан исторического факультета, заведующий кафедрой археологии и всеобщей истории Института «Таврическая академия» (структурное подразделение) ФГАОУ ВО «КФУ им. В. И. Вернадского», кандидат исторических наук, имеющий ученое звание доцент (г. Симферополь);

Крацова Елена Сергеевна – профессор кафедры философии, директор Музея истории университета ФГБОУ ВО «Курский государственный медицинский университет», доктор исторических наук, имеющий ученое звание профессор;

Крамаровский Марк Григорьевич – ведущий научный сотрудник отдела Востока Государственного Эрмитажа, доктор исторических наук, имеющий ученое звание старший научный сотрудник (г. Санкт-Петербург)

Наumenko Валерий Евгеньевич – доцент кафедры археологии и всеобщей истории исторического факультета Института «Таврическая академия» (структурное подразделение) ФГАОУ ВО «КФУ им. В. И. Вернадского», кандидат исторических наук, имеющий ученое звание доцент (г. Симферополь) – выпускающий редактор;

Майко Вадим Владиславович – директор ФГБУН «Института археологии Крыма РАН», доктор исторических наук (г. Симферополь);

Мосейкина Марина Николаевна – профессор кафедры истории России факультета гуманитарных и социальных наук Российского университета дружбы народов, доктор исторических наук, имеющий ученое звание профессор (г. Москва);

Петрова Элеонора Борисовна – профессор кафедры археологии и всеобщей истории исторического факультета Института «Таврическая академия» (структурное подразделение) ФГАОУ ВО «КФУ им. В. И. Вернадского», доктор исторических наук, имеющий ученое звание профессор (г. Симферополь);

Романько Олег Валентинович – профессор кафедры истории России исторического факультета Института «Таврическая академия» (структурное подразделение) ФГАОУ ВО «КФУ им. В. И. Вернадского», доктор исторических наук, имеющий ученое звание профессор (г. Симферополь);

Степаненко Валерий Павлович – профессор кафедры истории древнего мира и средних веков Уральского федерального университета имени первого Президента России Б. Н. Ельцина, доктор исторических наук, имеющий ученое звание профессора (г. Екатеринбург);

Тихонов Игорь Владимирович – профессор кафедры археологии Санкт-Петербургского государственного университета, доктор исторических наук, имеющий ученое звание профессор (г. Санкт-Петербург);

Тункина Ирина Владимировна – директор Санкт-Петербургского филиала Архива Российской академии наук, доктор исторических наук, имеющий ученое звание старший научный сотрудник, член-корреспондент РАН (г. Санкт-Петербург);

Храпунов Игорь Николаевич – профессор кафедры археологии и всеобщей истории исторического факультета Института «Таврическая академия» (структурное подразделение) ФГАОУ ВО «КФУ им. В. И. Вернадского», доктор исторических наук, имеющий ученое звание профессор (г. Симферополь);

Щевелев Сергей Стефанович – профессор кафедры археологии и всеобщей истории исторического факультета Института «Таврическая академия» (структурное подразделение) ФГАОУ ВО «КФУ им. В. И. Вернадского», доктор исторических наук, имеющий ученое звание профессор (г. Симферополь).

Адрес редакции: 295007, г. Симферополь, пр. Академика Вернадского, 4

Подписано в печать 08.10.2024 . Формат 70x100 1/16 усл. п. л.13,9. Заказ № ИП/ 696 . Тираж 25.Бесплатно.

Дата выхода в свет «22» ноября. 2024г.

Отпечатано в Издательском доме

Крымского федерального университета имени В.И. Вернадского

Адрес издательства и типографии: 295051, г. Симферополь, бул. Ленина, 5/7

<http://sn-histor.cfuv.ru>

УДК 93/94.930.069.01

DOI: 10.29039/2413-1741-2024-10-2-3-17

КРЫМОХРИС – ОРГАНИЗАТОР ПРОПАГАНДЫ ПАМЯТНИКОВ ИСТОРИИ

Ваганов В. С.

*Крымский федеральный университет им. В. И. Вернадского,
г. Симферополь, Российская Федерация
E-mail: vaganov.hist@yandex.ru*

Рассматривается роль Крымского областного комитета по делам музеев и охране памятников старины, искусства, природы и народного быта (КрымОХРИС) в становлении и развитии пропаганды культурного наследия Крыма. По материалам первых крымских музейных конференций показан процесс оформления основных идеологических, методологических и организационных принципов советской пропаганды культурного наследия. На основе документальных материалов из столичных и местных архивов, а также периодической печати и краеведческих изданий показаны формы, методы и основные направления просветительской деятельности организации.

Ключевые слова: Крымский областной комитет по делам музеев и охране памятников старины, искусства, природы и народного быта (КрымОХРИС), культурное наследие, крымоведение, музеи.

Политика советской власти в области культуры и образования была направлена на широкое преобразование общественной жизни в стране. Просвещение, таким образом, стало средством пропаганды коммунистической идеологии среди широких слоев населения. Главной целью идеологической работы было воспитание нового человека путём формирования материалистического мировоззрения и марксистского понимания истории. Культурно-исторические памятники в этой связи приобретали особое значение. Они становились объектами наглядной иллюстрации развития социально-экономических отношений в прошлом.

Крымский полуостров, как регион богатый памятниками культуры разных эпох и народов, во многом стал пионером в пропаганде культурно-исторического наследия. Важным подспорьем в этом стала существовавшая там сеть общественных организаций, занимавшихся изучением и сохранением памятников культуры, а также сложившаяся кадровая база ученых-крымоведов. После окончательного установления советской власти в Крыму в ноябре 1920 года начался процесс реорганизации и централизации краеведческого движения. Ключевой структурой, взявшей на себя задачи сохранения и популяризации культурного наследия полуострова, стал Крымский областной комитет по делам музеев и охране памятников старины, искусства, природы и народного быта (КрымОХРИС) [1, с. 33].

КрымОХРИС создан в 1920 году как Секция по охране памятников в структуре Подотдела изобразительных искусств крымского наркомата образования. Позже

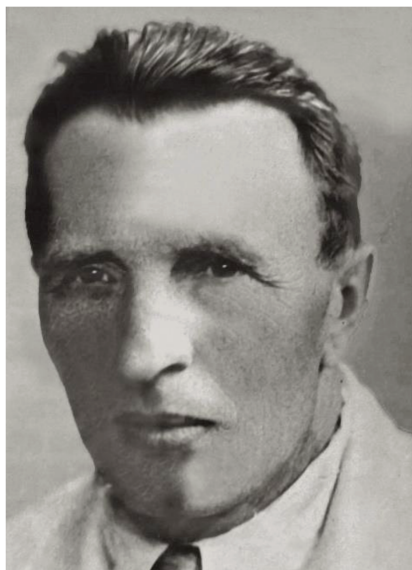

*Глеб Анатольевич
Бонч-Осмоловский
(1890–1943)*

КрымОХРИС стал самостоятельным отделом наркомата. В 1920–1921 годах это учреждение возглавлял ученый-археолог и этнограф Глеб Анатольевич Бонч-Осмоловский (1890–1943). Затем на этом посту его сменил крымский историк и искусствовед Александр Иванович Полканов (1884–1971), возглавлявший организацию вплоть до её расформирования в 1927 году. Задачами КрымОХРИСа было сохранение, изучение и популяризация культурно-исторических ценностей, среди которых были многочисленные имения и дворцы знати, археологические, архитектурные и этнографические памятники Крыма. Под юрисдикцией КрымОХРИСа находилась сеть музейных учреждений полуострова, на которые и были возложены основные задачи по организации пропаганды культурного наследия [2, с. 125].

По мере централизации музейного дела под руководством памятниковедов формировались основные задачи и направления пропагандистской и просветительской работы. Важнейшим этапом в деле становления советской пропаганды культурного наследия Крыма стал прошедший в Севастополе Первый Всекрымский съезд работников областных комитетов по делам музеев и охране памятников искусства, старины, народного быта и природы с участием представителей Ученого совещания при КрымОХРИСе, академического центра и музейного отдела Главнауки РСФСР. В числе приоритетов музейного строительства в Республике съезд обозначил приобщение широких масс населения к изучению памятников истории и культуры, а также организацию музейной работы на местах. В итоговой резолюции съезда сформулированы основные задачи КрымОХРИСа в сфере организации культурно-просветительской работы: «Съезд считает очередной задачей Крымохриса и его местных учреждений:

1. Учреждение при окружных охрисах общества друзей Крымской старины и искусства с привлечением в них самых широких кругов рабочих; разработка их нормального устава и проведение его в установленном порядке должен принять на себя Крымохрис.
2. Устройство передвижных музеев с отделами по краеведению и искусству.
3. Организация и руководство возникающими самостоятельно выставок как по отдельным отраслям знания и искусства, так и отдельных художников и их объединений.
4. Организацию лекций по вопросам краеведения, искусства, науки.

5. Разработка плана экскурсий по музеям, городам и их окрестностям в целях наглядного ознакомления масс с родным краем и его историей и проведение этих экскурсий.



*Александр Иванович
Полканов
(1884–1971)*

6. Ознакомление масс посредством периодической и спорадической печати с вопросами искусства, родной старины и задачами деятельностью охрисов» [3, л. 286].

Следующими рубежными этапами в организации пропаганды культурного наследия КрымОХРИСом стали третья и четвертая Крымские музейные конференции. Третья, проходившая в Севастополе 16–18 сентября 1924 года, обозначила приоритетом в работе организации привлечение «широких народных масс и сближение музейной работы с местными пролетарскими, партийными и культурно-просветительскими организациями» [4, с. 12]. На этой конференции были определены основные идеологические принципы культурно-просветительской работы, в итоговой резолюции отдельно вынесен вопрос о «чрезвычайной важности применения марксистского метода исследования в музейных работах и изучение музейными работниками марксистской методологии» [4, с. 12]. Также большое внимание уделялось организации сотрудничества КрымОХРИСа с другими образовательными, культурно-просветительскими и краеведческими организациями в решении кадрового вопроса. Было решено учредить при музеях институт практикантов из пролетарской молодежи, студентов Крымского государственного университета им. М. В. Фрунзе и учащихся средних учебных заведений.

Названные общие ключевые принципы и положения были расширены и дополнены на четвертой Крымской музейной конференции, проходившей в Керчи 12–13 сентября 1926 года под председательством начальника Главнауки РСФСР Фёдора Николаевича Петрова (1876–1973), который в то время занимался обследованием всех крымских музеев [5, с. 4]. Конференция особо выделяла роль музеев, как центров культурно-просветительской и пропагандистской работы, их ориентацию на приобщение к культурному наследию широких масс трудящихся. В резолюции конференции значилось, что Крым как всесоюзная экскурсионная база должен стать показательным регионом в плане апробации и внедрения новых подходов пропаганды культурно-исторического наследия. Определялась необходимость вынести просветительскую работу за стены музеев путём организации общественной деятельности, направленной на популяризацию музеев с помощью выставок, лекций, экскурсий, связей с местными образовательными и

краеведческими организациями, публикаций в крупнейших крымских газетах и привлечения широких масс трудящихся и учащихся к фондовой и экспозиционной работе, участию в археологических экспедициях. Отдельное внимание обращалось на просвещение и изучение культуры народов Крыма. Предполагалось активнее привлекать представителей национальных меньшинств к работе в специально создаваемых кружках [4, с. 14].

Таким образом, в первой половине 1920-х годов формируются рамочные направления деятельности КрымОХРИСа в деле пропаганды историко-культурного наследия полуострова. Их можно сформулировать следующим образом: организация публичных лекций по вопросам истории и культуры Крыма; организация экскурсионной работы; издательство краеведческой литературы и периодической печати краеведческой направленности; интеграция краеведения и памятниковедения в учебный процесс; привлечение учащихся школ и студентов к охранной и научной работе.

Данные направления нашли своё развитие в дальнейшей работе КрымОХРИСа. Одной из приоритетных форм просветительской деятельности, намеченной на съездах, стала организация издательства литературы краеведческой направленности. Сотрудники ОХРИСа совместно с местными научными кадрами начали разработку научно-популярных изданий, освещающих для широких слоёв населения разные вопросы истории и культуры Крыма. Наиболее востребованной стала справочная краеведческая литература, содержащая материалы, позволявшие в краткие сроки организовать экскурсию, путешествие или лекцию по тому или иному вопросу истории, культуры и этнографии. Сведения в подобных изданиях носили обзорный и обобщенный характер, доступный массовому потребителю без специальных пояснений.

Наиболее распространённым типом справочных краеведческих изданий стали путеводители. К началу 20-х годов XX века большинство досоветских путеводителей устарели, как с практической (не содержали актуальной справочной и научной информации), так и с идеологической точки зрения. Разработка первого постреволюционного путеводителя по Крыму началась в 1922 году. Основными редакторами выступили известные деятели краеведческого движения и сотрудники КрымОХРИСа Арсений Иванович Маркевич (1855–1942), Александр Иванович Полканов (1884–1971) и Николай Львович Эрнст (1889–1956). К написанию очерков решили привлечь широкий круг ученых и деятелей культуры как из Крыма, так и из

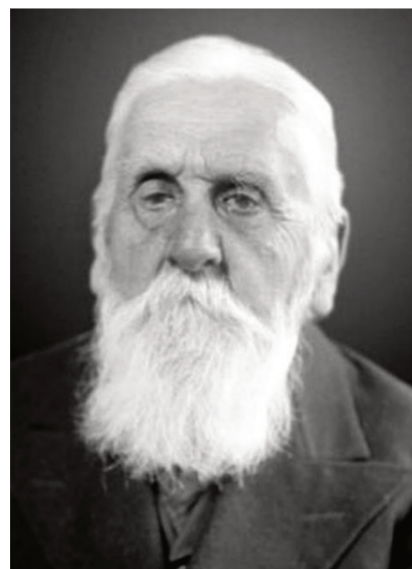

*Арсений Иванович Маркевич
(1855–1942)*

столичных научных центров. Первостепенными вопросами, которые нужно было решить авторам, стал поиск источников финансирования и обоснование необходимости такого издания перед Главнаукой Наркомпроса РСФСР.



*Николай Львович Эрнст
(1889–1956)*

В запросе А. И. Полканова в финансовую часть Главнуки значилось: «Во исполнение постановления Крымского съезда Крымохрис приступил к предварительным работам по изданию Путеводителя по Крыму. Издание – это, несомненно, чрезвычайно полезное и может быть очень выгодно, так как прибыль может пойти на дальнейшее развитие издательской деятельности Крымохриса»; а также: «Издание Путеводителя настолько назрело, что о нем говорят уже и частные фирмы, что надо благодаря этому заранее заручиться авторами, дабы предупредить конкуренцию». Программу будущего издания разработали при содействии Ученого совещания КрымОХРИСа, были достигнуты договорённости с авторами дореволюционного путеводителя Крымского общества естествоиспытателей и любителей природы (КОЕиЛП) об использовании материалов и

клише их путеводителя 1914 года. Для издания путеводителя заведующий КрымОХРИС запросил бюджет в 1 миллиард рублей (цены до реформы 1922–1924 годов), 500 миллионов из которого должно было пойти на выдачу авансов авторам и оплату трудов редакционной комиссии, а оставшаяся часть – на закупку бумаги: «Ввиду ея постоянного возрождения». Из-за дороговизны путеводителя предполагалось выпускать его отдельными выпусками (изданиями), первое же должно было содержать общие очерки по истории Крыма и экскурсии по наиболее популярным культурно-историческим объектам [3, л. 222].

Первое издание «Путеводителя по Крыму», вышедшее в 1923 году, представляло собой краткий сборник материалов для организации экскурсий по основным достопримечательностям Крыма. Внимание читателя фокусировалось вокруг четырёх ключевых туристических направлений: Симферополь, Бахчисарай, Севастополь и Южный берег Крыма. Особенностью издания была крайняя лаконичность при объеме в 97 страниц, в нём умещались как материалы справочного характера, так и краткие историко-культурные очерки. В авторский коллектив вошли известные деятели крымской науки и культуры: директор Бахчисарайского Дворца-музея тюрко-татарской культуры, искусствовед и этнограф Усеин Абдредиевич Боданинский (1877–1938), профессор архитектуры, искусствовед Павел Иванович Голландский (1861–1939), директор Ялтинского народно-художественного музея, искусствовед Анатолий Григорьевич Коренев



*Обложка первого издания
путеводителя КрымОХРИС,
1923 г.*

(1868–1943) и другие. Данный путеводитель оказался крайне востребованным и вызвал большой интерес у крымской общественности. Уже в течение года после издания тираж был полностью раскуплен. Успех и некоторая незавершенность первого издания предопределила необходимость переиздания и дополнения справочника [6].

Второе издание «Путеводителя по Крыму» уже представляло собой окончанный, подробный научно-популярный краеведческий труд. Редакторы таким образом сформулировали задачи нового издания: «Задачей второго издания путеводителя по Крыму является по-прежнему – лишь поставить вехи, по которым экскурсант с минимальной затратой времени и средств мог бы ознакомиться со всеми местами Крыма, имеющими интерес в культурно-историческом, хозяйственном промышленном, политическом или чисто эстетическом отношении» [7, с. 4]. Серьезные изменения претерпела структура

путеводителя. Была добавлена общая часть, в которой содержались краткие исторические и этнографические очерки, позволявшие сложить впечатление об основных аспектах культуры и истории Крыма. Справочная часть расширена за счёт добавления описания Судака, Феодосии, Керчи и Евпатории, а также дороги от Алушты до Феодосии через Старый Крым, Карасубазар до Симферополя. В справочную часть путеводителя, помимо основной информации по городу или иному туристическому объекту, включён перечень экскурсионных маршрутов, разработанный специалистами из КрымОХРИСа в 1924 году для Культотдела Крымского совета профессиональных союзов, занимавшегося организацией экскурсий для крымских рабочих и служащих [8, с. 52].

Выход второго издания сопровождала информационная кампания в местной и центральной печати. Объявление о выходе путеводителя, а также рекламные материалы размещались в газете «Красный Крым» и в главном

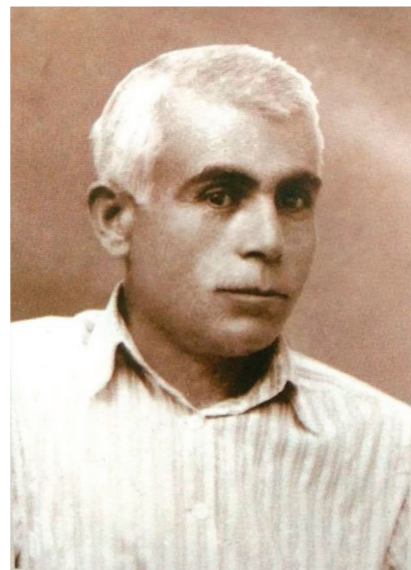

*Усейн Абдрэфиевич
Боданинский
(1877–1938)*

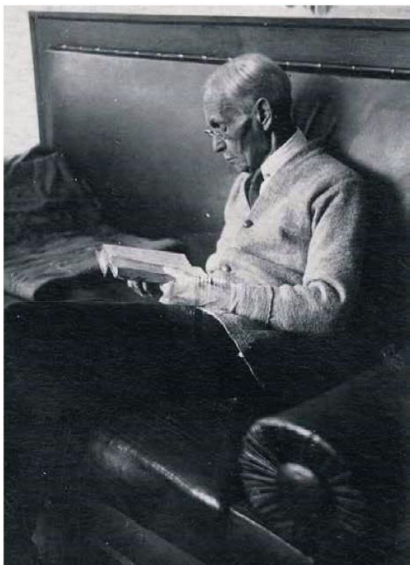

*Павел Иванович Голландский
(1861–1939)*

печатном органе ЦИК СССР газете «Известия» [3, л. 155; 9]. В одной из заметок в газете «Красный Крым» содержалась небольшая рецензия на вышедшее недавно второе издание путеводителя, в частности указывалось, что: «Путеводитель рассчитан не на курортный нэп, а на рабочего-курортника и, главным образом, на многочисленных экскурсантов, ежегодно посещающих Крым». Особо отмечался марксистский уклон нового издания и качество очерков Константина Эдуардовича Гриневича (1891–1970) и Петра Васильевича Никольского (1891–1940). Среди недостатков издания отмечалось: «...справочный материал не полон и частью составлен небрежно». Большим преимуществом издания была его невысокая цена (1 рубль в тиснении и 1 рубль 25 копеек в переплёте). «Издана книжка по типу прежних крымохрисовских путеводителей. Цена сравнительно с прошлым годом (3 р. 50 к.) не дорога» [10].

Путеводитель КрымОХРИСа является оригинальным примером справочной краеведческой литературы популярного характера. Объединяя досоветские традиции издательства путеводителей с новыми формами и принципами, он даёт широкое представление об основных смыслах и идеях советской пропаганды культурного наследия 1920-х годов.

Издательская деятельность КрымОХРИСа тесно связана с культурно-историческими экскурсиями – активно развивавшейся в то время формой популяризации культурного наследия. Основной задачей таких экскурсий было наглядное ознакомление участников с памятниками истории, народного искусства и быта, расположенными в исторически сложившихся условиях или искусственной среде (музейной экспозиции). Такие экскурсии выполняли как образовательную, так и идеологическую функцию. Через экскурсионный рассказ до аудитории доносились принципы господствующей идеологии, иллюстрируемые наглядными примерами [12, с. 33–34].

Главными центрами организации экскурсионной дела стали музеи полуострова. В делопроизводственной документации



*Анатолий Григорьевич Коренев
(1868–1943)*

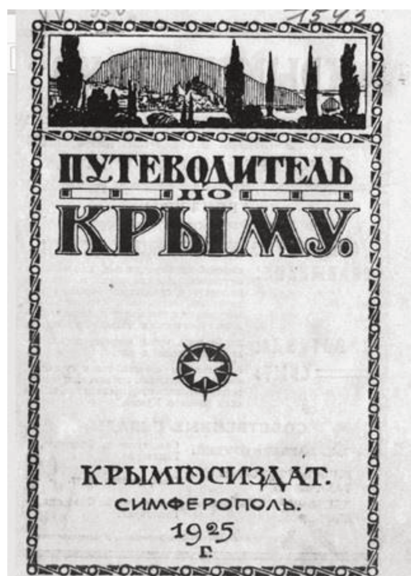

*Обложка второго издания
путеводителя КрымОХРИС,
1925 г.*

областных отделений КрымОХРИСа за 1922–1927 годы содержится множество отчетов о просветительской деятельности, среди видов той деятельности экскурсии имели приоритетный характер. В зависимости от специфики музея выделялись и особенные подходы в организации экскурсионной работы. Так, экскурсии, проводимые сотрудниками Центрального музея Тавриды и Керченского историко-археологического музея, носили ярко-выраженный археологический и памятниковедческий характер. Участники экскурсий посещали преимущественно памятники археологии, районы проведения раскопок. Кроме общеисторического обзорного материала, экскурсантов знакомили с методиками археологических исследований, проводили разъяснительные беседы о важности охраны и изучения памятников древности [13; 14]. Экскурсии, организуемые на базе Бахчисарайского дворца-музея и Евпаторийского

археоло-этнографического музея (позднее Евпаторийского краеведческого музея), носили в основном этнографический характер, знакомили участников с памятниками культуры и искусства народов Крыма, преимущественно крымских татар и караимов. Особенностью данного вида экскурсий было посещение старых городских районов и сельских поселений, где сохранялись традиционные условия быта и средневековые кустарные промыслы [15; 16]. Большую роль в организации экскурсий с целью популяризации караимского декоративно-прикладного искусства и памятников евпаторийской старины сыграла заведующая Евпаторийским краеведческим музеем Полина Яковлевна Чепурина (1880–1947) [17, с. 41–42].

Участие КрымОХРИСа в организации экскурсий выражалось в разработке маршрутов, материалов историко-культурных экскурсий, распространении справочной краеведческой продукции, организации экскурсионных баз при музеях, в предоставлении льготных билетов для экскурсантов [4, с. 16]. Экскурсионная деятельность КрымОХРИСа проходила в тесном взаимодействии с Бюро рабочих экскурсий при Крымском совете профсоюзов, Бюро экскурсий при Политпросвете, Крымское экскурсионным бюро, Институтом методов внешкольной работы и Бюро дальних экскурсий Наркомпроса. Впоследствии было организовано экскурсионно-выставочное бюро КрымОХРИСа, главной задачей которого стала подготовка экскурсоводов при крымских музеях [4, с. 17]. Курсы подготовки экскурсоводов и музейных работников развернуты при Центральном музее Тавриды, Бахчисарайском дворце-музее. На базе Херсонесского музея совместно с Севастопольским музеем краеведения в 1924–1926 годах организованы

экскурсионные семинарии для студентов, учителей и работников культуры [13; 15; 18].

Экскурсионная деятельность широко освещалась в органах местной печати, газетах «Красный Крым» и «Маяк Коммуны». Так, с 1924 года в газете «Красный Крым» появилась еженедельная рубрика «Листок экскурсантов», где публиковались отзывы и впечатления о прошедших экскурсиях, выдвигались предложения и замечания о методах организации и проведения новых экскурсий [19–21].

Ещё одним направлением просветительской работы КрымОХРИСа, зачастую дополнявшим экскурсионную работу, стала организация публичных лекций по вопросам истории, археологии и этнографии. Они организовывались при крымских музеях, в клубах, на предприятиях и в образовательных учреждениях. Лекции делились на объяснительные и популярные. Объяснительные были направлены на общее повышение уровня образованности слушающих, дополняя таким образом программу ликбеза, проводились они в тесном взаимодействии с Наркомпросом. Популярные были посвящены наиболее интересным и запоминающимся сюжетам из истории Крыма, в рамках этого формата шла популяризация открытий крымских археологов, освещались новые находки из недавних экспедиций. Обязательной была идеологическая составляющая, в текстах выступлений рекомендовалось обращаться к классикам марксизма, освещать исторические события с марксистских позиций. Особое внимание в лекциях уделялось также революционному движению в Крыму. Центрами организации исторических и искусствоведческих лекций стали крупнейшие крымские музеи (Бахчисарайский дворец-музей, Государственный Херсонесский музей, Керченский историко-археологический музей, Центральный музей Тавриды, Ялтинский народно-художественный музей и другие). Общей проблемой в организации лекционной работы стало отсутствие специальных помещений, способных вместить большое количество слушателей. Это обстоятельство вынуждало сотрудников читать лекции в экспозиционных залах, непосредственно на исторических памятниках, а в летнее время – во внутренних дворах музеев [14, л. 50].

К прочтению лекций привлекались видные ученые, археологи и музейные работники: У. А. Боданинский, Г. А. Бонч-Осмоловский, А. И. Маркевич, А. И. Полканов, И. Ю. Крачковский, Б. А. Куфтин Н. Л. Эрнст и другие.

Лекции могли быть как бесплатными, так и организованными на коммерческой основе с входной платой: «Евпаторийский ОХРИС в целях ознакомления граждан г. Евпатория с работой ОХРИСа и задачами, поставленными им по сохранению культурного богатства прошлого края и значении его для будущего предлагает прочитать ряд платных публичных докладов на следующие темы: «Евпатория в прошлом по материалам раскопок 1916–1917 гг.», «Татарское орнаментальное искусство как одно из слагаемых искусств Востока» [22, л. 11].

Работа по организации научно-популярных лекций широко освещалась в местных средствах массовой информации, в газетах публиковалась информация о предстоящих и уже приведенных лекциях, часто материалы лекций представлялись в сжатом виде, публиковались отзывы и пожелания слушателей [23; 24]. Для

привлечения аудитории работниками КрымОХРИСа разрабатывались афиши, листовки и проспекты, которые размещались на информационных досках, в трамваях и местах большого скопления людей [22, л. 177]. Середина 1920-х годов стала временем широкого внедрения радиовещательной сети, чьи возможности также использовались для организации публичных лекций и просветительской деятельности [25].

Важным направлением работы КрымОХРИСа стало его взаимодействие с образовательными учреждениями. Преследовались две цели. Первая: дополнить и расширить образовательные программы школ, рабфаков и высших учебных заведений посредством экскурсий, лекций и участия обучающихся в научно-исследовательской работе. Вторая: организовать на базе крымских музеев образовательные центры для подготовки ученых и музейных работников. Директор Херсонесского государственного музея К. Э. Гриневич в «Отчете о деятельности уполномоченного по делам музеев Севастопольского округа за 1924 год» так формулировал задачи этой работы: «Связь городища, нуждающегося в исследовании с живыми молодыми силами страны, для которых Херсонес будет служить школой и первым местом приложения их молодых сил (например, при развертывании музеев и т. д.) – как Олимпия и Троя являлись для Германских университетов прекрасной школой, в которой воспитались поколения первоклассных археологов» [18, л. 8]. В рамках реализации этого направления при крымских музеях открывались общества пролетарской молодежи, кружки музееведения, организовывались базы практики для студентов и старших школьников [13, л. 67 об.].



*Константин Эдуардович
Гриневич
(1891–1970)*

Среди высших учебных заведений наиболее активное сотрудничество было налажено с Крымским государственным университетом им. М. В. Фрунзе (позднее Крымским педагогическим институтом им. М. В. Фрунзе). Это было связано с тем, что многие сотрудники КрымОХРИСа являлись одновременно и преподавателями в университете. Начиная с 1923 года на базе Центрального музея Тавриды развернулось несколько образовательных программ для студентов. В археологическом отделе музея велись практические занятия по работе с музейными экспонатами, читались лекции по методике археологических исследований, во время полевого сезона студенты принимали участие в раскопках, помогали в обработке материалов и составлении отчетов. В отделе на постоянной основе организовали кружок

студентов-музеевцев [13, л. 24]. В этнографическом отделе наладили сотрудничество с Восточным факультетом университета. В отчете по просветительской деятельности музея за 1923–1924 год значилось: «При этнографическом отделе работал кружок студентов Восточного отделения Пединститута (преимущественно татары) из 11 человек» [13, л. 32 об.].

Сотрудничество со средними учебными заведениями заключалось в проведении экскурсий и лекций для школьников, а также в привлечении их к научной работе музеев. Наиболее примечательна совместная работа КрымОХРИСа с Опытно-показательной школой Наркомпроса. Данное учебное заведение было создано в 1922 году на базе частной гимназии супругов Жировых и имело ярко выраженную историко-культурную и краеведческую направленность. Это отражалось в активизации разработки культурно-исторических тем, создании новых экскурсионных маршрутов и методик преподавания краеведения в школе. Основной задачей школы, сформировавшейся на новых принципах, стало изучение общественных вопросов и непосредственных условий жизни разных народов полуострова. Заведующим школой и главным вдохновителем особенной формы организации учебного процесса был известный крымский краевед П. В. Никольский [26, с. 45].



*Учащиеся Опытно-показательной школы на экскурсии.
В центре П. В. Никольский (1891–1940)*

Базой для практической работы школьников стал Центральный музей Тавриды, при археологическом и естественно-историческом отделах которого организовали специальные кружки [13, л. 31–32]. Сотрудничество школы с КрымОХРИСом было налажено по двум направлениям – археологическому и музейному. В рамках музейного направления учащиеся задействовали в научно-фондовой работе. Группа учеников школы под руководством главного хранителя и по совместительству преподавателя школы Александра Степановича Дойча (1888 – около 1955) была привлечена к работе естественно-исторического отделения музея, помогала в каталогизации и систематизации экспонатов музея, оформлении новых экспозиций, участвовала в многочисленных экскурсиях и исследовательских экспедициях [26, с. 51].



*Учащиеся Опытно-показательной школы на раскопках.
На первом плане второй справа Н. Л. Эрст.*

По археологическому направлению учащиеся опытно-показательной школы обучались методике археологических исследований, слушали лекции по вопросам археологии и Древней истории [13, л. 24]. Практической реализацией данного направления стало участие школьников в экспедициях, организованных КрымОХРИСом. Так, летом 1924 года старшие группы школьников под руководством заведующего археологического отделения Центрального музея Тавриды профессора Н. Л. Эрста в течение двух месяцев участвовали в раскопках курганов в окрестностях Симферополя. Открыты ранее неизвестные погребения,

обнаружено множество интересных находок. В годовом отчете археологического отдела Центрального музея Тавриды значилось: «Особенную помощь в работах отдела оказали учащиеся Опытно-показательной школы 2-й ступени во главе с заведующим школой П. В. Никольским, постоянно участвовавшие как во внутренней работе отдела, так и в раскопках» [13, л. 23 об.].

Совместная работа КрымОХРИСа с Опытно-показательной школой продолжалась вплоть до расформирования комитета в 1927 году. 1926 году школьники участвовали в экспедициях профессора Н. Л. Эрнста на Эски-Кермене с целью более детального обследования малоизученного памятника. В том же году обучающиеся приняли участие в раскопках под руководством профессора Эрнста на Неаполе Скифском, был обнаружен фундамент оборонительной стены и городских построек, зернохранилища и несколько погребений позднего периода существования города. Это сотрудничество отразилось в отчетных материалах Второй конференции археологов СССР в Херсонесе, проходившей 10–13 сентября 1927 года. Н. Л. Эрнст в рамках доклада «Неаполь Скифский: к столетию со времени первых раскопок» выразил благодарность заведующему школой П. В. Никольскому и сотруднику археологического отдела Центрального музея Тавриды Сергею Ивановичу Забнину за привлечение учеников опытнo-показательной школы к раскопкам городища [27, с. 43; 28, с. 26].

Таким образом, КрымОХРИС в 20-е годы стал главной научно-просветительской организацией на полуострове. Наряду с охраной и изучением памятников истории организация активно занималась популяризацией культурного наследия Крыма. В рамках этой деятельности сформировались основные организационные принципы советской пропаганды памятников истории, выделились магистральные направления и оригинальные методы просветительской работы: организация публичных лекций, культурно-исторических экскурсий; издание специализированной краеведческой литературы и периодической печати; сотрудничество с учебными заведениями, привлечение школьников и студентов к научной работе музеев, интеграция краеведения в учебный процесс. Изучение этой малоизвестной стороны деятельности Крымского областного комитета по делам музеев и охране памятников старины, искусства, природы и народного быта позволяет существенно дополнить и расширить наши представления о культурной и научной жизни Крыма в обозначенный период.

Список использованных источников и литературы

1. Непомнящий А. А. Ученое совещание при КрымОХРИСе: становление научного памятниковедения в регионе (1920–1921) // У истоков советской археологии: организации и учреждения археологического профиля в новых реалиях: материалы Междунар. науч. конф. Москва, 26–27 февр. 2019 г. / Ин-т археологии РАН. – М., 2019. – С. 31–33.
2. Непомнящий А. А. КрымОХРИС в документах отдела письменных источников государственного исторического музея (1920–1927) // Вестник Томского государственного университета. Серия: «История». – 2022. – № 75. – С. 125–129.
3. ГАРФ. Ф. А2307. Оп. 3. Д. 316.

4. Полканов А. И. История музейного дела и охраны памятников культуры за 10 лет советской власти в Крыму / Центральный музей Крымреспублики. – Симферополь, 1931. – 31 с.
5. Непомнящий А. А. «Мы стремимся к тому, чтобы это было продолжение прежних археологических съездов»: Керченская археологическая конференция [Электронный ресурс] // Электронное научное издание Альманах Пространство и Время. – 2017. – Т. 14. – Вып. 1: Крымоведение: пространство и время Крыма.
6. Путеводитель по Крыму // Крым. обл. ком. по делам музеев и охране памятников старины и искусства; под ред. А. И. Маркевича, А. И. Полканова Н. Л. Эрнста. – Симферополь: Крымгосиздат, 1923. – 97 с.
7. Путеводитель по Крыму / Крым. обл. ком. по делам музеев и охране памятников старины и искусства; под ред. А. И. Маркевича, А. И. Полканова Н. Л. Эрнста; Очерк революционного движения под ред. В. Камшицкого. – 2-е изд.: испр., доп. – Симферополь: Крымгосиздат, 1925. – 268 с.
8. Ваганов В. С. Популяризация культурного наследия Крыма в деятельности КрымОХРИСа // Крым: наука, культура, политика: труды VI Всерос. науч.-практ. конф. / Феодосийский музей древностей. – Феодосия, 2021. – С. 49–53.
9. В ближайшие дни выходит Путеводитель по Крыму // Красный Крым. – 1925. – № 321(1430). – 1 мая. – С. 8.
10. Библиография // Красный Крым. – 1925. – № 349(1458). – 28 мая. – С. 3.
11. ГАРФ. Ф. А-2307. Оп. 3. Д. 317.
12. Ваганов В. С. Историко-культурная экскурсия – средство пропаганды культурного наследия в Крыму (20-е годы XX века) / Ваганов В. С. // Регионы Российской Федерации: история и современность: сборник материалов XIV Междунар. конференции молодых ученых и специалистов «СЮ-2024» / А. К. Сорокин. – М.: Политическая энциклопедия, 2024. – С. 32–35.
13. ОПИ ГИМ Ф. 54. Оп. 1. Д. 999.
14. ОПИ ГИМ Ф. 54 Оп. 1 Д. 1004.
15. ОПИ ГИМ Ф. 54 Оп. 1 Д. 1002.
16. ОПИ ГИМ Ф. 54 Оп. 1 Д. 1003.
17. Непомнящий А. А. «Я подниму свой нос гордо и смело вверх»: Полина Чепурина в борьбе за Евпаторийский музей // Музей. Памятник. Наследие. – СПб., 2022. – № 2(12). – С. 39–56.
18. ОПИ ГИМ Ф. 54 Оп. 1. Д. 1007.
19. Баранов Б. В. Рабочие экскурсии // Красный Крым. – 1924. – № 98(1016). – 30 апреля. – С. 3.
20. Экскурсия в Кизиль-Коба // Красный Крым. – 1924. – № 109(1038). – 15 мая. – С. 3.
21. В Бахчисарай на Экскурсию // Красный Крым. – 1924. – № 120(1049). – 28 мая. – С. 2.
22. ГАРК. Ф. Р-138. Оп.1. Д. 6.
23. Лекция по крымоведению // Красный Крым. – 1924. – № 61(979). – 14 марта. – С. 5.
24. Лекция по краеведению // Красный Крым. – 1924. – № 85(1003). – 13 апреля. – С. 6.
25. Радио и культура // Красный Крым. – 1925. – № 310(1419). 17 мая. – С. 3.
26. Ваганов В. С. Историк-крымовед, организатор школьного образования П. В. Никольский (1891–1940) // Вестник архивистов Крыма / Гос. комитет по делам архивов Республики Крым. – Симферополь, 2021. Вып. 5. – С. 45–52.
27. Непомнящий А. А. Вторая конференция археологов СССР в Херсонесе: из истории коммуникаций в крымоведении // Ученые записки Крымского федерального университета имени В. И. Вернадского. Исторические науки. 2018. – Т. 4(70). – № 1. – С. 33–53.
28. Вторая конференция археологов СССР в Херсонесе 10–13 сентября 1927 года: по случаю столетия херсонесских раскопок / Херсонесский музей; под ред. А. Н. Деревницкого, К. Э. Гриневича, Н. Л. Эрнста. – Севастополь, 1927. – 67 с.

Vaganov V. S. KrymOHRIS is an organizer of propaganda of historical monuments

The following article depicts role of the CrimeaOHRIS (Crimean regional committee for museums and the protection of monuments of art, nature, antiquity and folk life) in the formation and development of

propaganda of the cultural heritage of Crimea. Based on materials from the first Crimean museum conferences, the process of formalizing the basic ideological, methodological and organizational principles of Soviet propaganda of cultural heritage is shown. According to the documentary materials from the central and local archives, as well as periodic and local history publications, the forms, methods and main directions of the organization's educational activities are analyzed.

Keywords: Crimean Regional Committee for Museum Affairs and Protection of Antique Monuments, Art, Nature and Folk Life (CrimeaOHRIS), propaganda, cultural heritage, Crimean studies, museums.

УДК 902(652+0500): 0100(477.75)

DOI: 10.29039/2413-1741-2024-10-2-18-29

ИКОНОГРАФИЯ ТЕТРОБОЛА ФЕОДОСИЙСКОЙ ЧЕКАНКИ С ИЗОБРАЖЕНИЕМ АРЕСА И АФРОДИТЫ АРЕИ

Гаврилов А. В.

*Институт археологии Крыма РАН
Симферополь, Российская Федерация
E-mail: feochora@yandex.ru*

Приведены новые находки феодосийских монет, выпущенных в 380–370 гг. до н. э. Монеты были найдены на античных поселениях степной зоны Юго-Восточного Крыма и являются тетроболами с изображениями Ареса на аверсе и Афродиты Ареи на реверсе. Предполагается, что их выпуск был связан с победным завершением первого этапа боспоро-феодосийской войны, в которой Феодосия с помощью Гераклеи Понтийской одержала победу над Боспором. Учитывая религиозные воззрения того времени и обманные действия наварха Тинниха, феодосийцы могли связать это знаменательное событие с божественной помощью Ареса и Афродиты. Это было отражено в иконографии монет с помещением на них отмеченных мифологических персонажей. Божества представлены с необычными прическами: Арес с длинными волосами, Афродита – с короткими, что указывало на прошедшие военные события. Оба изображенные на тетроболе божества входили в пантеон Феодосийского полиса.

Ключевые слова: Юго-Восточный Крым, степная зона, античные поселения, конец V – IV вв. до н. э., Феодосия, боспоро-феодосийская война, тетробол, иконография монет, Арес, Афродита Арея.

В 2022 году на античном поселении феодосийской хоры «Герчек» наряду с другими монетами был найден серебряный тетробол феодосийской чеканки редкой сохранности (рис. 1; 2). Он весит 2,51 грамма, в круглое монетное поле полностью вошли изображения и надпись: Л.С. Голова Ареса во фракийском шлеме, обращенная на 3/4 влево. По бокам шлем был украшен рельефными волотовидными завитками. Гребень расположен поперек шлема, концы гребня и нащечники выделены по сторонам головы. У Ареса из-под шлема по обеим сторонам головы выбиваются пряди волос, их концы завиты мелкими кольцами. На щеках и сторонах чистого подбородка изображена, начинающая отрастать борода. О.С. ΘΕΟΔΟ. Голова богини в stefane, повернута влево, в ушах – серьги, волосы короткие.

Аналогичная монета найдена в 2023 году на античном поселении у села Пруды Кировского района Республики Крым (рис. 2. 2; табл. 1).

Ранее было известно несколько находок этой монеты, происходящих с поселений округа античной Феодосии [21, с. 510–511, рис. 1; 27, с. 396, табл. XI. 117; 4, с. 51, рис. 1]. На её аверсе, развивающиеся по сторонам головы изображенного божества волосы, исследователи отнесли к плюмажу шлема [21, 511, рис. 1].

Уже давно было обращено внимание на то, что изображение головы в шлеме на феодосийских монетах принадлежит античному богу войны – Аресу [6, с. 147; 25, с. 49]. Феодосийские монетарии изображали его как во фракийском шлеме, так и в повязке, что, возможно, символизировало военные победы и мирные периоды в жизни полиса. Это божество представлено безбородым на монетах среднего номинала и бородатым на знаках старшего номинала [27, с. 94].

Таблица 1. Находки тетроболов с иконографией «голова Ареса в шлеме – Афродита Арея» на хоре Феодосии

	<i>Номинал, дата</i>	<i>Поселение</i>	<i>Описание</i>
1	2	3	5
1	Тетробол, серебро (Феодосия) 80-е гг. IV в. до н. э. рис. 2. 1	«Терчек» Кировского района РК	Л.С. Голова Ареса во фракийском шлеме, обращенная на $\frac{3}{4}$ влево. По бокам шлем был украшен рельефными волотовидными завитками. Гребень расположен поперек шлема, концы гребня и нащечники выделены по сторонам головы. У Ареса из-под шлема по обеим сторонам головы выбиваются пряди волос, их концы завиты мелкими кольцами. О.С. ΘΕΟΔΟ. Голова богини в стефане, повернута влево, в ушах – серьги, волосы короткие. Вес 2,51 гр. Оттиск штемпеля четкий, состояние монеты хорошее.
2	Тетробол, серебро (Феодосия) 80-е гг. IV в. до н. э. рис. 2. 2	«Пруды» Кировского района РК	Л.С. Голова Ареса во фракийском шлеме, обращенная на $\frac{3}{4}$ влево. Гребень расположен поперек шлема, концы гребня и нащечники выделены по сторонам головы. У Ареса из-под шлема по обеим сторонам головы выбиваются пряди волос, их концы завиты мелкими кольцами. О.С. ΘΕΟΔΟ. Голова богини в стефане, повернута влево, в ушах – серьги, волосы короткие. Легенда поместилась частично, стефана на голова богини – не поместилась. Вес 2,45 гр.
3	Тетробол, серебро (Феодосия) 80-е гг. IV в. до н. э. рис. 2. 3	«Береговое» Феодосийского городского округа	Л.С. Голова безбородого Ареса во фракийском шлеме, обращенная на $\frac{3}{4}$ влево. О.С. [ΘΕ]ΟΔΟ. Голова женского божества в стефане, в ушах – серьги, волосы короткие, повернута влево. Штемпель круглый, оттиск четкий, легенда поместилась в монетном поле частично, отсканились верхушки только трех букв, расположенных слева от головы божества. Вес 2,49 гр.

Нужно отметить, что культ Ареса имел фракийское происхождение, согласно мифу это божество в Троянской войне вместе с Афродитой были на стороне фракийцев и помогали им. При этом Арес принимал облик предводителя фракийцев [Гомер, V, 461]. Племена фракийцев были многочисленны, обитали как в европейской части Ойкумены, так и в Азии, в каждой местности они носили особые названия, имели одинаковые обычаи и пантеон [Herod., V, 3, 7]. В частности, к фракийцам Страбон относил и мариндинов, проживавших на хоре Гераклеи Понтийской [Strab., VII, III, 2]. Территория Вифинии, где была расположена Гераклея и её хора, занятая этими племенами также называлась Фракией [Xen, VI,

IV, 1, 2, 17]. Похоже, фракизированное население уже со времени поздней бронзы – раннего железа обитало как в Северном Причерноморье, Таврике, так и в округе Феодосии [3, с. 119–121; 5, с. 45]. Фракийцы со времени азиатских походов контактировали со скифами, а позже смешались с ними, о чем упоминает Аполлоний Родосский и Страбон [Apol. Rhod., IV, 320; Strab., VII, III, 2].

В Геракле, как мегарской колонии, главенствующие политические и экономические позиции занимал олигархический дорийский этнический элемент, что, по-видимому, нашло отражение в религиозных верованиях и пантеоне этого полиса [20, с. 36; 28, с. 132]. В этих верованиях отразились черты воинственности, которые были присущи как дорийцам, так и фракийцам, и проявились в их приверженности к культам Ареса и Афродиты-Ареи – двум божествам, связанным с войной. Возможно, что активное участие Гераклеи Понтийской в боспоро-феодосийской войне на стороне Феодосии было также обусловлено близкими отношениями полисных общин, сложившимися еще в период колонизации греками Юго-Восточного Крыма [26, с. 177]. Эти отношения могли также повлиять на пантеон феодосийского полиса и привести к включению в его состав этих двух божеств в качестве покровителей и защитников города, что, соответственно, нашло отражение в феодосийской монетной иконографии.

Изображение головы Ареса на античных монетах в таком необычном трехчетвертном ракурсе в шлеме с отогнутыми нащечниками и длинными волосами встречается очень редко¹ и, безусловно, связано с каким-то важным событием в жизни полиса, которым, очевидно, являлось победное окончание сравнительно долгой войны, завершившейся в первые годы правления Левкона I, очевидно, – в середине 80-х годов IV в. до н. э. [30, с. 13, 21]. Нужно отметить, что на монетных выпусках шестой серии (тригемидрахма и драхма), вышедшей в эти же годы, букраний изображен с тениями (рис. 2. 5) [ср.: 27, с. 318, табл. X, 108, 109]. Повязки (тении) являлись наградой отличившимся участникам войны и обычно посвящались воинами в храм богам-помощникам [Plut., Timol., 8]. В целом, повязка, изображенная на букрании феодосийских монет, по-видимому, также символизировала эту достопамятную победу.

Шлем с гребнем был на вооружении у воинов многих полисов и этносов, в частности – спартанцев. Поперечный гребень на нем, видимо, отличал более высокий, командный ранг владельца и при этом, возможно, имел определенную яркую окраску. Например, в римской армии он являлся отличительным признаком центуриона, выделяя его из общей массы воинов.

На данной монете этот шлем имеет выделенный стрельчатый рельеф в лобной части, как, например, у коринфского шлема из Тиранского археологического музея (Албания) или на бюсте Перикла, хранящемся в музее Ватикана. Изображенный на монете шлем, однако, не имеет забрала и наносника, как это наблюдается у иллирийских образцов, а подвесные на шарнирах нащечники переданы отогнутыми

¹ На херсонесском октоболе голова Девы также расположена в трехчетвертном ракурсе [ср.: 2, с. 104, №№ 651, 652].

в стороны, открывая лицо божества, что, очевидно, указывает на окончание боевых действий.



Рис. 1. Местонахождение античных поселений, на которых были найдены тетраболы феодосийской чеканки: 1 – «Терчек»; 2 – «Пруды»; 3 – «Береговое III».

ИКОНОГРАФИЯ ТЕТРОБОЛА ФЕОДОСИЙСКОЙ ЧЕКАНКИ
С ИЗОБРАЖЕНИЕМ АРЕСА И АФРОДИТЫ АРЕИ



Рис. 2. Монеты феодосийской чеканки. Тетраболы: 1- Терчек, 2 - Пруды, 3 – Береговое III; 4 – гемидрахма; 5 – тригемидрахма.

В данном случае, изображенный на монете шлем имеет оформление и детали, присущие коринфскому, иллирийскому и фракийскому шлемам. У него открыта лицевая часть, есть поперечный гребень, с боков он оформлен декоративными рельефными волтами, как это хорошо видно на тригемидрахме и драхме феодосийской чеканки [ср.: 27, с. 395, табл. X. 108, 109] (рис. 2. 4, 5). Данное сочетание элементов шлема делало изображение Ареса узнаваемым и понятным большинству пользователей денежного знака. Нужно отметить, что находки переделанных коринфских шлемов, в которых присутствуют иллирийские и фракийские элементы, отмечены в материалах скифских погребений начала V в. до н. э. из Юго-Восточного Крыма [17, с. 318]. Такая переделка улучшала обзорность и соответственно боевые качества этого защитного доспеха.

На оборотной стороне тетробола изображен женский персонаж в стефане, с серьгами, с короткими волосами и подстриженной челкой, опущенной до середины лба (рис. 2. 1–3). Эта прическа была характерна для V в. до н. э. и обычно, дополнялась стефаной, которая скрепляла и поддерживала волосы [24, с. 42]. Короткая прическа была более присуща воину, что вызывалось практическими соображениями и, с другой стороны, – указывает на неординарную обстановку и особый статус богини.

Хорошо просматривается форма серег, эти украшения были распространены в классический период античной эпохи и нередко изображались в качестве атрибутов на монетах [см. например: 2, с. 102, 104, №№ 631, 642]. Исходя из представленных элементов, помещенных на реверс тетробола, можно предположить, что данный персонаж – это богиня Афродита Аррея (Воительница), помощь которой, по мнению феодосийских монетариев, способствовала победному завершению боспоро-феодосийской войны.

Аррея – такая редкая эпиклеса Афродиты была известна в античном миренаряду с другими многочисленными ипостасями этой богини [19, с. 220]. В дорийской колонии Херсонес существовал аналогичный культ женского божества Девы-Партенос – покровительницы и защитницы полиса в трудных и опасных для него моментах истории [18, с. 165; 9, с. 207]. В монетной иконографии античного Херсонеса эта богиня в ряде случаев также представлена с короткими волосами в стефане и с серьгами [ср.: 2, № 631; 27, с. 153, табл. XVIII, № 193]. Примечательно, что херсонесские денежные знаки относятся к тому же периоду, что и феодосийские монеты с изображением Афины Аррей – 380–370-е гг. до н. э., при этом атрибутика Девы (стефана серьги) такая же [1, с. 135, №№ 33, 34; 2, 2011, №№ 630, 631, 642, 643; 18, с. 112; 119]. Появление в монетной иконографии Херсонеса и Феодосии двух богинь со сходным обликом, атрибутами и близкими функциями может указывать на наличие в этих полисах влиятельных кругов с совпадавшими интересами и одинаково находившихся в политической, экономической и культурной орбите Гераклеи Понтийской [20, с. 54]. Это могли быть люди, имевшие тесные связи с гераклейской знатью, которая была заинтересована в выведении колоний, освоении новых рынков сбыта вина и развитии хлебной торговли. Возможно, эти отношения были не только экономическими, но и родственными.

Афродита Аррея была одной из почитаемых спартамцами богинь, которой была присуща воинская доблесть и обычно изображалась с копьем [14, 28, с. 334], как, например, это можно видеть по римской копии I в. н. э. из Эпидавра¹. Греческий оригинал этой скульптуры, возможно, был изваян Поликлетом Младшим в честь победы спартанцев при Эгоспотамах в 405 г. до н. э. и установлен в Амиклах (в 3 км южнее Спарты) под большим медным треножником. Очевидно, в представлениях спартанцев эта победа связывалась с помощью Афродиты Аррей. Статуи этой богини были также найдены в Спарте, Аргосе, Коринфе, Кифере, Тарасе. Как пример,

¹ Найдена в 1886 г. в святилище Асклепия в Эпидавре. Хранится в национальном археологическом музее Афин под № 262.

может служить римская копия первой четверти II в. н. э. статуи Афродиты (Венеры) из Капуи, хранящаяся в Национальном музее Неаполя, где наблюдается похожая атрибутика. Так, из сообщений античных историков известно, что в коринфском храме Афродиты находилась её вооруженная статуя [Paus. I, 8, 4], в афинском – были установлены две статуи этой богини, которые, по-видимому, отличались друг от друга. Павсаний сообщает, что храмы Афродиты были в Спарте, Эпидавре и других городах Эллады [Paus., III, 17, 5].

Известны храмы Афродиты и в античных городах Северного Причерноморья, в частности, на Боспоре находилось, почитаемое многими полисами святилище Афродиты Апатуры, эпиклеса которой по одной из версий восходит к слову «обман», т. е. обманные действия были присущи этой богине [22, с. 86]. Согласно Страбону, в боспорской версии одного из храмовых мифов о борьбе богов и гигантов, Афродита путем обмана завлекала гигантов в пещеру, а затем передавала их на расправу Гераклу, что обеспечило богам победу [Strab., XI, II, 10]. Вообще, в древнегреческой мифологии боги часто принимали участие в деяниях смертных, их помощь или противодействие не раз оказывали решающее влияние на ход сражений и вели к победному завершению конфликтов [8, с. 403, 410].

Обманные действия, принесшие победу феодосийцам и гераклеотам, происходили во время боспоро-феодосийской войны, когда гераклейский флот под руководством наварха Тинниха с целью создания впечатления о множестве боевых кораблей, подошедших на помощь осажденному городу, применил многочисленную звуковую сигнализацию, что и обеспечило победу [Pol., V, 23; 44, 1; VI, 9, 3, 4]. Учитывая религиозные воззрения того времени, феодосийцы могли связать это знаменательное событие с божественной помощью Афродиты-Обмащицы и отразить это в монетной иконографии полиса. В глазах феодосийских греков такой помощью могла явиться эпифания божества, часто происходившая во время военных действий, в условиях повышенной опасности и экзальтации участников. Подобный случай был описан херсонесским историком Сириском и, возможно, также нашел отражение в монетной иконографии [18, с. 136].

Изменение в легенде монеты, очевидно, отразило новое наименование города, данное ему после включения в состав Боспорского царства. Об этом сообщает Ульпиан в схолии к речи Демосфена против Лептина: название городу дано по имени сестры или жены, очевидно, царя Левкона I [11, с. 153] (отмеченный Ульпианом женский персонаж, мог быть одновременно тем и другим, как это бывало в царствующих домах Персии и Египта). Такое же написание легенды на лицевой стороне помещается на монетных выпусках полиса 6-й, 7-й и 8-й серии, чеканенных с 392 по 385 гг. до н. э. [ср.: 27, с. 395–396, 318–319, табл. X–XI, 108–117]. Известно, что жена боспорского царя была главной жрицей в храме Афродиты Апатуры, поэтому переименование города (Феодос на Феодосию), связанное с её именем, дополнительно освящалось изображением богини и новым, измененным названием на денежном знаке полиса.

На состояние причесок неоднократно обращают внимание древние авторы в своих произведениях [Herod., IV, 34, 175, 180, 191]. Судя по сообщениям древних

авторов, отношение к ним сильно менялось в зависимости от времени, этноса и конкретной ситуации. Так, в «Илиаде» Феб-Аполлон назван «не стригущим волос», т. е. носил длинные волосы, что отразилось в его скульптурных изображениях [Гомер, XX, 39]. Геродот сообщает, что завоеватели Милета – персы были «косматыми» (κομήται), т.е. носили длинные волосы [Herod., VI, 19]. Но длинные волосы, вероятно, носили и сами милетцы, поскольку после взятия Сибарисакротонцами все мужчины-милетцы в знак траура «обстригли головы» (ἀλεκεῖραντο τὰς κεφαλὰς) [Herod., VI, 21]. После победы в битве за пограничную область Фирею в 544 г. до н. э. спартанцы стали носить длинные волосы, хотя до этого предпочитали короткие. Аргосцы же, напротив, решили носить короткие волосы до тех пор, пока не отвоеуют Фирею. Известно также, что, например, у спартанцев существовал запрет на стрижку волос во время войны, поэтому на надгробных стелах афинян, погибших во время Пелопонесской войны, поверженные спартанцы всегда изображены с длинными волосами [Herod., I, 82].

Плутарх сообщает, что некоторые скульптуры спартанских полководцев в храмах по старинному обычаю изображались с длинными волосами и бородой, поскольку законодатель Ликург признавал это благородным и красивым [Plut., Lis., 1]. Кроме этого он предположил, что спартанцы решили носить длинные волосы, ужаснувшись внешнему виду бакхиадов с обритыми головами. Плутарх повествует, что Демосфен обрил половину головы, чтобы не было соблазна выходить на улицу во время добровольной самоизоляции [Plut., Dem. 7]. Носить короткие волосы и брить бороды рекомендовалось всем воинам, чтобы в бою противник не смог ухватить за них. Например, такие распоряжения отдавал своим бойцам Александр Македонский [Plut., Thes. 5].

В целом, иконография сторон данной монеты построена на противопоставлении причесок двух мифологических персонажей: Ареса с длинными волосами и Афродиты Арее – с короткими. Именно разница в прическах божеств вызывала у пользователя ассоциацию с военными событиями, произошедшими в недавние годы, победа и мир в которых, по мнению разработчиков иконографии этого денежного знака, состоялись благодаря помощи этих божеств. На аверсе монеты Арес изображен с подчеркнуто длинными волосами и начинающей отрастать бородой. По-видимому, такой его облик был обусловлен тем, что во время войны ему, как божественному стороннику феодосийцев, нельзя было приводить в порядок свою прическу. Обращает на себя внимание, что концы волос у Ареса завиты мелкими кольцеобразными локонами на самых концах, как, например, на бороде этого же божества, изображенной на феодосийской тригемидрахме [ср.: 27, с. 395, табл. X. 108] (рис. 2. 5), что, по-видимому, отражает моду конца V в. до н. э., известную резчику штемпеля [24, с. 40]. Запрет на стрижку волос у мужчин¹ и укорачивание их у женщин² во время

¹ У современных понтийских греков-мужчин также существует традиция не бриться и не стричься определенное время после смерти кого-либо из родственников или близких – А.Г.

² Из более близкого к нам примера, связанного с Жанной д'Арк (1412–1431 гг.), известно, что ей, как посланнице Бога были голоса, советовавшие в ряду прочего, остричь волосы, что и было сделано.

трагических и смертоносных событий, очевидно, также был освящен традицией, имевшей мифологические корни. Известно, например, что во время траура, часто случавшегося во время войн, женщины-эллинки коротко подстригали волосы [Эврипид, Орест, строки: 96, 114, 128]. О том, что волосы обрезали в знак печали, пишет Страбон [Strab., XII, II, 3]. Можно полагать, что сходных традиций, придерживалось также население Феодосии и её правящий слой, а изображение двух божеств – Ареса и Афродиты способствовало пропаганде двух главных культов полиса, их утверждению в общественном сознании в статусе покровителей и защитников полиса [13, с.140, 144].

Список использованных источников и литературы

1. Анохин В. А. Монетное дело Херсонеса (IV в. до н. э. – XII в. н. э.) / В. А. Анохин. – Киев: Наукова думка, 1977. – 175 с.
Anokhin V. A. Monetnoe delo Khersonesa (IV v. do n. e. – XII v. n. e.) / V. A. Anokhin. – Kiev: Naukova dumka, 1977. – 175 s.
2. Анохин В. А. Античные монеты Северного Причерноморья: Каталог / В. А. Анохин. – Киев, 2011. – 325 с.
Anokhin V. A. Antichnye monety Severnogo Prichernomor'ya: Katalog / V. A. Anokhin. – Kiev, 2011. – 325 s.
3. Гаврилов А. В. Округа античной Феодосии / А. В. Гаврилов. – Симферополь: Азбука, 2004. – 368 с.
Gavrilov A. V. Okruga antichnoy Feodosii / A. V. Gavrilov. – Simferopol': Azbuka, 2004. – 368 s.
4. Гаврилов А. В. Редкая монета античной Феодосии / А. В. Гаврилов // ПриПОНТийский меняла: деньги местного рынка. VII международный нумизматический симпозиум (Судак, 21–25. 09.2020): матер. науч. конф.– Симферополь: Колорит, 2020. – С. 51–54.
Gavrilov A. V. Redkaya moneta antichnoy Feodosii / A. V. Gavrilov // PriPONTiyskiy menyala: den'gi mestnogo rinka. VII mezhdunarodniy numizmaticheskiy simpozium (Sudak, 21–25.09.2020). Materialy nauchnoy konferentsii. Simferopol': Kolorit, 2020. – S. 51–54.
5. Гаврилов А. В. Ореховка 2 – поселение времени поздней бронзы в присивашской степи Юго-Восточного Крыма / А. В. Гаврилов // История и археология Крыма.. – Симферополь: Ариал, 2022. – Вып. XVI.– С. 38–64.
Gavrilov A. V. Orekhovka 2 – poselenie vremeni pozdney bronzy v prisivashskoy stepi Yugo-Vostochnogo Kryma / A. V. Gavrilov // Istoriya i arkhologiya Kryma.– Simferopol': Arial, 2022.– Вып. XVI. – S. 38–64.
6. Гаврилов А. В. Арес на монетах Феодосии / А. В. Гаврилов, И. В. Шонов // Боспорский феномен: искусство на периферии античного мира. – СПб.: Нестор – История, 2009. – С. 147–152.
Gavrilov A. V. Ares na monetakh Feodosii / A. V. Gavrilov, I. V. Shonov // Bosporskiy fenomen: iskusstvo na periferii antichnogo mira. – SPb.: Nestor – Istoriya, 2009. – S. 147–152.
7. Геродот. История в девяти книгах / Геродот; пер. с греч. Г. А. Стратановского. – Л.: Наука, 1972. – 600 с.
Gerodot. Istoriya v devyati knigakh / Gerodot; per. s grech. G. A. Stratanovskogo. – L.: Nauka. – 1972. – 600 s.
8. Зайцев А. И. Древнегреческий героический эпос и «Илиада» Гомера / А. И. Зайцев // Гомер. Илиада / Гомер; пер. Н. И. Гнедича. – СПб.: Наука, 2008. – С. 395–416.

Короткая прическа Орлеанской Девы резко контрастировала с обычным обликом девушки того времени и указывала на её статус Девы-Воительницы. Похоже, эта средневековая традиция имела глубокие корни и восходила к мифологии античной эпохи.

- Zaitsev A. I. Drevnegrecheskiy geroicheskiy epos i «Iliada» Gomera / A. I. Zaitsev // Gomer. Iliada / Gomer; per. N. I. Gnedicha. – SPb.: Nauka, 2008. – S. 395–416.
9. Зубарь В. М. Партенос – верховная богиня Херсонеса / В. М. Зубарь // Старожитности Степового Причорномор'я і Криму. – Запоріжжя: Запорізький національний університет, 2005. – Т. 12. – С. 202–219.
- Zubar' V. M. Partenos – verkhovnaya boginya Khersonesa / V. M. Zubar' // Starozhitnosti Stepovogo Prichornomor'ya i Krimu. – Zaporizhzhya: Zaporiz'kiy natsional'niy universitet, 2005. – Т. 12. – S. 202–219.
10. Ксенофонт. Анабазис / Ксенофонт; пер. М. И. Максимовой. – М.; Л.: Изд-во АН СССР, 1951. – 287 с.
- Ksenofont. Anabasis / Ksenofont; per. M. I. Maksimovoy. – М.; Л.: AN SSSR, 1951. – 287 s.
11. Латышев В. В. Известия древних писателей о Скифии и Кавказе. Вып. 3; 4. – СПб.: Фарн, 1993. – Т. 2. – 207 с.
- Latyshev V. V. Izvestiya drevnikh pisateley o Skifii i Kavkaze. Вып. 3; 4. – SPb.: Farn, 1993. – Т. 2. – 207 s.
12. Павсаний. Описание Эллады / Павсаний; пер. С. П. Кондратьева. – СПб.: Алетейя, 1996. – 174 с.
- Pavsaniy. Opisanie Ellady / Pavsaniy; per. S. P. Kondrat'eva. – SPb.: Aleteya, 1996. – 174 s.
13. Петрова Э. Б. Античная Феодосия: история и культура / Э. Б. Петрова. – Симферополь: СОНАТ, 2000. – 263 с.
- Petrova E. B. Antichnaya Feodosiya. Istoriya i kul'tura / E. B. Petrova. – Simferopol': SONAT, 2000. – 263 s.
14. Плутарх. Застольные беседы / Плутарх; пер. Н. М. Боровского, М. Н. Ботвиника. – Л.: Наука, 1990. – 592 с.
- Plutarkh. Zastol'nye besedy / Plutarkh; per. N. M. Borovskogo, M. N. Botvinika. – L.: Nauka, 1990. – 592 s.
15. Плутарх. Сравнительные жизнеописания в двух томах / Плутарх; пер. С. П. Маркиша. – М.: Наука, 1994. – 702 с.
- Plutarkh. Sravnitel'nye zhizneopisaniya v dvukh tomakh / Plutarkh; per. S. P. Markisha. – М.: Nauka, 1994. – 702 s.
16. Плутарх. Моралии: сочинения. Древние обычаи спартанцев / Плутарх; пер. с греч. М. Н. Ботвиника. – М.: ЗАО ЭКСМО-пресс, 1999. – 1120 с.
- Plutarkh. Moralii: sochineniya. Drevnie obychai spartantsev / Plutarkh; per. s grech. M. N. Botvinika. – М.: ЗАО ЭКСМО-press, 1999. – 1120 s.
17. Полин С. В. Скифское погребение в кургане у с. Надежда в Крыму / С. В. Полин, С. Г. Колтухов // Война и военное дело в скифо-сарматском мире. Материалы международной научной конференции, посвященной памяти А. И. Мелюковой (с. Кагальник, 26–29 апр. 2014 г.). – Ростов-на-Дону: ЮНЦ РАН, 2014. – С. 310–328.
- Polin S. V. Skifskoe pogrebenie v kurgane u s. Nadezhda v Krymu / S. V. Polin, S. G. Koltukhov // Voina i voennoe delo v skifo-sarmatskom mire. Materialy mezhdunarodnoy nauchnoy konferentsii, posvyashchennoy pamyati A. I. Melyukovoy (s. Kagal'nik, 26–29 apr. 2014 g.). – Rostov-na-Donu: YUNTS RAN, 2014. – S. 310–328.
18. Русяева А. С., Русяева М. В. Верховная богиня античной Таврики / А. С. Русяева, М. В. Русяева. – Киев, 1999. – 208 с.
- Rusyaeva A. S., Rusyaeva M. V. Verkhovnaya boginya antichnoy Tavriki / A. S. Rusyaeva, M. V. Rusyaeva. – Kiev, 1999. – 208 s.
19. Самойлова Т. Л. Культ Афродиты и её иконография в Тире доримского периода / Т. Л. Самойлова // Старожитности Степового Причорномор'я і Криму. – Запоріжжя: Запорізький національний університет, 2005. – Т. 12. – С. 220–229.
- Samoylova T. L. Kul't Afrodyty i ee ikonografiya v Tire dorimskogo perioda / T. L. Samoylova // Starozhitnosti Stepovogo Prichornomor'ya i Krimu. – Zaporizhzhya: Zaporiz'kiy natsional'niy universitet, 2005. – Т. 12. – S. 220–229.

**ИКОНОГРАФИЯ ТЕТРОБОЛА ФЕОДОСИЙСКОЙ ЧЕКАНКИ
С ИЗОБРАЖЕНИЕМ АРЕСА И АФРОДИТЫ АРЕИ**

20. Сапрыкин С. Ю. Гераклея Понтийская и Херсонес Таврический. Взаимоотношения метрополии и колонии в VI – I вв. до н. э. / С. Ю. Сапрыкин. – М.: Наука, 1986. – 247 с.
Saprykin S. Yu. Gerakleya Pontiiskaya i Kheroneses Tavricheskiy. Vzaimootnosheniya metropolii i kolonii v VI – I vv. do n. e. / S. Yu. Saprykin. – М.: Nauka, 1986. – 247 s.
21. Сидоренко В. А. К типологии монетной чеканки античной Феодосии / В. А. Сидоренко, И. В. Шонон // МАИЭТ, 2009. – Вып. 15. – С. 501–524.
Sidorenko V. A. K tipologii monetnoy chekanki antichnoy Feodosii / V. A. Sidorenko, I. V. Shonov // МАИЭТ, 2009. – Вур. 15. – С. 501–524.
22. Скржинская М. В. Древнегреческие праздники в Элладe и Северном Причерноморье / М. В. Скржинская. – СПб.: Алетейя, 2010. – 464 с.
Skrzhinskaya M. V. Drevnegrecheskie prazdniki v Ellade i Severnom Prichernomor'e / M. V. Skrzhinskaya. – SPb.: Aleteiya, 2010. – 464 s.
23. Страбон. География в 17 книгах / Страбон; пер. с греч. Г. А. Стратановского. – Л.: Наука, 1964. – 943 с.
Strabon. Geografiya v 17 knigakh / Strabon; per. s grech. G. A. Stratanovskogo. – L.: Nauka, 1964. – 943 s.
24. Сыромятникова И. С. История прически / И. С. Сыромятникова. – М.: РИПОЛКЛАССИК, 2002. – 288 с.
Syromyatnikova I. S. Istoriya pricheski / I. S. Syromyatnikova. – М.: RIPOLKLASSIK, 2002. – 288 s.
25. Тункина И. В. Открытие Феодосии / И. В. Тункина. – Киев: Болеро, 2011. – 237 с.
Tunkina I. V. Otkrytie Feodosii / I. V. Tunkina. – Kiev: Bolero, 2011. – 237 s.
26. Шелов Д. Б. Феодосия, Гераклея и Спартокиды / Д. Б. Шелов // ВДИ.– 1950. – № 3. – С. 168–178.
Shelov D. B. Feodosiya, Gerakleya i Spartokidy / D. B. Shelov // VDI.– 1950. – № 3. – S. 168–178.
27. Шонон И. В. Монетная чеканка правителей Боспора VI – I вв. до н. э. / И. В. Шонон. – Симферополь: ИТ Ариал, 2019. – 476 с.
Shonov I. V. Monetnaya chekanka praviteley Bospora VI – I vv. do n. e. / I. V. Shonov. – Simferopol': IT Arial, 2019. – 476 s.
28. Фролов Э. Д. Тирания в Гераклее Понтийской / Э. Д. Фролов // АМА.– 1974. – Вып. 2. – С. 114–139.
Frolov E. D. Tiraniya v Geraklee Pontiiskoy / E. D. Frolov // AMA.– 1974. – Вур. 2. – S. 114–139.
29. Эврипид. Орест / Эврипид // Трагедии; пер. с греч. И. Ф. Анненского. – М.: Наука Ладомир. – Т. 2, 1999.
Eviprid. Orest / Evripid // Tragedii; per. s grech. I. F. Annenskogo. – М.: Nauka Ladomir. – Т. 2, 1999.
30. Яйленко В. П. Тысячелетний рейх. История и эпиграфика Боспора VI в. до н. э. – V в. н. э. / В. П. Яйленко. – М.: Гриф и К, 2010. – 740 с.
Yaylenko V. P. Tysyacheletniy reikh. Istoriya i ehpigrafika Bospora VI v. do n. e. – V v. n. e. / V. P. Yaylenko. – М.: Grif i K, 2010. – 740 s.

Список сокращений

АМА	Античный мир и археология. Саратов
ВДИ	Вестник древней истории. Москва
МАИЭТ	Материалы и исследования по археологии, истории и этнографии Таврии. Симферополь
РАН	Российская Академия Наук. Москва
ССПК	Старожитності степового Причорномор'я і Криму. Запоріжжя

Gavrilov A. V. Iconography of the Tetrobol of Theodosian Coinage with the Image of Ares and Aphrodite Ares

The article presents new finds of Theodosian coins issued in 480–470 BC. The coins were found in ancient settlements of the steppe zone of Southeastern Crimea and are tetroboles with images of Ares on the

obverse and Aphrodite Ares on the reverse. It is assumed that their release was associated with the victorious completion of the first stage of the Bosporan-Feodosian war, in which Theodosia, with the help of Heraclea of Pontus, defeated Bosphorus. Given the religious beliefs of the time and the deceptive actions of navarch Tinnich, the Theodosians could associate this significant event with the divine help of Ares and Aphrodite. This was reflected in the iconography of the coins with the placement of marked mythological characters on them. The deities are represented with unusual hairstyles: Ares with long hair, Aphrodite with short hair, which indicated past military events. Both deities depicted on the tetrobol were part of the pantheon of the Feodosian polis.

Keywords: South-Eastern Crimea, steppe zone, ancient settlements, the end of the V–IV centuries BC, Feodosia, Bosphorus-Feodosian war, tetrobol, iconography of coins, Ares, Aphrodite Areia.

УДК 902.01+904

DOI: 10.29039/2413-1741-2024-10-2-30-62

КУРГАНЫ МОГИЛЬНИКА АЛМАЛЫК-ДЕРЕ В ПОГРЕБАЛЬНЫХ ТРАДИЦИЯХ ВОСТОЧНОЙ ЕВРОПЫ¹

Голев С. А.

*Крымский федеральный университет имени В. И. Вернадского,
г. Симферополь, Российская Федерация
E-mail: feogolev@gmail.com*

Рассматриваются три курганных комплекса могильника Алмалык-дере (Мангуп), которые датируются второй половиной/концом IV – первой половиной V в. и связаны с начальным этапом его функционирования. Представлена общая характеристика архитектуры погребальных сооружений. На ее основе сформирован круг ближайших аналогий с территории Северного Кавказа, Нижнего Подонья, Поднепровья, междуречья Днестра и Дуная, а также Большой венгерской низменности (Альфёльд). Типологически наибольшая связь рассматриваемых погребальных объектов прослеживается с подобными памятниками Северного Кавказа и Нижнего Дона.

Ключевые слова: Юго-Западный Крым, Мангуп, могильник Алмалык-дере, позднеримский период, курганы, погребальные конструкции.

История изучения могильника Алмалык-дере

Отправной точкой в истории изучения некрополя Алмалык-дере считается 1938 г., когда Е. В. Веймарн провел небольшие разведки на территории памятника и отметил его на сводном плане Мангупской крепости [4, с. 27–28, рис. 2: 22]. В 1982–1983 гг. первые раскопки могильника были выполнены под руководством В. А. Сидоренко, который исследовал несколько грунтовых склепов в его центральной части [42, с. 329–330]. В период 1996–2008 гг. из-за сильного разграбления некрополь Алмалык-дере стал объектом регулярных охранно-спасательных раскопок с целью доследования разрушенных археологических комплексов и фиксации оставшихся погребальных конструкций [39, с. 183–185].

Новым этапом в изучении памятника можно считать период 2006–2008 гг., когда могильник являлся объектом исследований в рамках международного проекта по изучению крупнейших «пещерных городов» Юго-Западного Крыма [39, с. 183–185]. Результатом этих работ стала монография, в которой был представлен каталог погребальных сооружений и находок с 1996 по 2008 гг., а также самые общие наблюдения над хронологией и этнокультурной атрибуцией некрополя [49].

По окончании проекта масштаб раскопок на могильнике Алмалык-дере оказался значительно сниженным. В 2011–2013 гг. были исследованы всего лишь

¹ Работа поддержана Министерством науки и высшего образования Российской Федерации, Меггрант № 075-15-2022-1119.

This work was financially supported by the Russian Ministry of Education and Science, Megagrant project No. 075-15-2022-1119.

семь погребальных сооружений [39, с. 183–185]. Еще одним направлением изучения памятника в это время и позднее являлась обработка коллекции антропологических материалов из его раскопок. Некоторые результаты этой работы нашли отражение в монографии 2017 г., посвященной повседневной бытовой культуре населения Мангульского городища в средние века [1].



Рис. 1. Общий план балки Алмалык-дере с указанием известных археологических объектов [по: 37, с. 105, рис. 1].



Рис. 2. Могильник Алмалык-дере. Курган №2 с подбойной могилой №42/2012 и кольцевым ровиком [по: 38, с. 192, рис. 3].

Современный этап изучения некрополя Алмалык-дере характеризуется новыми открытиями и методами исследований. В 2019 г. в южной части памятника был выявлен новый тип погребальных сооружений на территории памятника – курганный комплекс [2, с. 111–128]. Его полное исследование завершено лишь в 2022 г. [34].

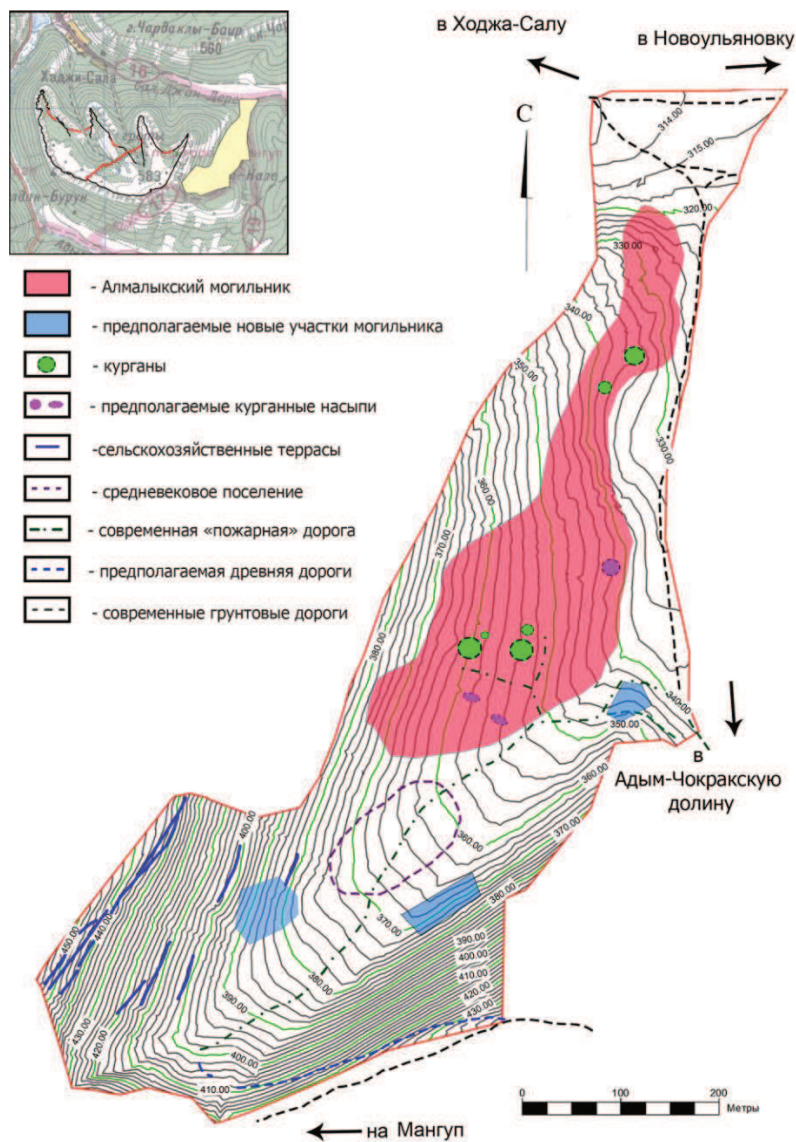
Одновременно, особенно активно в 2020–2021 гг., проводились археолого-топографические исследования на всей площади балки Алмалык-дере. В результате, был составлен общий план балки, уточнены границы раннесредневекового некрополя и выявлены новые археологические объекты – средневековые поселения, сельскохозяйственные террасы и трасса дороги, ведущей непосредственно к Мангупской крепости. В итоге, археологическая карта балки Алмалык-дере, история которой ранее связывалась исключительно с одноименным могильником позднееримского и ранневизантийского времени, приобрела более сложный характер [38].

В последние годы изучение некрополя Алмалык-дере значительно активизировалось. Опубликована обобщающая работа о его ранней истории, связанной с позднееримским (докрепостным) периодом расположенного рядом Мангупского городища [39], а также ряд специальных исследований, посвященных

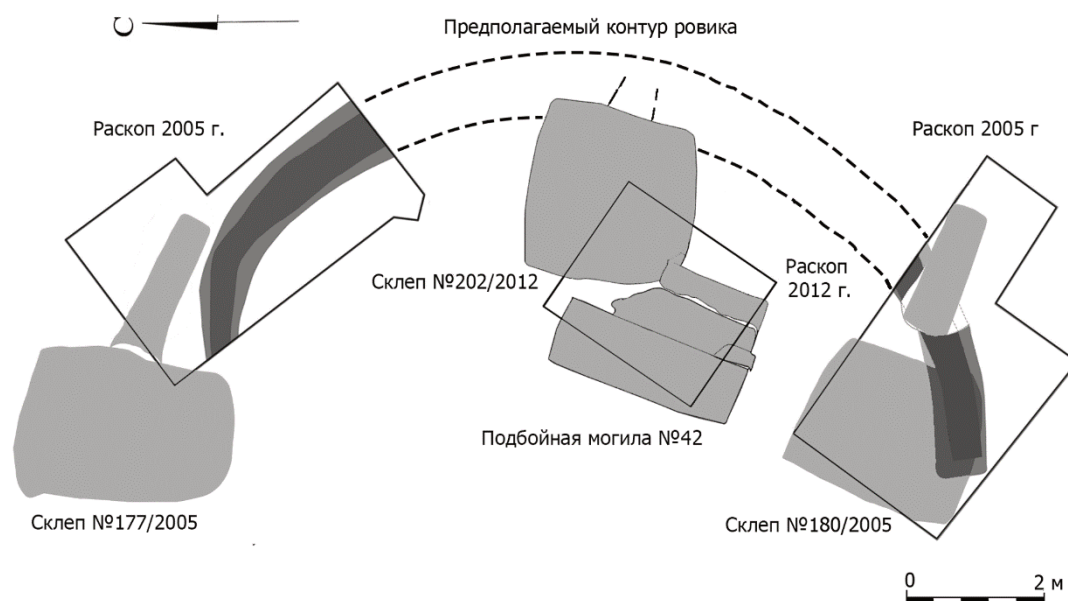
отдельным типам погребальных сооружений [33; 37], стеклянным изделиям [36] и находкам «всаднического облика» из его раскопок [35].

Общая характеристика курганов Алмалык-дере

На территории некрополя за весь период исследований всего было выявлено шесть курганов, три из которых (№№2, 3 и 5) археологически изучены полностью либо частично (Рис. 1) [38, с. 108].

Курган № 2 находится на пересечении южного и центрального участков могильника, вблизи границы природной террасы-ступени. Насыпь слабо выражена в рельефе, имеет диаметр около 12,0 м, высоту 0,15–0,25 м. Курган раскопан частично, в связи с чем открыта только часть его ровика, который имел диаметр около 16 м и ширину 0,45–0,50 м. Центральным погребением, предположительно, является подбойная могила №42. На прикурганной территории исследованы склепы № 177/2005, № 180/2005, № 202/2012 (Рис. 2) [38, с. 104].



Рис. 3. Могильник Алмалык-дере. План-реконструкция первоначального вида кургана № 3 [по: 3, с. 87, рис. 8]



Рис. 5. Могильник Алмалык-дере. Курган № 3 после снятия контрольных бровок. Вид сверху [по: 34, с. 171, рис. 2]

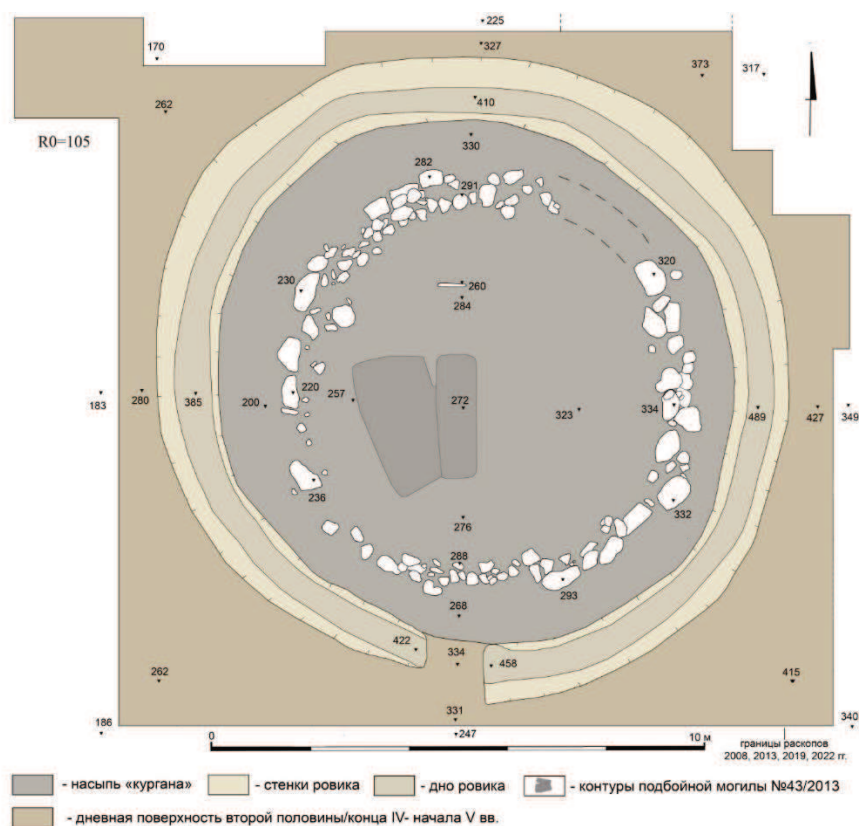

Рис. 6. Могильник Алмалык-дере. Курган № 3 после выборки центральной части насыпи. Вид с юго-запада [по: 34, с. 171, рис. 2]

**КУРГАНЫ МОГИЛЬНИКА АЛМАЛЫК-ДЕРЕ В ПОГРЕБАЛЬНЫХ
ТРАДИЦИЯХ ВОСТОЧНОЙ ЕВРОПЫ**

Основным погребальным сооружением кургана №3 является подбойная могила № 43, которая имела прямоугольную в плане входную яму размерами 2,6 × 0,9 м, ориентированную по оси север – юг. Вход в погребальную камеру шириной 1,9 м и высотой около 0,60 м. Камера имеет трапецевидную форму, длина у входа 2,95 м, у западной (боковой) стены 3,35 м, ширина – около 1,6 м. Потолок и западная стена образуют единый скругленный свод. В северной торцевой стенке имеются две глубокие (до 0,23 м) вырубные треугольные ниши высотой до 0,34 м и шириной у основания до 0,25 м. Высота погребальной камеры до 0,95 м. Глубина уступа между полом входной ямы и полом камеры 0,3 м. Заклад состоял из плоских мергелевых плит (Рис. 7) [34, с. 173–174].



Рис. 7. Могильник Алмалык-дере. План и разрезы подбойной могилы № 43 [по: 34, с. 175, рис. 4]

Курган №5 является вторым по степени изученности курганным объектом на площади могильника Алмалык-дере. Представляет сложную в конструктивном плане насыпь диаметром около 7,0 м и высотой 0,5 м. Нижний уровень насыпи имел вымостку из среднего и мелкого камня, по краю встык укладывались крупные известняковых плиты, которые сменялись камнями меньшего размера. Верхний уровень курганной насыпи состоял из черного грунта, поверх которого был уложен панцирь из мелкого камня. Кольцевой ровик в ходе раскопок не был выявлен. Возможно, это связано с тем, что прикурганная территория осталась слабо исследованной (Рис. 8–11) [49, с. 159–161].



Рис. 8. Могильник Алмалык-дере. План кургана № 5 [по: 49, с. 298]

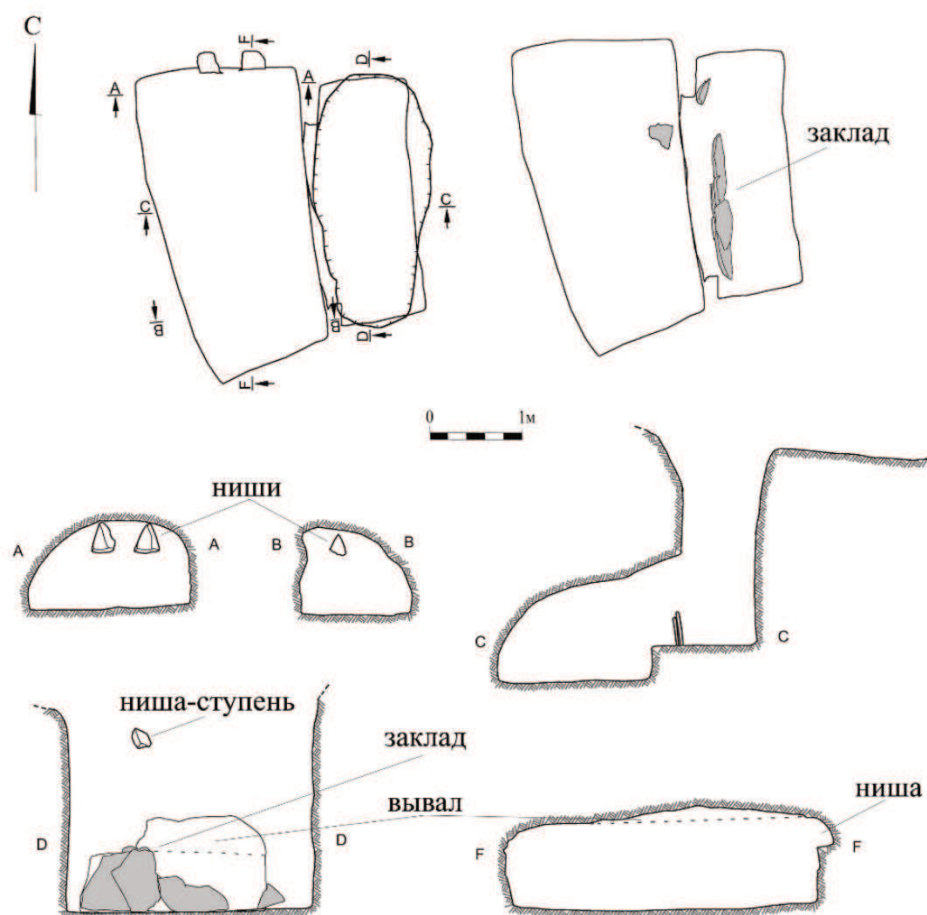

Рис. 9. Могильник Алмалык-дере. План и разрезы катакомбы кургана № 5 [по: 49, с. 299–300]

В центре курганной насыпи располагалась катакомба-склеп, ориентированная по оси юго-восток – северо-запад. Входная яма имела каменную обкладку в виде стены из крупных известняковых блоков в 1–2 ряда. Ее длина 2,65 м, ширина по верху у восточного края 0,65 м, у западного – 0,73 м, глубина от 2,20 до 2,40 м. У торцевых стен, впритык к краю, стояли особенно крупные каменные блоки обкладки. Три ступени, вырубленные в материке, располагались в правом заднем углу. Камера в плане имеет прямоугольную форму. Ее длинная ось перпендикулярна оси входной ямы, размеры 2,45x1,45 м. Коридорчик между входной ямой и погребальной камерой невыразительный. Разница в уровне полов входной ямы и камеры 0,85 м. Высота свода у входа максимальна и составляет 1,12 м. Свод имеет коробовую форму. У левой стены на всю ее ширину вырублена полка-ступень, имеющая, как и стена, заметную дугообразность в плане. Полка имеет ширину 0,26 м и высоту 0,19 м. Стенки камеры практически вертикальны (Рис. 9) [49, с. 159–161].

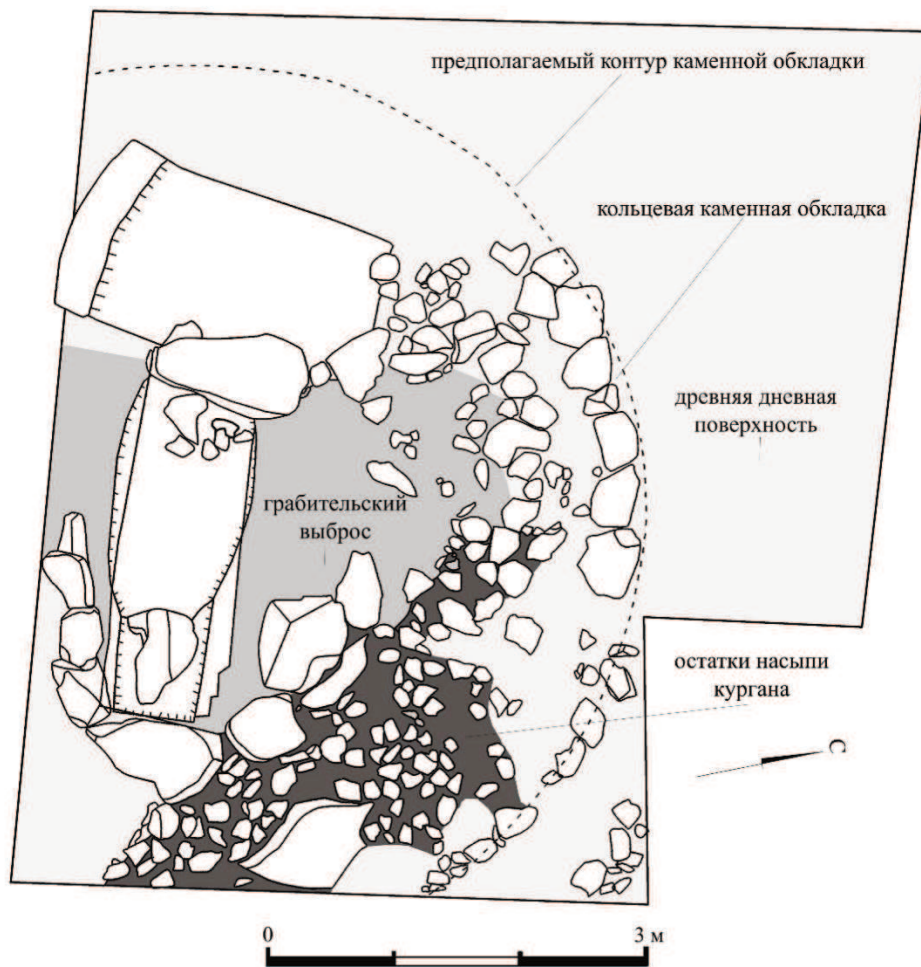

Рис. 10. Могильник Алмалык-дере. Курганная насыпь кургана № 5. Вид с севера [по: 49, с. 301, рис. А]

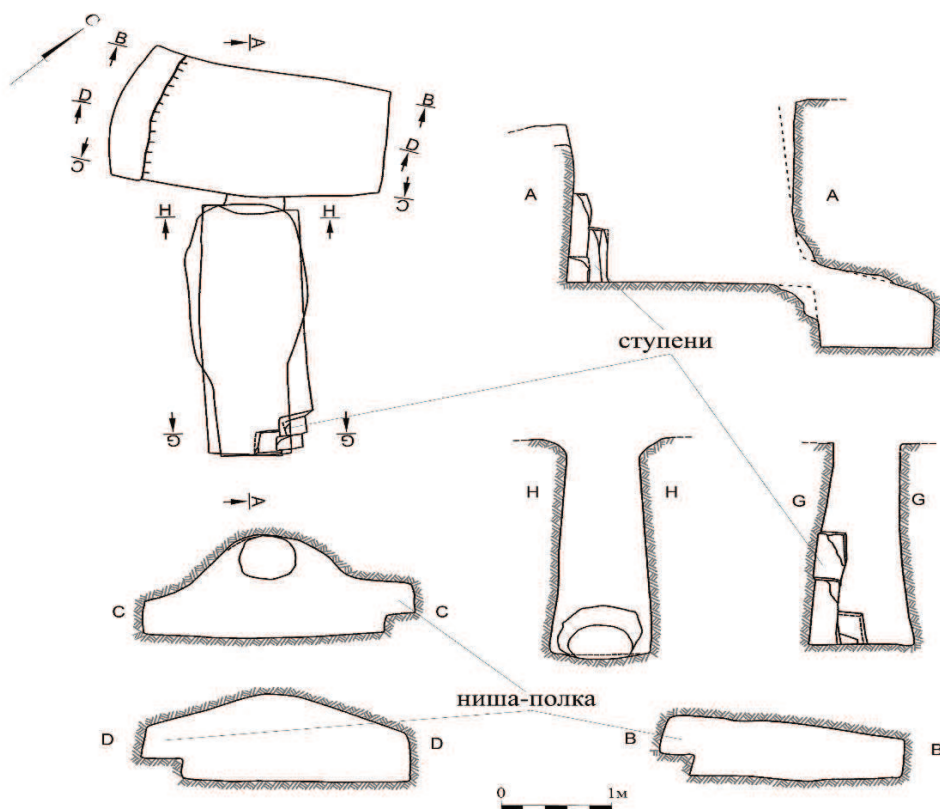

Рис. 11. Могильник Алмалык-дере. Курганная насыпь кургана № 5. Вид с запада [по: 49, с. 301, рис. В]

КУРГАНЫ МОГИЛЬНИКА АЛМАЛЫК-ДЕРЕ В ПОГРЕБАЛЬНЫХ ТРАДИЦИЯХ ВОСТОЧНОЙ ЕВРОПЫ

При характеристике изученных курганных комплексов Алмалык-дере необходимо отметить несколько моментов. Во-первых, только курган №3 был полностью археологически исследован. Во-вторых, тотальное разграбление памятника в древности и в начале XXI в. сказалось на его информативности. В-третьих, изученные комплексы отличаются друг от друга своей индивидуальностью и сложным архитектурным исполнением.

Аналогии

Подкурганный обряд захоронения в целом не характерен для могильников Крыма позднеримского и раннесредневекового времени. На сегодняшний день, он известен только на некрополе Алмалык-дере. Причем, представлен во множестве случаев и носит сложный архитектурный характер. Для того, чтобы понять его происхождение, нужно выявить и сформировать круг ближайших аналогий в хронологическом и конструктивном плане (Рис. 12).



Рис. 12. Курганные могильники Восточной Европы: 1 – Алмалык-дере; 2 – Совхоз №10 (Севастопольский); 3 – Брут 2; 4 – Беслан; 5 – Экажево I / Экажевские I-е Курганы; 6 – Паласа-сырт; 7 – Пегушин I; 8 – Змейский; 9 – Киевское / Киевский I; 10 – Братское / Братские I-е курганы / Октябрьский; 11 – Кичкинский I; 12 – Романовский II; 13 – Журавка; 14 – Козинка VIII; 15 – Брилевка; 16 – Дмухайловка; 17 – Кубей; 18 – Фрикацей; 19 – Градешка; 20 – Котловина I; 21 – Область Большой венгерской низменности (Альфёльд)

Крым

Среди известных могильников Крымского полуострова, функционировавших в период III – IV вв., удалось обнаружить только один пример подкурганного способа захоронения в это время – на могильнике «Севастопольский» (или Совхоз №10).

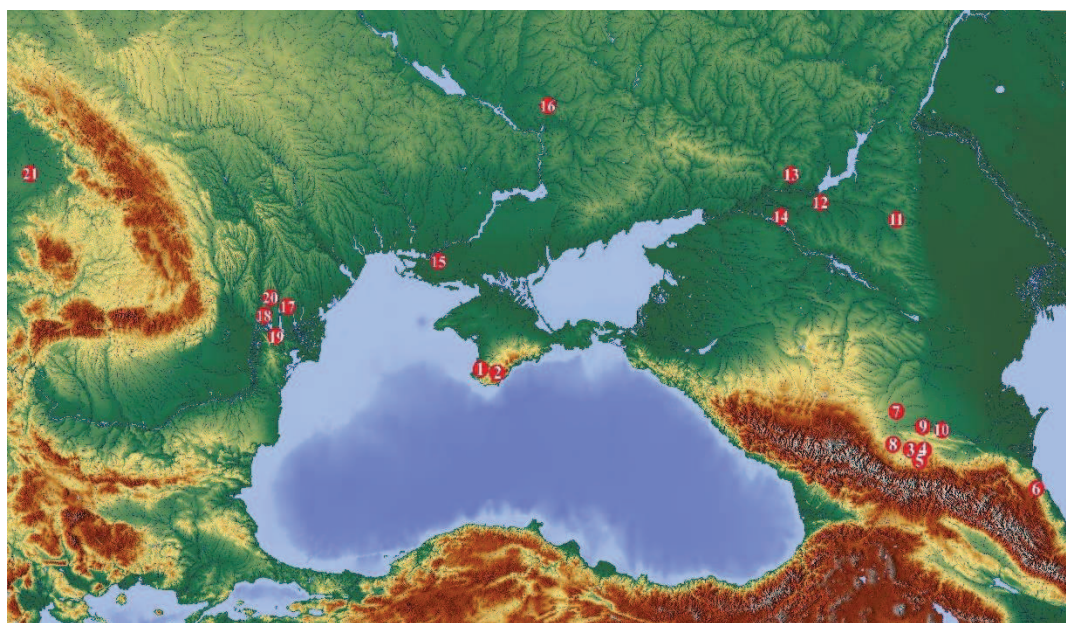

Рис. 13. Крым. Некрополь Совхоз № 10 «Севастопольский», курган № 1

Памятник расположен в Инкерманской долине на правом берегу р. Черной, к юго-востоку от подножья горы Сахарная Головка, на водоразделе двух балок [45, с. 27]. В северо-восточной части этого некрополя был обнаружен курган, окруженный ровиком. Диаметр курганной насыпи 6,20 м, вместе с ровиком 7,80–

8,00 м. Ширина ровика 0,80–0,90 м, глубина 0,50 м. В юго-восточной части ровик имел перемычку шириной около 1,5 м. Насыпь кургана сильно распахана. Под курганом открыта могила, в которой находился каменный ящик длиной 2,00 м и шириной 0,54–0,62 м (Рис. 13) [45, с. 29, 38–39].

При сопоставлении курганов могильников Алмалык-дере и Совхоз №10 можно выделить ряд общих черт между ними. Во-первых, хронологически они принадлежат к одному историческому периоду. Во-вторых, памятники расположены недалеко друг от друга, на расстоянии примерно 18 км между собой. В-третьих, курганы имеют идентичный конструктивный элемент – ровик с перемычкой. В-четвертых, общие габариты курганов не имеют больших отличий. В-пятых, оба кургана оставлены варварским населением региона.

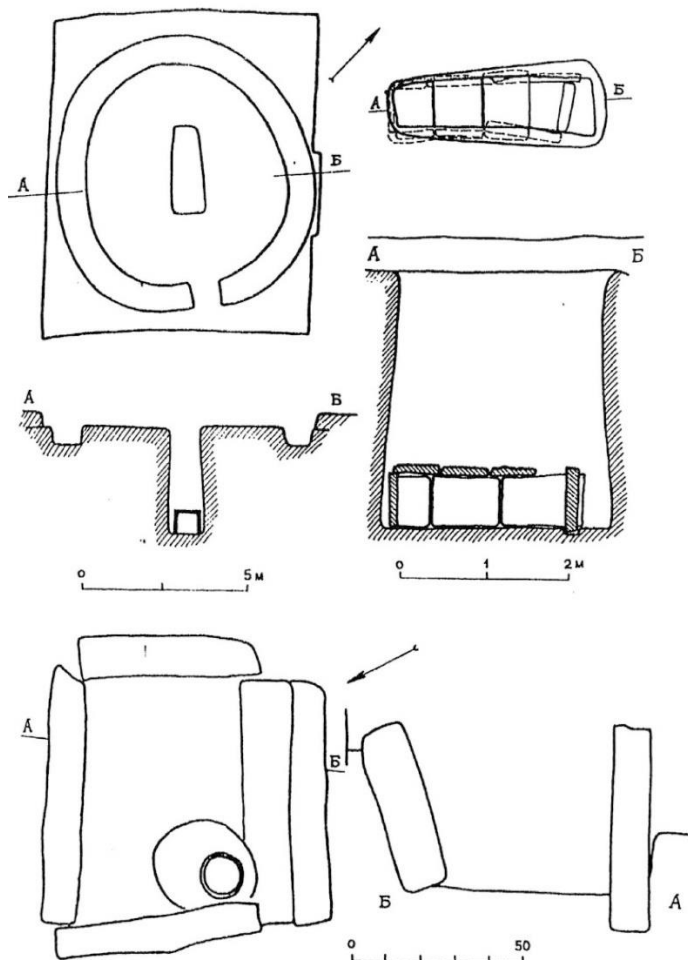
Остановимся на различиях между рассматриваемыми археологическими памятниками. Прежде всего, абсолютно разными являются центральные погребальные сооружения в курганах. На Алмалык-дере это подбойная могила и катакомба, на территории могильника Совхоз №10 – яма с каменным ящиком. Также отсутствует кольцевая каменная обкладка на кургане некрополя Совхоз №10. Менее важным можно считать тот факт, что трасса рва кургана здесь не использовалась для сооружения более поздних погребальных сооружений, в отличие от Алмалык-дере. Отсюда следует вывод, что назвать их совершенно однокультурными и идентичными невозможно.

Северный Кавказ

Границы нашего исследования начинаются от верховьев р. Кубань на западе до верховьев р. Терек на востоке, от Ставропольской возвышенности на севере и до Кавказского хребта на юге. Это область, в которой происходило формирование аланской археологической культуры в среднесарматское время (II в. до н. э. – I в. н.э.) [11, с. 116–117].

Достаточно близкие аналогии курганам Алмалык-дере удалось выявить на следующих памятниках Северного Кавказа: могильниках Брут 2 (2-я половина II – первая треть VII вв.) (Рис. 14) [14, с. 9; рис. 23,24], Беслан (II–IV вв.) (Рис. 17.2) [20, с. 101; 27, рис. 6], Экажево I / Экажевские 1-е курганы (конец III – начало IV вв.) (Рис. 16) [28, с. 34; 12, рис. 5], Паласа-сырт (IV – V вв.) (Рис. 18.1) [17, с. 36; 18, рис. 2], Пегушин 1 (III – IV вв.) (Рис. 17.3) [13, с. 352–353; 20, рис. 1], Змейский (III – IV вв.) (Рис. 18.2) [29, с. 74–75, рис. 7], Киевское / Киевский I (IV – начало V вв.) (Рис. 15) [31, с. 445, рис. 9,10], Братское / Братские 1-е курганы / Октябрьский (III – IV вв.) (Рис. 17.1) [30, с. 195, рис. 2].

Это преимущественно курганы-кладбища, в редких случаях встречаются грунтовые захоронения, не имеющие насыпей. Высота и диаметр курганных насыпей варьируется. Распространенным архитектурным элементом является ровик вокруг насыпи с одной или несколькими перемычками. Центральным погребальным выступает, как правило, катакомба. Ее параметры разнообразны и зависят от особенностей могильников. Подобные некрополи принято соотносить с аланской культурой Северного Кавказа [26, с. 73–76].



Рис. 14. Северный Кавказ. Некрополь Брут 2, курган № 5



Рис. 15. Северный Кавказ. Некрополь Киевский I, курган № 495

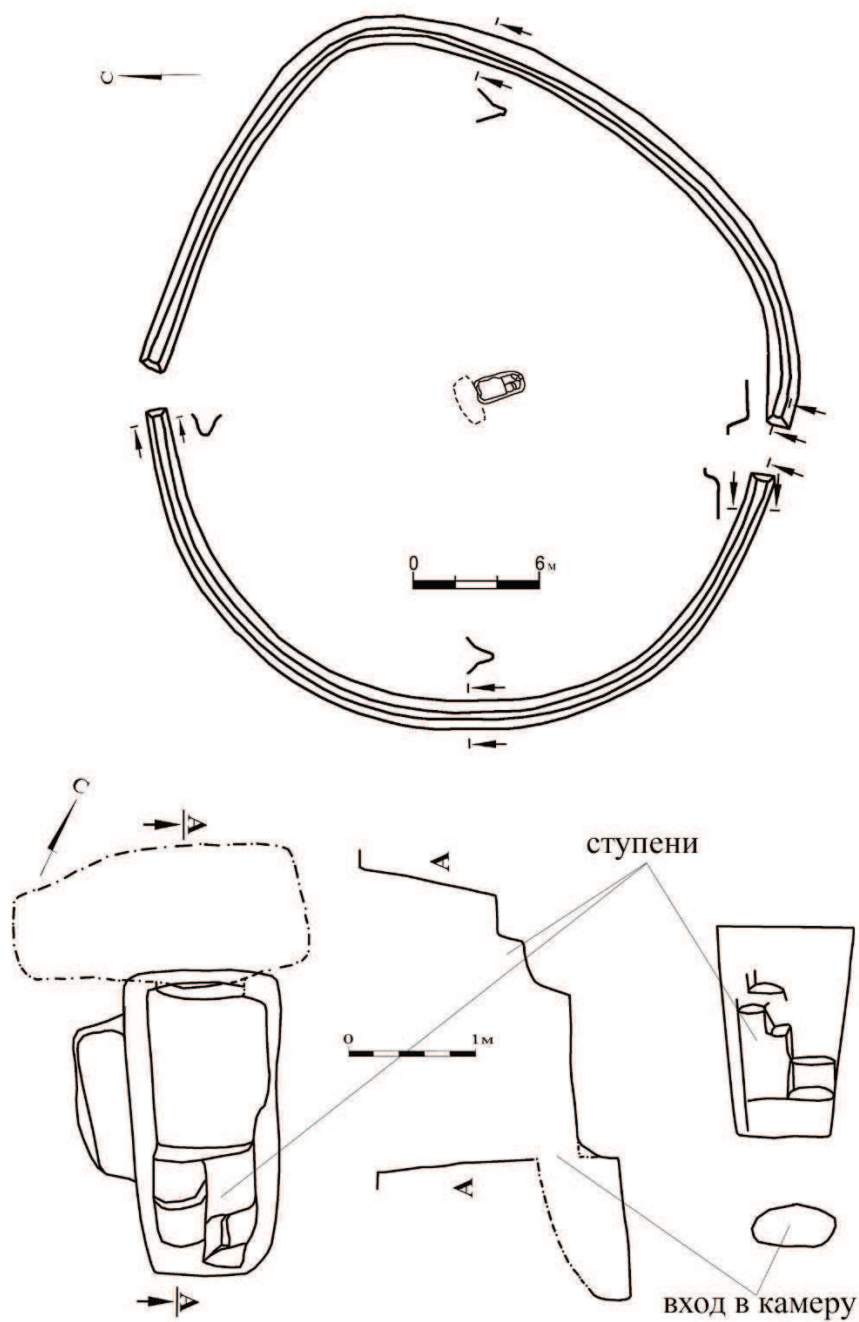

Рис. 16. Северный Кавказ. Некрополь Экажево 1, курган № 3

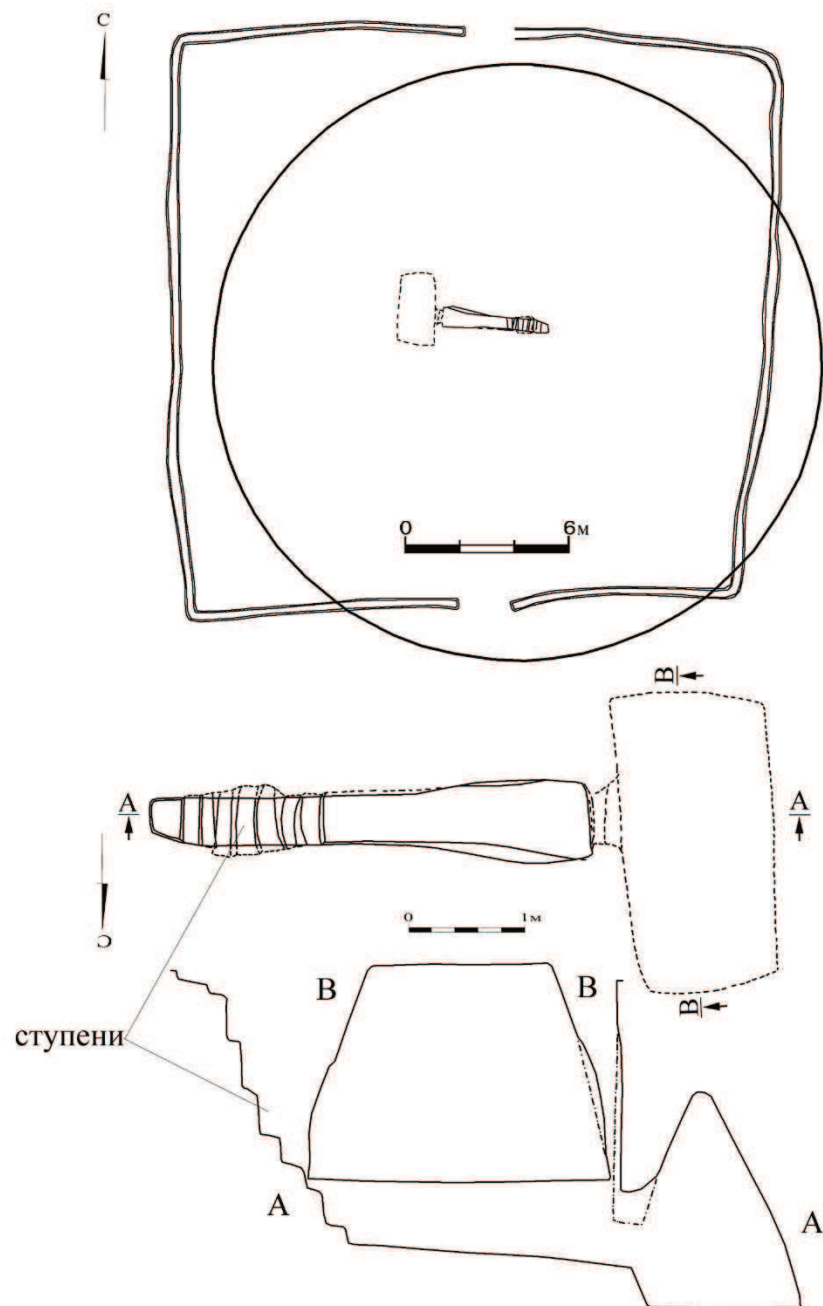

Рис. 17. Северный Кавказ: 1 – Братское, курган № 54; 2 – Беслан, курган № 186; 3 – Пегушин 1, курган № 15

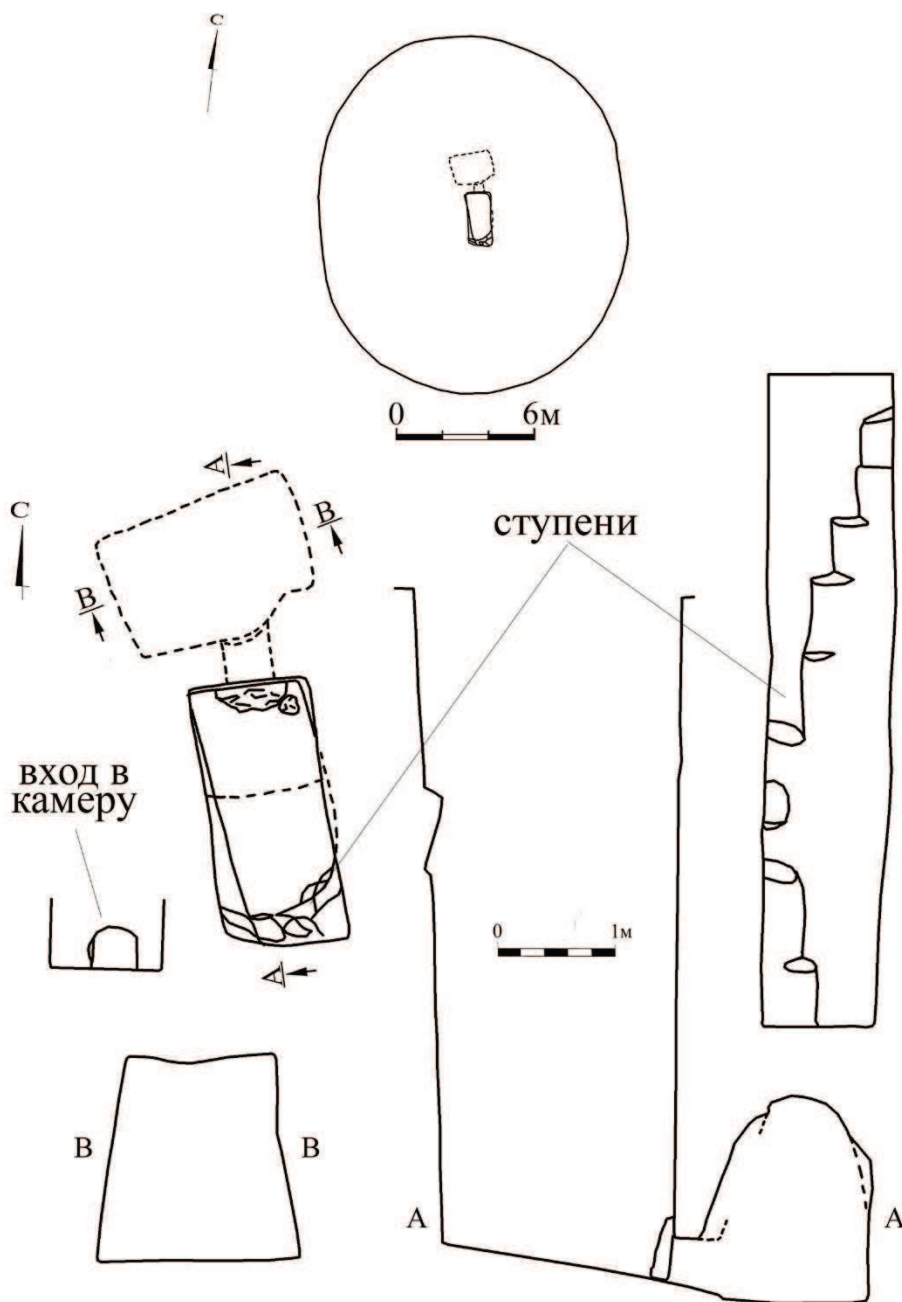

Рис. 18. Северный Кавказ: 1 – Паласа-сырт, курган № 217; 2 – Змейский, курган № 1

Анализ перечисленных памятников позволяет сделать ряд выводов. Во-первых, подкурганный обряд захоронения на Алмалыкском могильнике не получил широкого распространения, тогда как для Кавказа этот обряд является доминирующим. Во-вторых, курганные насыпи могильника Алмалык-дере

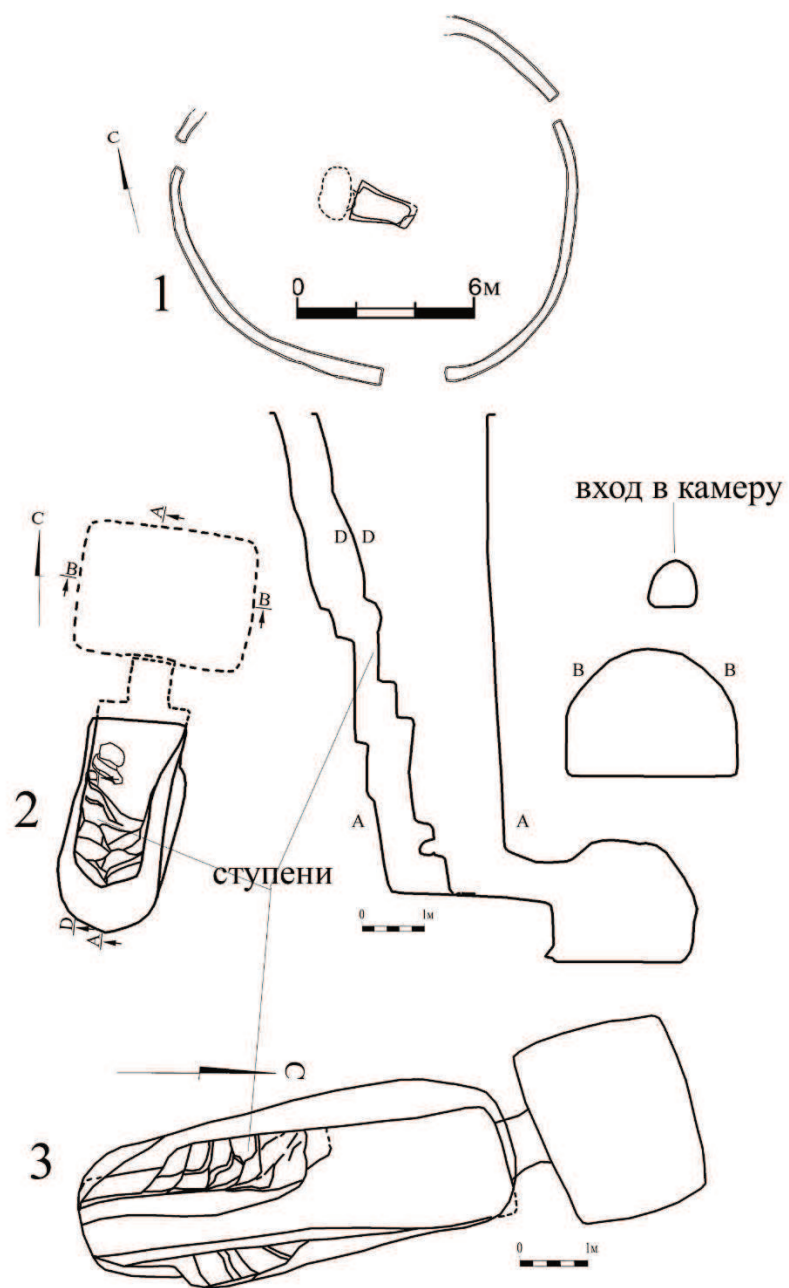
округлой формы высотой 0,25–2,0 м и диаметром 12–32 м. Морфологически они достаточно похожи на северокавказские примеры. Однако, последние, ввиду массовости, имеют более вариативные габариты (высоту от 0,06 до 5,9 м, диаметр от 11 до 70 м), в редких случаях насыпи могут иметь продольную форму. В-третьих, для рассматриваемых областей характерно наличие округлых ровиков. На территории Кавказа также встречаются ровики квадратной или прямоугольной форм. Важным показателем здесь выступает наличие перемычек. В большинстве случаев северокавказские курганы имеют две, иногда три, перемычки в южном и северном секторах. На курганах некрополя Алмалык-дере достоверно зафиксировано наличие только одной перемычки в южной части рва кургана №3. Менее значительный показатель – использование трассы ровика в более поздний период для вырубки в нем новых погребальных сооружений. Среди северокавказских памятников подобная традиция не наблюдается. В-четвертых, кольцевая каменная обкладка или другое использование камня при создании курганной насыпи среди носителей аланской культуры не прослеживается. В-пятых, важнейшим фактором является центральное погребальное сооружение. Если подобная могила кургана №3 Алмалык-дере находит аналогии в сарматском мире, то катакомба кургана №5 этого же могильника неразрывно связана с аланскими древностями Северного Кавказа. Это проявляется в следующих чертах: подкурганный способ захоронения; длинная ось камеры перпендикулярна длинной оси входной ямы; наличие угловых ступенек во входной яме; камера прямоугольной формы с коробовидным сводом; присутствие коридорчика (дромоса) между входной ямой и камерой; погребенного укладывали вдоль длинной оси камеры; катакомбы предназначались для 1–2 погребенных.

Таким образом, тщательно проработанные конструктивные детали северокавказских катакомб позволяют рассматривать их как своеобразный этнокультурный маркер. Следовательно, основываясь на конструктивных элементах курганного комплекса №5 и его сходстве с северокавказскими памятниками, можно предположить наличие аланского компонента среди населения, оставившего могильник Алмалык-дере.

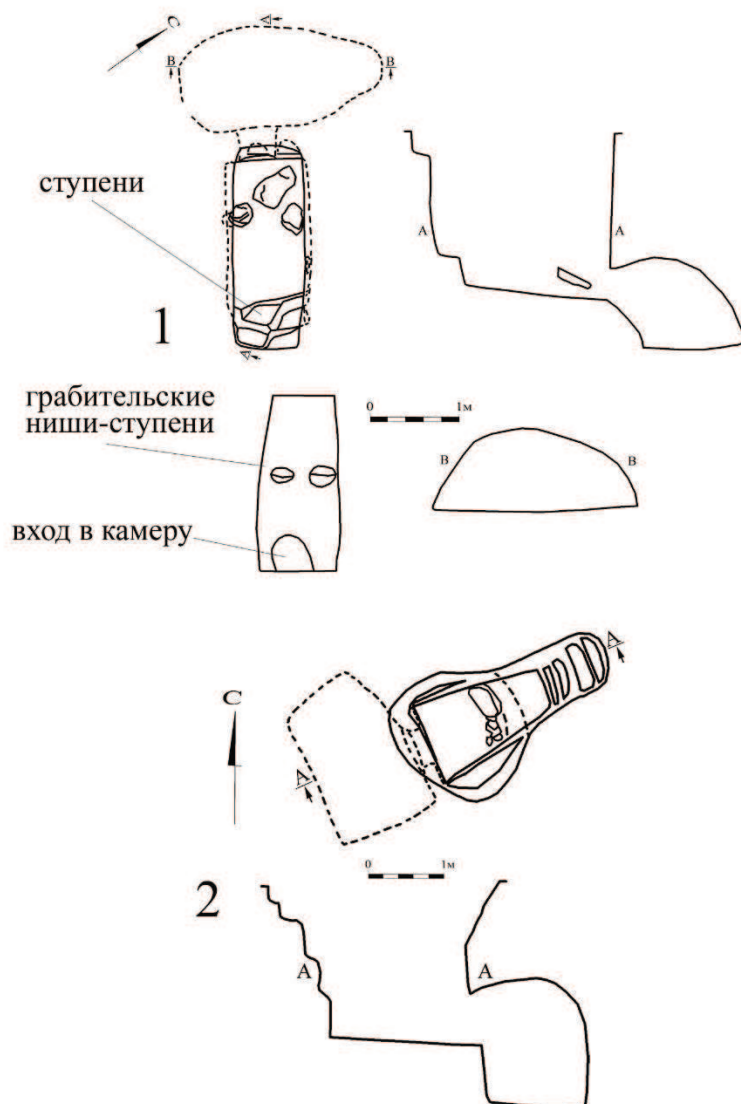
Нижний Дон

Территориальные рамки исследования определяются бассейном нижнего течения р. Дон (от притока р. Северский Донец на западе до притока р. Сал на востоке, от г. Калач-на-Дону на севере и до Азово-Черноморского бассейна на юге). В этом регионе внимание уделяется могильникам второго этапа позднесарматской культуры. Они возникли в результате миграционного импульса с территории Предкавказья в середине III в. н.э., результатом которого стало массовое распространение Т-образных катакомб на территории Нижнего Дона [11, с. 106].

Нижнедонские памятники степной позднесарматской культуры систематизированы С. И. Безугловым. Это небольшие курганные насыпи высотой около 0,1–0,7 м и диаметром 10–20 м. В редких случаях насыпи достигают высоты 1,5–2,0 м при диаметре до 40 м. Неотъемлемым элементом сооружений являются

ровики округлой или прямоугольной форм, зачастую с перемычкой в южном секторе. Основными погребениями в кургане могут быть подбойная могила или катакомба. Для последних устойчивым фактором является ориентация входных ям по оси север – юг, камера сооружалась в северной стенке. Остальные параметры (форма и размеры входной ямы, наличие или отсутствие в ней наклона в сторону камеры и ступеней, способ соединения с камерой, форма и пропорции камеры) очень вариативны [6, с. 286–287].



Рис. 19. Нижний Дон: 1 – Кичкинский I, курган № 4; 2 – Кичкинский I, курган № 3; 3 – Романовский II, курган № 4

КУРГАНЫ МОГИЛЬНИКА АЛМАЛЫК-ДЕРЕ В ПОГРЕБАЛЬНЫХ
ТРАДИЦИЯХ ВОСТОЧНОЙ ЕВРОПЫ

В качестве примеров таких некрополей рассматриваются могильники Кичкинский I (вторая половина II – середина III вв.) (Рис. 19.1,2) [16, с. 69–70, рис. 4,5], Романовский II (III – IV вв.) (Рис. 19.3) [7, с. 171, рис. 1], Журавка (III – IV вв.) (Рис. 20.1,2) [8, с. 5, рис. 1,2] и Козинка VIII (IV в.) (Рис. 20.3) [5, с. 228, рис. 3].

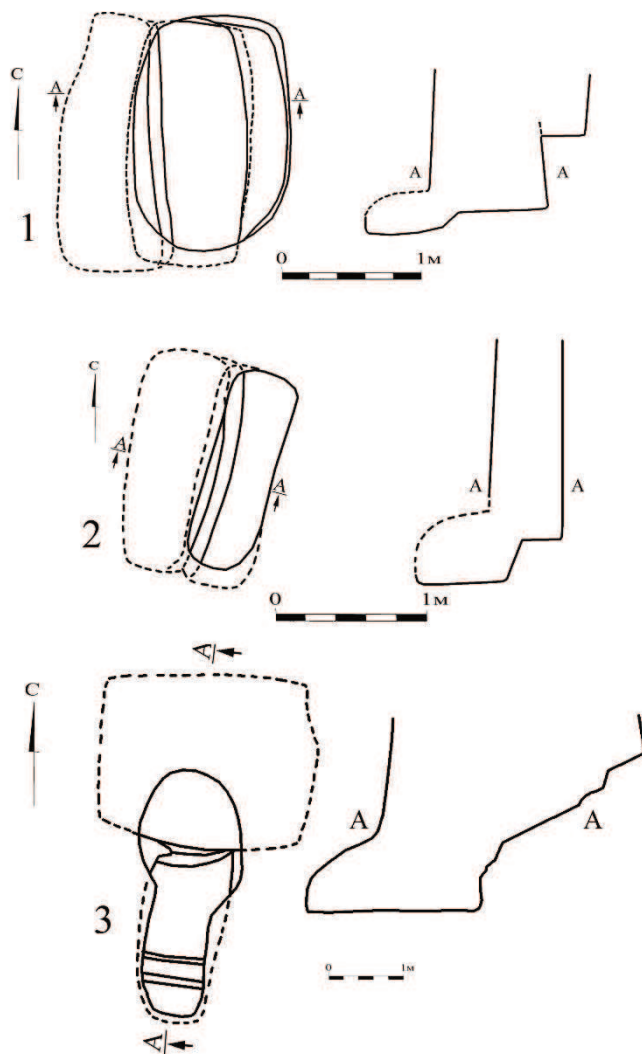

Рис. 20. Нижний Дон: 1 – Журавка, курган № 6; 2 – Журавка, курган № 16; 3 – Козинка VIII, курган № 16

Сложность рассматриваемой области заключается в нахождении ее между двумя погребальными традициями – сарматской (Поволжье, Подонье, междуречье Днестра и Дуная) и аланской (Северный Кавказ). Интенсивные этнокультурные контакты номадов в бассейне Нижнего Дона сделали его проводником многочисленных погребальных инноваций.

Подкурганый обряд захоронения в подбойных могилах с округлыми ровиками, которые имеют часто одну перемычку в южном секторе, принято соотносить с сарматской культурой. Подобные традиции прослеживаются и в кургане №3 могильника Алмалык-дере. Причем, совпадают и менее значимые параметры: конструктивные приемы, ориентация подбоев по линии север – юг, размеры и общая планировка. Присутствуют также и различия, которые выражаются в отсутствии каменных обкладок. Возможно, это связано с тем, что нижнедонские памятники не испытывали сильного германского влияния. Анализируя подкурганные катакомбы Кавказа и Подонья исследователи считают, что единого сходства в них нет. Так, например, последние отличаются типологическим разнообразием и наличием степного сарматского элемента в погребальном обряде. Однако, несмотря на эти различия, культурно-типологическая связь между регионами достаточно высокая.

Соответственно, элементы позднесарматской культуры могут встречаться в курганах могильника Алмалык-дере. Основываясь на общем сходстве отдельно взятых погребальных сооружений, становится возможным предполагать кочевнические миграции из степной зоны Нижнего Дона в глубинные районы Горного Крыма.

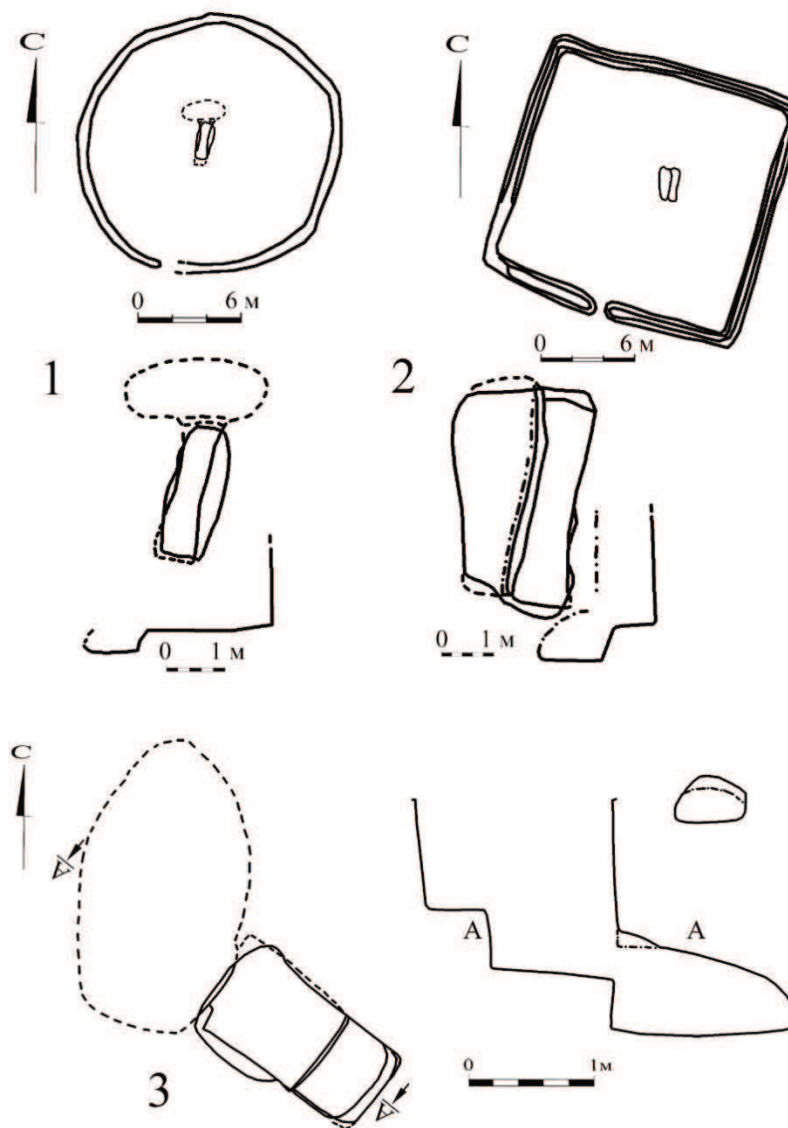
Поднепровье

Территория исследования охватывает бассейн Нижнего Днестра, а именно его левобережную сторону, где были выявлены несколько курганных групп эпохи Великого переселения народов, имеющие алано-сарматское происхождение.

В частности, общие черты удалось проследить на памятниках Брилевка (II–III вв.) (Рис. 21.1) [43, с. 94–95, рис. 24] и Дмухайловка (последняя четверть IV–первая треть V вв.) (Рис. 21.2) [21, с. 123–124, рис. 4]. По причине того, что эта выборка является небольшой, проследить какие-либо второстепенные отличия не представляется возможным. Однако, данных курганных комплексов достаточно для того, чтобы показать, что на территории Поднепровья имеются синхронные курганы со схожими погребальными традициями. Как и для других регионов, главное отличие продолжает прослеживаться в отсутствии использования камня (создание кромлехов).

Исследователи отмечают, что алано-сарматская принадлежность описанных погребальных сооружений очевидна. Подкурганные захоронения в степях Восточной Европы, особенно в подбойных могилах и катакомбах, принадлежат ираноязычному населению, по крайней мере, в позднеримское время и в эпоху Великого переселения народов.



Рис. 21. Поднепровье: 1 – Брилевка, курган № 165/1; 2 – Дмухайловка, курган № 13

Междуречье Днестра и Дуная

Границы исследования определяются Буджакской степью, которая на севере граничит с Центрально-Молдавской возвышенностью, на юге с Дунаем, на юго-востоке с Черным морем, на западе с Тигечской возвышенностью (Тигечские кодры), на востоке с Днестром, на северо-востоке с Нижнеднестровской равниной. В данном регионе курганы второй половины III–IV вв. представлены компактной и разнородной группой катакомб и подбойных могил. Сравнительный анализ проводился на основе следующих памятников: Кубей (последняя треть III – первая треть IV вв.) (Рис. 22.1) [46. с. 16, рис. 21], Фрикацей (вторая половина III–IV вв.)

(Рис. 22.2) [47, с. 26–27, рис. 5.1], Градешка (III–IV вв.) (Рис. 23.1) [19, с. 177, рис. 1], Котловина I (II–III вв.) (Рис. 23.2) [44, с. 168–171, рис. 1].

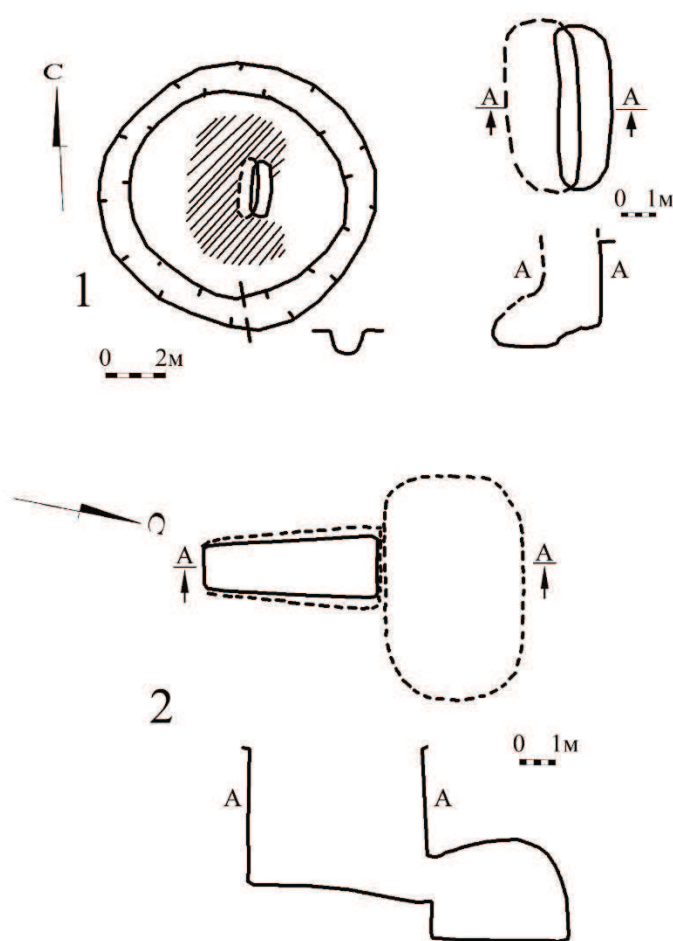

Рис. 22. Междуречье Днестра и Дуная: 1 – Кубей, курган № 15; 2 – Фрикацей, курган № 6



Рис. 23. Междуречье Днестра и Дуная: 1– Градешка, курган 11; 2– Котловина I, курган 1

В литературе уже высказывалась гипотеза о том, что появление в Буджаке подкурганных катакомб связано с гуннским вторжением в Северное Причерноморье. Подчинив часть аланских племен, гунны увлекли их с собой на запад, тем самым, включив в водоворот событий эпохи Великого переселения народов. В первую очередь, подтверждение этому находят в распространении подкурганных катакомб на территории бассейнов крупных рек – Дона, Днепра, Днестра и Дуная [10, с. 426].

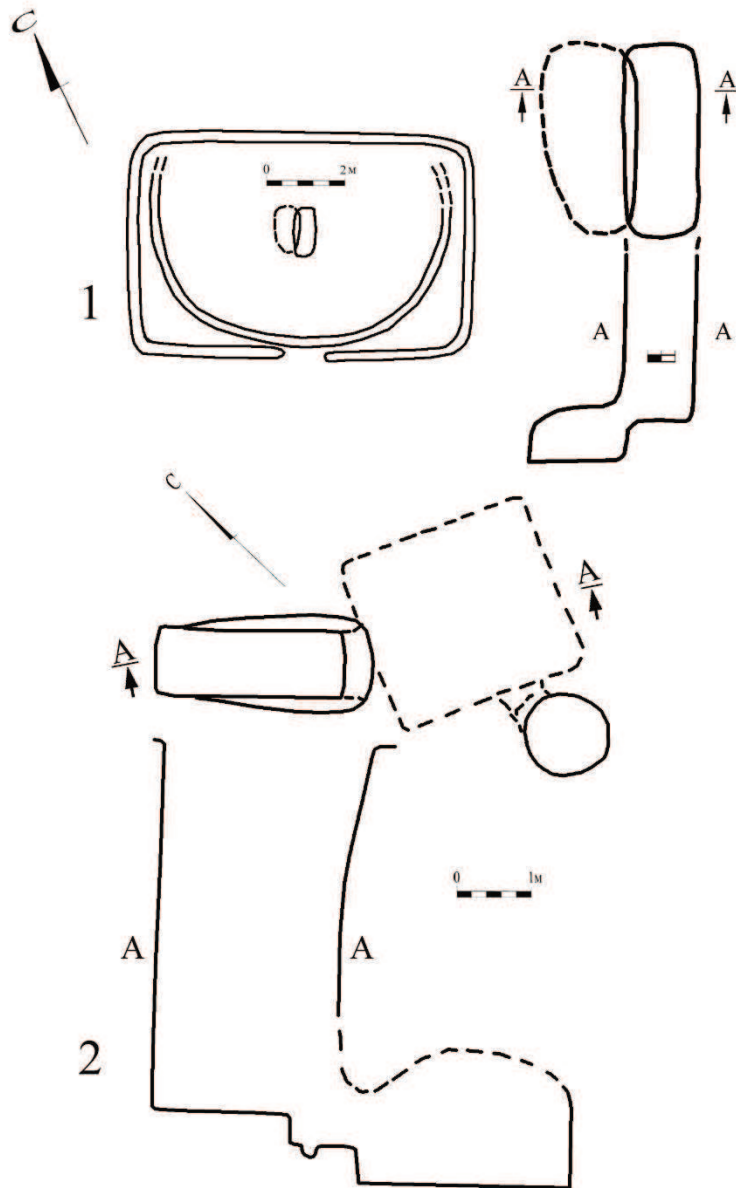
При сравнительном анализе курганов Буджака с могильником Алмалык-дере прямая связь между ними представляется довольно низкой. Безусловно, есть ряд

общих признаков. Так, например, это выражается в использовании двух типов погребальных сооружений (катакомб и подбойных могил) со схожей планировкой. В обоих регионах сооружаются ровики. Однако, в Буджаке они имеют более сложный и разнообразный характер. Есть и серьезные отличия. Во-первых, в архитектурном плане катакомбы находят больше различий, чем сходств. Во-вторых, как и в других регионах, прослеживается отсутствие кромлеха. В-третьих, памятники представлены сравнительно небольшой и достаточно гетерогенной серией погребений, что также отличает их от других регионов. Таким образом, можно заключить, что курганы Юго-Западного Крыма и Буджака относятся к сармато-аланским древностям. Однако, последние не являлись центром миграции населения с таким обрядом в Крым, что подтверждается архитектурными различиями известных погребальных сооружений.

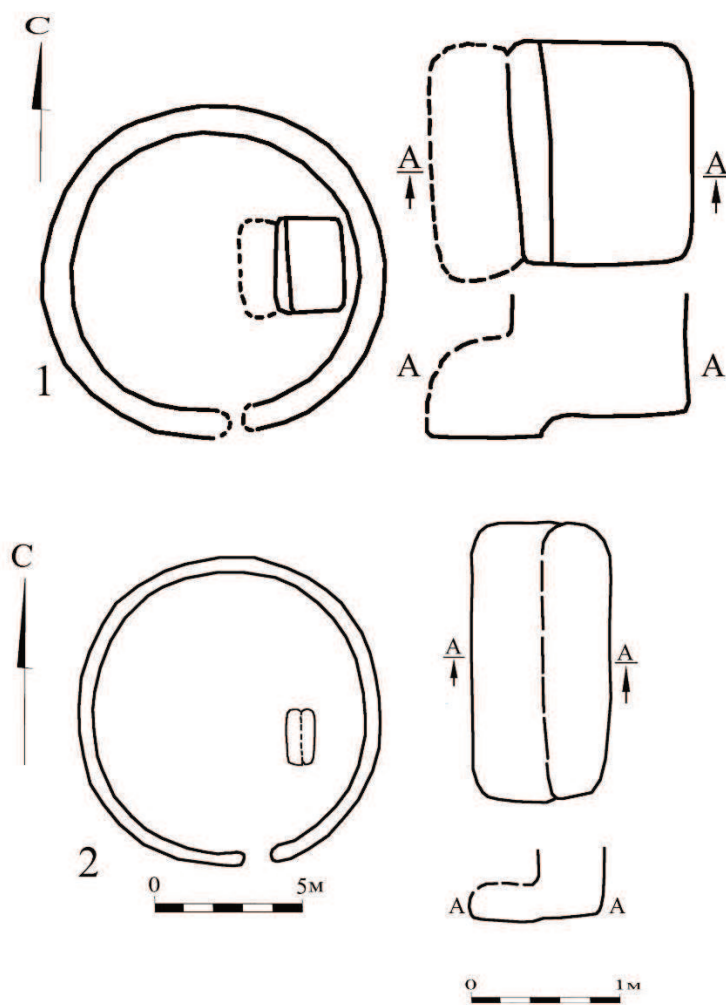
Альфёльд

Область изучения определяется Большой венгерской низменностью, которая с запада и юга ограничена Дунаем, с севера и востока – отрогами Северных и Восточных Карпат.

Курганные могильники здесь функционировали на протяжении II–V вв. и надежно сопоставляются с сарматской культурой. Курганные насыпи по внешнему виду и размерам разделяются на две группы: крупные курганы высотой 3–5 м, где захоронены, очевидно, представители социально значимых групп населения, и массовые захоронения в малых курганах высотой лишь 30–50 см (редко до 1–2 м.) и диаметром 8–16 м, принадлежавшие рядовым членам этого этнокультурного сообщества [15, с. 8–10]. В некоторых случаях курганы окружались ровиками, которые могли иметь круглую, овальную, квадратную и, в редких случаях, даже шести- и восьмиугольную форму. Встречаются как сплошные рвы, так и имеющие одну или две перемычки, обычно с южной стороны. Ширина перемычки 0,6–1,1 м, диаметр рвов около 5–13 м [24, с. 127; 48, с. 96]. Для сарматов Альфельда в качестве подкурганных погребальных сооружений характерно использование овальных или прямоугольных в плане ям, в редких случаях встречаются ямы с заплечиками. Катакомбы и подбойные могилы, которые известны на восточно-сарматских памятниках, здесь отсутствуют [48, с. 98].

Из сказанного можно сделать вывод, что курганные комплексы Альфельда показывают наименьшую типологическую связь с курганами могильника Алмалык-дере. Главными отличиями являются абсолютно разные центральные погребальные сооружения. Ровики, хотя и имеют общие черты, но в Юго-Западном Крыму они более унифицированы, в то время как на территории Венгерской низменности они отличаются большей вариативностью. Использование камня для формирования кромлеха или панциря над курганной насыпью на памятниках Карпатского бассейна также не прослеживается, во всяком случае, массово.

Кромлех

При рассмотрении курганных групп на территории Восточной Европы, оставленных варварскими народами, прослеживается одно свойство, которое характерно для всех регионов – отсутствие в погребальных конструкциях каменных обкладок. Однако, эта деталь погребального обряда все-таки известна на памятниках Центральной Европы.

К примеру, каменные обкладки погребальных сооружений зафиксированы на памятниках оксывской культуры, которая существовала в конце II–I в. до н.э. – I–IV вв. н.э. на территории северной и центральной части современной Польши. Из массы обычных грунтовых могильников выделяется относительно небольшое количество некрополей с каменными надгробиями в виде каменных кругов, курганов, вымосток и стел [32, с. 136, 162]. Позднее оксывская культура трансформировалась в вельбарскую, но сохранила некоторые прежние черты. Люди продолжали использовать до начала III в. н.э. все упомянутые архитектурные элементы в погребальном обряде [41, с. 183].

Захоронения в каменных кругах встречаются и несколько южнее. На памятниках пшеворской культуры Средней и Южной Польши для княжеских курганов были характерны ограды из камня высотой до 1,0 м и диаметром около 2,0 м. При этом сами ограды перекрывались земляной насыпью. Датируются эти памятники временем от позднего латена до позднеримского периода [40, с. 55, 58, 76–77].

Известны памятники, которые не имели германского происхождения, но испытали от них сильное культурное влияние. Так, территория Прикарпатья во II–V вв. была занята культурой карпатских курганов, в погребальном обряде которой выявлены близкие архитектурные приемы. Например, по периметру кургана формировалась цепочка из камней или ставились камни-стелы на вершине насыпей [9, с. 36–37].

На территории Калининградской области выделена самбийско-натангийской культура, которая возникла в римское время и просуществовала до эпохи Великого переселения народов. Одной из главных черт погребальной обрядности эстиев являются каменные обкладки разной формы, перекрывавшие погребения по обряду кремации и ингумации. Над ними возводились каменные круги и камни-стелы. Также выявлены каменные конструкции полусферической формы, напоминающие небольшие курганные насыпи; их диаметр не превышал 1,5–2,0 м [23, с. 50, 54–57; 22, с. 151].

Таким образом, кольцевая каменная обкладка кургана №3 и каменный панцирь кургана №5 могильника Алмалык-дере могут являться свидетельством использования германских погребальных традиций. Однако, необходимо понимать, что подобные архитектурные приемы наблюдаются среди археологических культур Центральной Европы, которые датируются от позднего латена до позднеримского времени. При такой хронологии расценивать их как строгий этнокультурный маркер достаточно сложно.

Выводы

Во всех рассматриваемых регионах курганные некрополи представлены курганами-кладбищами, тогда как в Крыму ситуация выглядит совершенно противоположной. Могильник Алмалык-дере является преимущественно грунтовым и имеет небольшое количество курганных комплексов. Вероятно, эту его особенность следует считать основополагающей.

Курганные насыпи на территории Восточной Европы по своим характеристикам в целом единообразны. Рассматривать их в виде характерного маркера источника и направления миграции сложно. Более показательным является ровик. Для алан Северного Кавказа он представлен округлой, реже квадратной и прямоугольной, формой с двумя перемычками. В бассейне Нижнего Дона происходит сочетание погребальной обрядности двух культур – аланской и сарматской. Ровик здесь приобретает кольцевую или прямоугольную форму, но чаще уже с одной перемычкой в южном секторе. В западных областях рассматриваемого региона (Буджак и Альфельд) ровик в конструктивном плане не устойчив и имеет большую вариативность. Таким образом, за счет формы рва и количества перемычек можно предполагать культурную принадлежность памятников.

Каменная кольцевая обкладка и каменный панцирь являются распространенной чертой погребальной традиции среди памятников Центральной Европы. Причем она характерна как для германских культур, так и для тех, кто находился рядом и испытывал их культурное влияние. Возможно, подобное влияние сказалось на населении, хоронившем на могильнике Алмалык-дере.

Вместе с тем следует подчеркнуть, что в процессе анализа были выявлены два региона, которые показывают наибольшую типологическую связь погребальных конструкций. Это территории Северного Кавказа, где известна раннеаланская культура, что находит отражение в конструктивных приемах при возведении кургана №5, а также бассейн Нижнего Дона, где известны памятники позднесарматской культуры, черты которой прослеживаются в конструкции кургана №3. Другие регионы отличаются наименьшей близостью в курганном погребальном обряде.

Список использованных источников и литературы

1. Герцен А. Г., Науменко В. Е., Шведчикова Т. Ю. Население Дороса-Феодоро по результатам комплексного археолого-антропологического анализа некрополей Мангупского городища (IV – XVII вв.). – М.; СПб: Нестор-История, 2017. – 272 с.

Gercen A. G., Naumenko V. E., Shvedchikova T. Yu. Naselenie Dorosa-Feodoro po rezul'tatam kompleksnogo arheologo-antropologicheskogo analiza nekropolej Mangupskogo gorodishcha (IV – XVII vv.). – М.: SPb: Nestor-Istoriya, 2017. – 272 s.

2. Герцен А. Г., Науменко В. Е., Душенко А. А., Ганцев В. К., Иожича Д. В., Набоков А. И. Раскопки Мангупского городища: дворец, «церковь 1968 г.», Алмалыкский могильник // История и археология Крыма. – 2020. – Вып. XIII. – С.111–128.

Gercen A. G., Naumenko V. E., Dushenko A. A., Gancev V. K., Iozhica D. V., Nabokov A. I. Raskopki Mangupskogo gorodishcha: dvorec, «cerkov' 1968 g.», Almalykskij mogil'nik // Istoriya i arheologiya Kryma. – 2020. – Vyp. XIII. – S.111–128.

**КУРГАНЫ МОГИЛЬНИКА АЛМАЛЫК-ДЕРЕ В ПОГРЕБАЛЬНЫХ
ТРАДИЦИЯХ ВОСТОЧНОЙ ЕВРОПЫ**

3. Герцен А. Г., Науменко В. Е., Душенко А. А., Ганцев В. К., Иожица Д. В., Набоков А. И., Новиков С. А., Голев С. А., Петрова Д. А. // История и археология Крыма. – 2023. – Вып. XIX. – С. 76–93.
- Gercen A. G., Naumenko V. E., Dushenko A. A., Gancev V. K., Iozhica D. V., Nabokov A. I., Novikov S. A., Golev S. A., Petrova D. A. // Istoriya i arheologiya Kryma. – 2023. – Vyp. XIX. – S. 76–93.
4. Веймарн Е. В. Разведки оборонительных стен и некрополя // МИА. №34. – М.; Л.: АН СССР, 1953. – С. 419–429
- Vejmarn E. V. Razvedki oboronitel'nyh sten i nekropolya // MIA. №34. – M.; L.: AN SSSR, 1953. – S. 419–429
5. Безуглов С. И. Курганные погребения позднееримского времени из могильника Козинка VIII // ИАИАИАНД за 2001 г. Вып № 18. – Азов: 2002. – С. 288–301.
- Bezuglov S. I. Kurgannye pogrebeniya pozdnerimskogo vremeni iz mogil'nika Kozinka VIII // IAIAND za 2001 g. Vyp № 18. – Azov: 2002. – S. 288–301.
6. Безуглов С. И. Курганные катакомбные погребения позднееримской эпохи в нижнедонских степях // Проблемы современной археологии: сб. памяти В. А. Башилова / МИАР. Вып. 10. – М: ИА РАН, 2008. – С. 284–301.
- Bezuglov S. I. Kurgannye katakombnye pogrebeniya pozdnerimskoj epohi v nizhnedonskih stepyah // Problemy sovremennoj arheologii: sb. pamyati V. A. Bashilova / MIAR. Vyp. 10. – M: IA RAN, 2008. – S. 284–301.
7. Безуглов С. И., Копылов В. П. Катакомбные погребения III–IV вв. на Нижнем Дону // СА. – 1989. – № 3. – С. 171–183.
- Bezuglov S. I., Kopylov V. P. Katakombnye pogrebeniya III–IV vv. na Nizhnem Donu // SA. – 1989. – № 3. – S. 171–183.
8. Безуглов С. И., Захаров А. В. Могильник Журавка и финал позднееримской эпохи в Правобережном Подонье // Известия РОМК. Вып. 5. – Ростов-на-Дону: 1988. – С. 5–28.
- Bezuglov S. I., Zaharov A. V. Mogil'nik Zhuravka i final pozdnesarmatskoj epohi v Pravoberezhnom Podon'e // Izvestiya ROMK. Vyp. 5. – Rostov-na-Donu: 1988. – S. 5–28.
9. Вакуленко Л. В. Этнокультурная ситуация в Восточных Карпатах в позднееримское время // РА. – 2009. – №1. – С. 36–46.
- Vakulenko L. V. Etnokul'turnaya situatsiya v Vostochnyh Karpatah v pozdnerimskoe vremya // RA. – 2009. – №1. – S. 36–46.
10. Васильев А. А. Катакомбные погребения кочевников рубежа Римской эпохи и эпохи Великого переселения народов в низовьях Дуная // Германия – Сарматия. Вып. III. – М: ИА РАН, 2020. – С. 421–428.
- Vasil'ev A. A. Katakombnye pogrebeniya kochevnikov rubezha Rimskoj epohi i epohi Velikogo pereseleniya narodov v nizov'yah Dunaya // Germaniya – Sarmatiya. Vyp. III. – M: IA RAN, 2020. – S. 421–428.
11. Вдовченков Е. В. Социальная история сарматов Нижнего Подонья. – М.: Аквилон, 2017. – 236
- Vdovchenkov E. V. Social'naya istoriya sarmatov Nizhnego Podon'ya. – M.: Akvilon, 2017. – 236 s.
12. Воронин К. В., Малашев В. Ю. Погребальные памятники эпохи бронзы и раннего железного века равнинной зоны Республики Ингушетия // Материалы охранных археологических исследований. Том 6. – М: ИА РАН, 2006. – С. 152.
- Voronin K. V., Malashev V. YU. Pogrebal'nye pamyatniki epohi bronzy i rannego zheleznoogo veka ravninnoj zony Respubliki Ingushetiya // Materialy ohrannyh arheologicheskikh issledovaniy. Tom 6. – M: IA RAN, 2006. – S. 152.
13. Габуев Т. А. Исследования аланских курганов на могильнике Пегушин 1 в Ставропольском крае // АО. – М.: Наука, 2009. – С. 352–353.
- Gabuev T. A. Issledovaniya alanskih kurganov na mogil'nike Pegushin 1 v Stavropol'skom krae // AO. – M.: Nauka, 2009. – S. 352–353.
14. Габуев Т. А., Малышев В. Ю. Памятники ранних алан центральных районов Северного Кавказа. – М.: ИА РАН: ТАУС, 2009. – 469 с.

Gabuev T. A., Malyshev V. YU Pamyatniki rannih alan central'nyh rajonov Severnogo Kavkaza. – М.: ИА РАН; ТАУС, 2009. – 469 s.

15. Генинг В. Ф. Генинг В. Ф. Сарматская эпоха в Алфёльде (Среднее Подунавье в I – IV вв.) // Материалы I тыс. н.э. по археологии и истории Украины и Венгрии. – Киев: Наукова думка, 1996. – С. 4–42.

Gening V. F. Gening V. F. Sarmatskaya epoha v Alfyoľde (Srednee Podunav'e v I – IV vv.) // Materialy I tys. n.e. po arheologii i istorii Ukrainy i Vengrii. – Kiev: Naukova dumka, 1996. – S. 4–42

16. Глебов В. П., Парусимов И. Н. Позднесарматский могильник Кичкинский I. // ИАИАНД в 1999–2000 гг. Вып. 17. – Азов: 2001. – С. 55–72.

Glebov V. P., Parusimov I. N. Pozdnesarmatskij mogil'nik Kichkinskij I. // IAIAND v 1999–2000 gg. Vyp. 17. – Azov: 2001. – S. 55–72.

17. Гмыря Л. Б. Паласа-сыртский курганный могильник IV – V вв.: 130 лет исследования // Вестник Института ИАЭ. – 2011. – № 4. – С. 36–38.

Gmyrya L. B. Palasa-syrtskij kurgannyj mogil'nik IV – V vv.: 130 let issledovaniya // Vestnik Instituta IAE. – 2011. – № 4. – S. 36–38.

18. Гугуев Ю. К., Магомедов Р. Г., Малашев В. Ю., Фризен С. Ю., Хохлова О. С., Хохлов А. А. Исследование курганов Южной группы Паласа-сыртского могильника в 2008 году // Нижневолжский археологический вестник. – 2010. – № 11. – С. 283–299.

Guguev Yu. K., Magomedov R. G., Malashev V. Yu., Frizen S. Yu., Hohlova O. S., Hohlov A. A. Issledovanie kurganov Yuzhnoj grupy Palasa-syrtskogo mogil'nika v 2008 godu // Nizhnevolzhskij arheologicheskij vestnik. – 2010. – № 11. – S. 283–299.

19. Гудкова А. В., Редина Е. Ф. Сарматский могильник Градешка в низовьях Дуная // Старожитності Північного Причорномор'я і Криму. Вип. VII. – Запоріжжя: 1999. – С. 177–193.

Gudkova A. V., Redina E. F. Sarmatskij mogil'nik Gradeshka v nizov'yah Dunaya // Starozhitnosti Pivnichnogo Prichornomor'ya i Krimu. Vip. VII. – Zaporizhzh: 1999. – S. 177–193.

20. Дзудев Ф. С., Малашев В. Ю. Бесланский могильник – опорный памятник аланской культуры Северного Кавказа II – V вв. н.э. // Труды IV (XX) Всероссийского археологического съезда в Казани. – М.: Отечество, 2014. – Т. I. – С. 101–104.

Dzucev F. S., Malashev V. YU. Beslanskij mogil'nik – opomnyj pamyatnik alanskoj kul'tury Severnogo Kavkaza II – V vv. n.e. // Trudy IV (XX) Vserossijskogo arheologicheskogo s'ezda v Kazani. – M.: Otechestvo, 2014. – T. I. – S. 101–104.

21. Казанский М. М., Мастыкова, А. В. Аланы на Днепре в окрестностях Великого переселения народов: регистрация Маркиана и археологические данные // РА. – 1999. – № 4. – С. 119–130.

Kazanskij M. M., Mastykova, A. V. Alany na Dnepre v okrestnostyah Velikogo pereseleniya narodov: registraciya Markiana i arheologicheskie dannye // RA. – 1999. – № 4. – S. 119–130.

22. Казанский М. М., Мастыкова А. В. Погребение римского времени в каменном круге на могильнике самбийско–натангийской культуры Шлакалькен-2 – Заостровье-2 // КСИА. – 2022. – № 269. – С. 148–160.

Kazanskij M. M., Mastykova A. V. Pogrebenie rimskogo vremeni v kamennom krugе na mogil'nike sambijsko–natangijskoj kul'tury SHlakal'ken-2 – Zaostrov'e-2 // KSIA. – 2022. – № 269. – S. 148–160.

23. Кулаков В. И. История Пруссии до 1283 г. – М.: Индрик, 2003. – 432 с.

Kulakov V. I. Istoriya Prussii do 1283 g. – M.: Indrik, 2003. – 432 s.

24. Кульчар В. А. Некоторые характерные черты погребального обряда сарматов Карпатского бассейна // Донские древности. Вып 5. – Азов: 1997. – С. 126–133.

Kul'char V. A. Nekotorye harakternye cherty pogrebal'nogo obryada sarmatov Karpatskogo bassejna // Donskie drevnosti. Vyp 5. – Azov: 1997. – S. 126–133.

25. Канторович А. Р., Маслов В. Е., Петренко В. Г. Аланское княжеское погребение у хут. Пегушин (Ставропольский край) // Проблемы археологии Кавказа. – М.: ИА РАН, 2011. – С. 158–162.

Kantorovich A. R., Maslov V. E., Petrenko V. G. Alanskoe knyazheskoe pogrebenie u hut. Pegushin (Stavropol'skij kraj) // Problemy arheologii Kavkaza. – M.: IA RAN, 2011. – S. 158–162.

Малашев В. Ю. Аланская культура Северного Кавказа: проблема ранней государственности у населения региона во II – IV вв. н. э. // КСИА. – 2014. – № 234. – С. 72–83.

КУРГАНЫ МОГИЛЬНИКА АЛМАЛЫК-ДЕРЕ В ПОГРЕБАЛЬНЫХ ТРАДИЦИЯХ ВОСТОЧНОЙ ЕВРОПЫ

Malashev V. YU. Alanskaya kul'tura Severnogo Kavkaza: problema rannej gosudarstvennosti u naseleniya regiona vo II – IV vv. n. e. // KSIA. – 2014. – № 234. – S. 72–83.

26. Малашев В. Ю. Памятники среднесарматской культуры северокавказских степей и их традиции в курганных могильниках Северо–Восточного Кавказа второй половины II – середины V в. н. э. – М.: ИА РАН., 2016. – 208 с.

Malashev V. YU. Pamyatniki srednesarmatskoj kul'tury severokavkazskih stepej i ih tradicii v kurgannyh mogil'nikah Severo–Vostochnogo Kavkaza vtoroj poloviny II – serediny V v. n. e. – М.: IA RAN., 2016. – 208 s.

27. Малашев В. Ю. «Экажевские 1-е курганы» – некрополь воинской элиты городища «Ачим–Боарз» // Магас: древний и современный. – Ростов–на–Дону: Южный издательский дом, 2021. – С. 34–38.

Malashev V. YU. «Ekazhevskie 1-e kurgany» – nekropol' voinskoj elity gorodishcha «Achim–Boarz» // Magas: drevnij i sovremennij. – Rostov–na–Donu: Yuzhnyj izdatel'skij dom, 2021. – S. 34–38.

28. Малашев В. Ю., Бакушев М. А., Фидаров Р. Ф., Караев Б. З., Леонтьева А. С. Змейский раннеаланский могильник // РА. – 2022. – № 1. – С. 74–92.

Malashev V. YU., Bakushev M. A., Fidarov R. F., Karaev B. Z., Leont'eva A. S. Zmejskij rannealanskij mogil'nik // RA. – 2022. – № 1. – S. 74–92.

29. Малашев В. Ю., Магомедов Р. Г. Охранно-спасательные исследования могильника «Братские 1-е курганы» на территории Чеченской Республики // История, археология и этнография Кавказа.– 2018. – Т. 14, № 4. – С. 195–206.

Malashev V. Yu., Magomedov R. G. Ohranno-spasatel'nye issledovaniya mogil'nika «Bratskie 1-e kurgany» na territorii Chechenskoj Respubliki // Istorija, arheologija i etnografiya Kavkaza.– 2018. – Т. 14, № 4. – S. 195–206.

30. Малашев В. Ю., Магомедов Р. Г. Охранно-спасательные исследования могильников раннего этапа аланской культуры на Среднем Тереке Октябрьский I и Киевский I в Моздокском районе Республики Северная Осетия-Алания в 2019 // История, археология и этнография Кавказа. 2020. – Т. 16, № 2. – С. 439–460.

Malashev V. Yu., Magomedov R. G. Ohranno-spasatel'nye issledovaniya mogil'nikov rannego etapa alanskoj kul'tury na Srednem Tereke Oktyabr'skij I i Kievskij I v Mozdokskom rajone Respubliki Severnaya Osetiya-Alaniya v 2019 // Istorija, arheologija i etnografiya Kavkaza.– 2020. – Т. 16, № 2. – S. 439–460.

31. Могильников В. А. Погребальный обряд племен Северной и Средней Европы в I тысячелетии до н.э. – I тысячелетии н.э. // Погребальный обряд культур III в. до н.э. – III в. н.э. в западной части Балтийского региона. – М.: Наука, 1974. – С. 133–225.

Mogil'nikov V. A. Pogrebal'nyj obryad plemen Severnoj i Srednej Evropy v I tysyacheletii do n.e. – I tysyacheletii n.e. // Pogrebal'nyj obryad kul'tur III v. do n.e. – III v. n.e. v zapadnoj chasti Baltijskogo regiona. – М.: Nauka, 1974. – S. 133–225.

32. Набоков А. И. Склепы раннесредневековых могильников Мангупа. Предварительная Классификация // Ученые записки Крымского федерального университета им. В. И. Вернадского. Исторические науки. – 2022. – Т. 8(74), №3. – С. 104–137.

Nabokov A. I. Sklepy rannesrednevekovyh mogil'nikov Mangupa. Predvaritel'naya Klassifikacija // Uchenye zapiski Krymskogo federal'nogo universiteta im. V.I. Vernadskogo. Istoricheskie nauki. – 2022. – Т. 8(74), №3. – S. 104–137.

33. Набоков А. И. Курган с кромлехом и ровиком некрополя Алмалык–дере (Мангуп) // КСИА. – 2023. – № 271. – С. 155–168.

Nabkov A. I. Kurgan s kromlekhom i rovikom nekropolya Almalyk–dere (Mangup) // KSIA. – 2023. – № 271. – S. 155–168.

34. Набоков А. И. Находки «всаднического облика» гуннского и постгуннского времени на Алмалыкском могильнике // Terra Tatarica: Крым и тюркский мир в эпоху Средневековья и в Новое время. – Симферополь: Ариал, 2023. – С. 154–156.

Nabokov A. I. Nahodki «vsadnicheskogo oblika» gunnskogo i postgunnskogo vremeni na Almalykskom mogil'nike // Terra Tatarica: Krym i tyurkskij mir v epohu Srednevekov'ya i v Novoe vremya. – Simferopol': Arial, 2023. – S. 154–156.

35. Набоков А. И. Стекланные сосуды из раскопок Алмалыкского могильника // МАИЭТ.– Симферополь: Соло-Рич, 2023. – Вып. XXVII. – С. 141–160.
Nabokov A. I. Steklyannye sosudy iz raskopok Almalykского mogil'nika // MAIET.– Simferopol': Solo-Rich, 2023. – Вып. XXVII. – С. 141–160.
36. Набоков А. И., Голев С. А. Могилы с заплечиками Алмалыкского могильника // Ученые записки Крымского федерального университета им. В. И. Вернадского. Исторические науки. – 2022. – Т. 8(74), № 3. – С. 138–162.
Nabokov A. I., Golev S. A. Mogily s zaplechikami Almalykского mogil'nika // Uchenye zapiski Krymskogo federal'nogo universiteta im. V. I. Vernadского. Istoricheskie nauki. – 2022. – Т. 8(74), № 3. – С. 138–162.
37. Науменко В. Е., Набоков А. И. Могильник Алмалык-дере Мангупского города. Основные результаты археолого-топографических исследований 2020–2021 гг. // Актуальные вопросы охраны и использования культурного наследия Крыма: материалы VIII Всероссийской научно-практической конференции. – Симферополь: Ариал, 2022. – С. 102–117.
Naumenko V. E., Nabokov A. I. Mogil'nik Almalyk-dere Mangupского goroda. Osnovnyye rezultaty arheologo-topograficheskikh issledovaniy 2020–2021 gg. // Aktual'nye voprosy ohrany i ispol'zovaniya kul'turnogo naslediya Kryma: materialy VIII Vserossijskoj nauchno-prakticheskoy konferencii. – Simferopol': Arial, 2022. – С. 102–117.
38. Науменко В. Е., Герцен А. Г., Набоков А. И. Алмалыкский могильник в докрепостной (позднеримский) период истории Мангупского городища // Могильник римского времени Фронтное 3: варвары на границах Империи. – М.: ИА РАН., 2022. – С. 183–194.
Naumenko V. E., Gercen A. G., Nabokov A. I. Almalykский mogil'nik v dokrepostnoj (pozdnnerimskij) period istorii Mangupского gorodishcha // Mogil'nik rimского времени Frontovoe 3: varvary na granicah Imperii. – М.: IA RAN., 2022. – С. 183–194
39. Никитина Г. Ф. Погребальный обряд культур полей погребений Средней Европы в I тысячелетии до н. э. – первой половине I тысячелетия // Погребальный обряд племен Северной и Средней Европы в I тысячелетии до н.э. – I тысячелетии н.э. – М.: Наука, 1979. – С. 5–131.
Nikitina G. F. Pogrebal'nyj obryad kul'tur polej pogrebenij Srednej Evropy v I tysyacheletii do n. e. – pervoj polovine I tysyachiletiya // Pogrebal'nyj obryad plemen Severnoj i Srednej Evropy v I tysyacheletii do n. e. – I tysyacheletii n. e. – М.: Nauka, 1979. – С. 5–131.
40. Рыбаков Б. А. Славяне и их соседи в конце I тысячелетия до н.э. – первой половине I тысячелетия н.э. – М.: Наука, 1993. – С. 319.
Rybakov B. A. Slavyane i ih sosedi v konce I tysyacheletiya do n. e. – pervoj polovine I tysyacheletiya n. e. – М.: Nauka, 1993. – С. 319.
41. Сидоренко В. А. Исследования склонов горы Мангуп // АО. – М.: Наука, 1984. – С. 329–330.
Sidorenko V. A. Issledovaniya sklonov gory Mangup // АО. – М.: Nauka, 1984. – С. 329–330.
42. Симоненко А. В. Сарматы Таврии. – Киев: Наукова думка, 1993. – 144 с.
Simonenko A. V. Sarmaty Tavrii. – Kiev: Naukova dumka, 1993. – 144 s.
43. Симоненко С. О., Лысенко С. Д., Разумов С. Н., Синика В. С. Сарматский курган I могильника Котловина I на левобережье Нижнего Дуная // Вестник ВолГУ. Сер. 4: История. Регионоведение. Международные отношения. – Волгоград: 2020. – С. 168–180.
Simonenko S. O., Lysenko S. D., Razumov S. N., Sinika V. S. Sarmatskij kurgan I mogil'nika Kotlovina I na levoberezh'e Nizhnego Dunaya // Vestnik VolGU. Seriya 4, Istoriya. Regionovedenie. Mezhdunarodnye otnosheniya. – Volgograd: 2020. – С. 168–180.
44. Стржеleckий, С. Ф., Высотская, Т. Н., Рыжова, Л. А., Жесткова, Г. И. Население округа Херсонеса в первой половине I тысячелетия новой эры (по материалам некрополя «Совхоз №10») // Stratum plus. – 2003–2004. – Вып. IV. – С. 27–227.
Strzheleckij, S. F., Vysotskaya, T. N., Ryzhova, L. A., Zhestkova, G. I. Naselenie okrugi Hersonesa v pervoj polovine I tysyacheletiya novoj ery (po materialam nekropolya «Sovhoz №10») // Stratum plus. – 2003–2004. – Вып. IV. – С. 27–227.

КУРГАНЫ МОГИЛЬНИКА АЛМАЛЫК-ДЕРЕ В ПОГРЕБАЛЬНЫХ ТРАДИЦИЯХ ВОСТОЧНОЙ ЕВРОПЫ

45. Субботин Л. П., Дзиговский А. Н. Сарматские древности Днестро–Дунайского междуречья. Курганные могильники Васильевский и Кубей. – III изд. – Киев: Ин-т. археологии АН УССР, 1990. – 48 с.
Subbotin L. P., Dzigovskij A. N. Sarmatskie drevnosti Dnestro–Dunajskogo mezhdurech'ya. Kurgannye mogil'niki Vasil'evskij i Kubej. – III izd. – Kiev: In-t. arheologii AN USSR, 1990. – 48 s.
46. Тошев Г. Н., Сапожников И. В. Курганная группа у станции Фрикацей // Древности степного Причерноморья Крыма. – Запорожье: Коммунар, 1990. – С. 13–66.
Toshchev G. N., Sapozhnikov I. V. Kurgannaya gruppa u stancii Frikacej // Drevnosti stepnogo Prichernomor'ya Kryma. – Zaporozh'e: Kommunar, 1990. – S. 13–66.
47. Kulcsár V. A. Kárpát–medencei szarmaták temetkezési szokásai. 1998. – 190 с.
48. M. Mączyńska, A. Gercen, O. Ivanova, S. Černyš, S. Lukin, A. Urbaniak, J. Bemann, K. Schneider, I. Jakubczyk. Das frühmittelalterliche Gräberfeld Almalyk–dere am Fusse des Mangup auf der Südwestkrim. Mainz: Verlag des RGZM, 2016. 180 S., 387 Taf.

Список сокращений

- АО** – Археологические открытия
Вестник ИАЭ – Вестник Института антропологии и этнографии
Вестник ВолГУ – Вестник Волгоградского государственного университета
ИАИАИАНД – Историко-археологические исследования в Азове и на Нижнем Дону
ИАК – История и археология Крыма
Известия РОМК – Известия Ростовского областного музея краеведения
КСИА – Краткие сообщения Института археологии
МАИЭТ – Материалы по археологии, истории и этнографии Таврии
МИА – Материалы и исследования по археологии СССР
МИАР – Материалы и исследования по археологии России
РА – Российская Археология
СА – Советская Археология

Golev S. A. Burial mounds of Almalyk-dere burial ground in the funerary traditions of Eastern Europe

The article considers three burial mounds from the Almalyk-dere burial ground (Mangup) that date from the second half/end of the 4th – first half of the 5th century and are associated with the initial stage of its operation. The general characteristics of the architectural features of the burial structures are presented, and on this basis a circle of closest analogies is formed from the territories of the North Caucasus, Lower Don region, Dnieper area, interfluvium of Dniester and Danube, and Great Hungarian Plain (Alfeld). The greatest connection is typologically traced between the considered funeral objects and similar monuments in the North Caucasus and Lower Don.

Keywords: Southwestern Crimea, Mangup, Almalyk-dere burial ground, Late Roman period, burial mounds, funerary structures.

УДК: 398.2

DOI: 10.29039/2413-1741-2024-10-2-63-73

РАГУИЛ ДОБРЫНИЧ КАК ИСТОРИЧЕСКАЯ ЛИЧНОСТЬ

Козлов М. Н.

*Севастопольский государственный университет,
г. Севастополь, Российская Федерация
E-mail: kmn_75@mail.ru*

Бойцова Е. Е.

*Севастопольский государственный университет,
г. Севастополь, Российская Федерация
E-mail: elenaboicova@list.ru*

Представлена историческая реконструкция биографии одной из самых ярких исторических личностей Древней Руси XII в. – новгородского боярина Рагуила Добрынича. В процессе исследования применялись специальные методы познания (историко-аналитический и проблемно-хронологический). Материалы, которые составляют основу исследования, изучены и подвергнуты анализу с учетом хронологии событий и необходимости получения исторической информации из прорабатываемых научных источников. При сопоставлении различных теоретических взглядов по анализируемым проблемам использован метод сравнительного и ретроспективного анализа. Авторы провели историографический анализ проблемы, поставленной в исследовании, обозначили основные источники, используемые при написании статьи. Опираясь на тексты древнерусских летописей, а также содержание берестяной грамоты №831, авторы провели реконструкцию новгородского периода биографии Рагуила Добрынича, а также обозначили его роль в исторических событиях, связанных с изгнанием убийством князя Игоря Олеговича. Особое внимание в статье уделено анализу исторических событий 1170 г., связанных с бунтом новгородской дружины против своего князя Владимира Мстиславича, в котором ключевую роль сыграл Рагуил Добрынич.

Ключевые слова: князь Владимир Мстиславич, князь Игорь Олегович, ладожский посадник, тысяцкий Рагуил Добрынич.

В восточнославянских летописях в основном описываются деяния древнерусских князей. Лишь отдельные герои не княжеского происхождения, оставившие свой след в древнерусской истории, изредка вскользь упоминаются в древних письменных источниках. Имя же боярина Рагуила Добрынича можно найти в Лаврентьевской, Ипатьевской, Воскресенской и Новгородской первой летописях, а также в одной из берестяных грамот. Согласно дошедших до нашего времени источников он принял участие в изгнании князя Ярополка Мстиславича из Новгорода, пытался спасти князя Юрия Олеговича от разъяренной толпы киевлян и даже возглавил мятеж старшей дружины против своего князя Владимира Мстиславича. Историческая реконструкция его биографии позволила бы современным исследователям более детально изучить многие события древнерусской истории первой половины XII в.

Рагуил Добрынич неоднократно упоминался во многих трудах отечественных исследователей различных эпох. Однако в большинстве своем ученые лишь пересказывали события, сообщенные в древнерусских летописях, не подвергая их научному анализу.

Исключение составляет несколько исторических эпизодов, активным участником которых был Рагуил Добрынич. Так, П. П. Толочко, анализируя летописный рассказ о том, как данный исторический персонаж отказался от службы у своего князя, пришел к выводу о том, что в Древней Руси, дружинники были более свободны в своих действиях, чем рыцари в западной Европе [20, с. 114–115].

Еще более развил данную гипотезу Б. А. Романов. По его мнению в восточнославянских землях нарушение сюзереном нравственных норм могло создать угрозу отношениям сюзеренитета-вассалитета и даже окончиться их разрывом, причем с ущербом для старшей стороны [18, с. 200–201].

Живой интерес вызвало у отечественных исследователей упоминание в летописи В. Татищева некоего «сына тысяцкого», принявшего участие в победе новгород-северского князя Игоря Святославича из половецкого плена. Целый ряд исследователей идентифицировали его как Рагуила Добрынича, а некоторые, ссылаясь на данный источник, даже пришли к выводу, что именно он был автором «Слова о полку Игоревом» [7, с. 23–29; 21, с. 161–163]. Данное предположение, впрочем, было встречено достаточно критично в большей части научных исследований [2, с. 25; 17, с. 153–191].

И. А. Новиков и А. А. Гиппиус затрагивали в своих произведениях тему происхождения Рагуила Добрынича [8, с. 117–118; 1, с. 148–149].

Вместе с тем целостной реконструкции биографии данной исторической личности в настоящее время не существует. Исторический анализ основных этапов биографии Рагуила Добрынича – главная цель данной статьи.

Основная группа сведений о Рагуиле Добрыниче и связанными с ним историческими событиями содержится в Новгородской первой, Лаврентьевской и Ипатьевской летописях. Важную информацию, позволяющую уточнить некоторые детали его биографии можно найти также в новгородской берестяной грамоте №831, относящейся к 60-ым годам XII в.

Во всех вышеперечисленных источниках содержатся рассказы о некоем знатном воине (в случае с берестяной грамотой новгородском чиновнике) по имени Рагуил, жившем в 30–60 гг. XII в. Если учесть факт уникальности имени Рагуила и устойчивую связь героя всех этих исторических рассказов с древним Новгородом, то можно предположить, что во всех вышеперечисленных источниках описаны деяния одного и того же человека.

Что же касается гипотетического упоминания некоего «тысяцкого» в летописи Татищева В. то, скорее всего, никакого отношения к Рагуилу Добрыничу оно не имеет. Так, согласно данному источнику, некий половец помог новгород-северскому князю Игорю Святославичу и «сыну тысяцкого» бежать из половецкого плена. За это «тысяцкий» выдал за храброго половца свою дочь замуж [19, с. 414]. Опираясь на данный летописный рассказ, И. А. Новиков пришел к выводу о том,

что под словом «тысяцкий» следует понимать «Рагуил Добрынич» [7, с. 23–29]. При этом никаких весомых аргументов в пользу своей гипотезы автор не представил.

По нашему мнению, следует учитывать тот факт, что поход новгород-северского князя Игоря Святославича в половецкую степь произошел в 1185 году. К тому времени Рагуилу Добрыничу должно было уже быть более 70 лет. Тысяцкие в Древней Руси были опытными, но вместе с тем крепкими физически воинами. Часто они лично возглавляли княжескую дружину и первыми шли в бой. Пожилой человек тысяцким быть никак не мог. К тому же и его дочь давно должна была выйти из брачного возраста.

И. А. Новиков предположил, что тысяцкий князя Владимира Мстиславича Рагуил Добрынич был сыном двенадцатого новгородского посадника Добрыни Рагуиловича [8, с. 117–118]. Той же точки зрения придерживается А. А. Гиппиус, по мнению которого имя Рагуил попало в новгородские святцы из апокрифической «Книги Еноха», чрезвычайно популярной на Руси в то время [1, с. 148–149].

С данной гипотезой можно согласиться. Так, имя Рагуил было уникальным для Древней Руси. Оно не относится не к христианской, не к языческой традиции и сочетание Рагуил Добрынич и Добрыня Рагуилович нельзя считать просто совпадениями. С Новгородом связан и покровитель Рагуила Владимир Мстиславич – сын князя Мстислава Владимировича и уроженки Новгорода дочери посадника Дмитра Завидича Любавы Дмитриовны.

Если гипотеза И. А. Новикова соответствует действительности, то Рагуил Добрынич появился на свет не позже 1118 года (так, как Добрыня-посадник, согласно Новгородской первой летописи умер в декабре 1117 года) [15, с. 4]. При этом следует учитывать также тот факт, что в 1132 году он уже был назначен посадником в Ладоге. На эту должность новгородцы могли поставить лишь заслуженного воина с большим воинским опытом. Таким образом, можно предположить, что родился Рагуил Добрынич в самом начале XII в.

О месте рождения, юности Рагуила Добрынича и его семье древнерусские источники ничего не сообщают. В пользу предположения И. А. Новикова и А. А. Гиппиуса о новгородском происхождении Рагуила Добрынича свидетельствует также отрывок из Новгородской первой летописи, в котором описываются события, последовавшие после неудачного похода князя Всеволода Мстиславича на Переяслав Залесский. Согласно источнику, данному походу предшествовало тайное бегство князя из Новгорода. Последующая же попытка Всеволода вернуться в свою вотчину спровоцировала мятеж и последующее изгнание князя. Одним из активных участников данного мятежа, судя по всему, был и Рагуил Добрынич. Так, в частности, в данном источнике под 1132 годом находим следующее: «В лето ходи Всеволодъ въ Русь Переяславлю, повельниемъ Яропльщъмъ, а цъловавъ крестъ къ Новгороцемъ, яко хоцю у васъ умерети. И выгониста и изъ Переяславля. и приде опять Новугороду; и бысть въстанъ велика въ людехъ и придоша Пльсковици и Ладожане Новугороду; и выгониша князя Всеволода изъ города; и паки съдумавъше въспятиша и, Устьяхъ, а Мирославу даша посадьцяти въ Пльсковъ, а Рагуилови въ городъ [15, с. 6].

Можно предположить, что до 1132 года Рагуил Добрынич жил в Новгороде и имел большой авторитет у земляков, доверивших ему одну из самых значимых должностей в Новгородской земле. Характерно, что автор летописи пишет об изгнании князя и назначении Рагуила посадником как о взаимосвязанных событиях. Скорее всего, он был активным участником (возможно и организатором) выступления против Всеволода.

Из отрывка летописи не очень ясно, в какой город отправили Рагуила. На первый взгляд, как будто все указывает на то, что он стал посадником в Новгороде. Однако в той же Новгородской первой летописи под 1130 годом сообщается о назначении здесь посадником боярина Петриллы. Далее не о его смерти не о снятии с должности или изгнании до 1132 года не сообщается [15, с. 6]. К тому же, Петрилла, в отличие от Рагуила упоминается в своде новгородских посадников из Новгородской первой летописи.

Если связать фразу о назначении Рагуила посадником с фразой о приходе делегаций из Пскова и Ладоги, то можно предположить, что под фразой «даша посадыцяти Рагуилови въ городъ» следует понимать «назначен посадником в городе Ладоге». Таким образом, к 1132 году Рагуил Добрынич должен был к тому времени уже иметь немалый воинский опыт и авторитет среди земляков. Ладога в первой половине XII в. была мощной крепостью, защищавшей Новгород с севера. Ее цельнокаменные укрепления, построенные в 1114–1116 гг. были не менее 8,5 м в высоту) [9, с. 19].

В отличие от новгородского посадника, главным образом занимающегося торговыми спорами и сбором налогов, ладожский посадник должен был обеспечивать защиту Новгороду, всему южному Приладожью и торговым путям вглубь материка от военных угроз с севера.

Возможно, что принимал Рагуил Добрынич активное участие и в повторном изгнании князя Всеволода Мстиславича из Новгорода уже в 1136 году после неудачной для новгородцев битвы у Ждановой горы. Так, согласно Новгородской первой летописи, перед тем, как объявить князю об его изгнании, в Новгород, как и в 1132 году прибыли делегации из Пскова и Ладоги: «Въ льто 6644, Новгородьци призваша Пльсковичъ и Ладожаны, и сдумаша яко изгонити князя своего Всеволода; и въсадиша въ епископлъ дворъ, съ женою и съ дътьми и съ тыщею, мѣсяца маиа въ 28; и пустиша изъ города июля въ 15, а Володимира сына его прияша» [15, с. 7].

Новгородские бояре стремились максимально ограничить власть приглашаемых в Новгород князей. Для этого они организовали показательное судилище над князем Всеволодом Мстиславичем, которое продолжалось 48 дней. Для предания легитимности своим действиям они пригласили делегации из тогдашних пригородов Новгорода – Пскова и Ладоги. Их посадники должны были выступить на вече по решению которого и был изгнан князь.

В 1147 году Рагуил Добрынич упоминается в Лаврентьевской летописи уже в качестве тысяцкого князя Владимира Мстиславича. В Новгородской первой летописи указана дата рождения князя Владимира Мстиславича (1132 год). Таким

образом, в 1147 году ему было 15 лет. В эпоху феодальных усобиц княжеские дети начинали воинскую службу в возрасте 14–15 лет. Владимир Мстиславич должен был набрать свою дружину накануне трагических событий 1147 года и таким образом, Рагуил Добрынич был с ним с самого начала его воинской биографии.

После изгнания князя Всеволода Мстиславича в новгородских землях началась жесткая борьба между сторонниками князей Мстиславичей и Ольговичей. В 40-х годах XII в. значительно усилилось влияние новгородских бояр – сторонников князей Ольговичей. Имена многих бояр – сторонников князей Мстиславичей были разграблены, а сами они бежали из Новгорода и окрестных поселений.

Вероятно, в этот же период из Новгорода бежали бояре Завидовичи, имеющие родственные связи с князем Мстиславом Владимировичем. По крайней мере, в Лаврентьевской летописи сообщается о том, что Владимир Мстиславич – внук боярина Дмитра Завидича в 1147 году оказался на службе у своего брата Изяслава в Киеве. Там же находилась и его мать Любава Дмитриевна. Согласно Лаврентьевской летописи, в доме своей матери в Киеве Владимир пытался спрятать несчастного князя Игоря Олеговича. Возможно, что по той же причине в Киеве оказался и сам Рагуил Добрынич.

В летописном рассказе об убийстве князя Игоря Олеговича Рагуил Добрынич уже назван тысяцким князя Владимира Мстиславича и его главным доверенным лицом. Он выступал в защиту несчастного князя-монаха, а затем проводил переговоры о выдаче его тела киевлянами представителям православной церкви. Вот что сообщает о событиях 1147 года Лаврентьевская летопись: «В льто 6655 въха Володимерь къ митрополиту, повабя Кьяны, и придоша Кьянь много множество народа, и съдоша у святое Софьи; Кьяне же рекоша «князь насъ вабть къ Чернигову, а здь ворогъ князя нашего и нашъ, а хочемъ и убити; поити же хочемъ битися за своего князя и с дѣтми». Рекоша же Кьяне «мы въ даемъ,аже того братъ твой не казалъ, ни вельль творити, но мы хочемъ убити Игоря. Митрополить же много взбраняше имъ, и Лазарь тысячскый, и Рагуйло Володимерь тысячскый. И сскочи же Володимерь въ воротъхъ монастырскихъ, и рече Игорь възря «охъ, брате, камо?» И сскочи же Володимерь съ коня, и покры и корзномъ, река Кьяномъ «братья моя! не мозъте створити зла, не убъйте Игоря». И доведе и Володимерь до воротъ матерее своея, и удариша и Володимера бьючи Игоря. И повѣдавши Володимеру, яко поверженъ естъ на торговищи, и посла Лазаря тысячского и Рагула своего тысячского, и приѣхавше видѣста Игоря лежаща, и рекоста: «се уже Игоря есте убили; ато похоронимъ тѣло его» [13, с. 137–138].

Тысяцкими в Древней Руси становились самые заслуженные воины знатного происхождения. В сложных ситуациях, когда князю необходим был совет, он собирал вече из тысяцких и сотских. Тысяцкие также выполняли административные функции на вверенной им территории. Они принимали участие в судебных заседаниях и дипломатических миссиях, следили за порядком в своих районах и организовывали сбор налогов [5, с. 59–62; 20, с. 107–131]. Таким образом, в иерархии того времени тысяцкие стояли всего на одну ступень ниже самих князей и были их главной опорой.

События 1147 года, видимо, получили невысокую оценку у князя Изяслава Мстиславича и младший сын Мстислава Великого был вынужден выехать из Киева в западную Русь. После описанных событий князь Владимир Мстиславич пытался укрепиться в Дорогобуже, Владимире Волынском и Слуцке. Однако отовсюду его выгоняли другие князья. Вместе с ним мыкалась и его дружина во главе с тысяцким Рагуилом Добрыничем.

После смерти в 1167 году князя Ростислава Мстиславича его младший брат Владимир Мстиславич стал старшим в роду Мстиславичей и именно он получил право на киевский престол. В Ипатьевской летописи, довольно лояльной к князю Мстиславу Изяславичу вообще отсутствуют описания событий между 1167 и 1169 гг. В Лаврентьевской же летописи под 1168 г. можно найти следующее: «Въ льто 6676 выгна Мстиславъ Володимера Мстиславича изъ Кыева, и иде въ Половци Володимеръ; а самъ съде въ Кыевъ [14, с. 151].

Данный летописный рассказ свидетельствует о том, что вопреки общепринятым нормам наследования, племянник изгнал своего дядю с престола в Киеве, и тому пришлось бежать в половецкие земли. В будущем, вероятно опасаясь осложнений с половцами, князь Изяслав все же выделил Владимиру небольшой городок Треполь, а взамен тот признал его своим сувереном. Во всяком случае, далее Владимир уже упоминается в Ипатьевской летописи как князь Трепольский, а Мстислав Изяславич упрекал его в том, что тот плетет против него интриги, несмотря на крестное целование (то есть присягу). Таким образом, можно предположить, что князь Владимир Мстиславич стал вассалом своего племянника Мстислава Изяславича.

Спустя год племянник Мстислав Изяславич обвинил его в подготовке заговора и вызвал на суд. Младший сын Мстислава Великого отправил к племяннику своих тысяцких Рагуила и Михала, которые смогли убедить киевского князя в невиновности своего покровителя, а после и сам князь Владимир «целовал крест» о том, что не замышлял против племянника ничего дурного. Когда же Владимир Мстиславич велел своей дружине готовиться к войне против племянника в союзе с восставшими торками, он не встретил понимания со стороны своих старших дружинников. Рагуил Добрынич и Михал отказались участвовать в заговоре, и взбешенный князь обещал назначить новых тысяцких. Однако мятежников поддержала большая часть дружины.

Согласно Ипатьевской и Воскресенской летописям к восставшим торкам вместе с князем Владимиром Мстиславичем прибыла лишь небольшая группа воинов. Торки убили новых тысяцких князя Владимира Мстиславича, а сам и он бежал на запад Руси: «И нача Володимеръ Мстиславичъ думати на Мстислава. Давыд присла Василя, иже поведалъ то ему, приставивъ к нему Радила тысяцкого и Василя Волковича, и придоша ту Давыдовы мужи, а Володимеръ своихъ прислалъ Рагуила и Михалю; и начаша прѣтися с Василемъ. Мстиславъ же положъ то на Бозе, и рече Володимеру: «целовалъ еси, брате крестъ ко мне, но обаче то есть отецъ нашихъ и дедъ нашихъ утверждение, а кто приступитъ Богъ ему судия; а ныне якоже глаголешъ не думалъ еси на мя и не ищещи ми лиха, целуй ми крестъ».

Володимеръ же рече: «братъ! рад, целую, а то вси на мя лжа, и целова крестъ, и отпусти и Мстиславъ въ Котелницу. Томъ же лтъ переступи крестъ Володимеръ Мъстиславичъ: начаша слати къ нему Чагровичи, Чекманъ и братъ его Тошманъ и Маначокъ; Володимеръ же радъ бывъ думъ ихъ, и посла къ Рагуйлови Добрыничю и къ Михалеви и къ Завидови, являя имъ думу свою. И рекоша ему дружина его: о собъ еси, княже, замыслилъ; а не ъдемъ по тобъ, мы того не въдали». Володимеръ же рече, възримъ на дѣцкы: «а се будутъ мои бояре» – и поѣха къ Берендичемъ и сняси съ вѣша: братия вси со мною суть; а кое есть Андреевичъ Володимеръ, и Ярославъ, и Давыдъ? но се ездѣши одинъ и безъ мужий своихъ, а насъ перельстивъ, а намъ лучше въ чюжую голову князь; и ту избиша дѣцкыи около его, а самъ бѣжа къ Дорогобужю» [14, с. 96–97; 16, с. 81–82].

Современные исследователи разошлись во мнении о том, можно ли считать отказ Рагуила Добрынича от службы у своего сюзерена нарушением тогдашних воинских традиций? В российской историографии существовали два противоположных взгляда на систему древнерусского боярского вассалитета. Одни из отечественных ученых подчеркивали демократические начала в построении русской системы воинского служения, подразумевавшие свободный выход и вход воинов в состав княжеских дружин [11, с. 412–415; 4, с. 89; 3, с. 314].

Другие настаивали на существовании в Древней Руси феодального порядка, идентичного тому, который существовал в Западной Европе и предусматривал обязательное подчинение вассала сюзерену [10, с. 98].

В советское время концепцию Н. П. Павлова-Сильванского вполне поддержал С. В. Юшков. Так, по его мнению, нет никакой принципиальной разницы ее с западным «вассалитетом раннего Средневековья» [23, с. 70].

Многие современные российские исследователи придерживаются концепции М. П. Погодина согласно которой, система вассалитета в Древней Руси не была точной копией европейской и опиралась на собственные демократические традиции [11, с. 200–201].

С данной точкой зрения можно согласиться. В древнерусской истории немало примеров, когда после нарушения князем общепринятых моральных норм дружинники не только отказывались служить у своего князя, но и лишали его жизни. Так, согласно Ипатьевской летописи, в 1174 году бояре князя Андрея Боголюбского обвинили его в казни одного из Кучковичей и затем убили. При этом остальная дружина отнеслась к происшедшему абсолютно инертно, вероятно признавая право бояр на кровную месть [14, с. 113–114].

Б. А. Романов обратил внимание исследователей на обострение отношений между сыном Ярослава Осмомысла Владимиром и боярами в связи с незаконной связью Владимира с некой «попадѣй». По его мнению, нарушение князем моральных принципов стало достаточным основанием для отказа местных бояр от своего князя [18, с. 200–201].

Владимир Мстиславич, как следует из текста Ипатьевской летописи, организовав мятеж против своего сюзерена Мстислава Изяславича, сам нарушил вассальную клятву и этим совершил клятвopреступление. Клятвopреступление, по

мнению наших предков, могло вызвать многие беды. Так, в 1068 году причиной поражения князей Ярославичей на реке Альта в битве с половцами автор «Повести временных лет» считал нарушение клятвы, которую братья Ярославичи дали полоцкому князю Всеславу Брячиславичу: «В лето 6576. Придоша иноплемьеници на Русьску землю, половьци мнози. Изяславъ же, и Святослав», и Всеволодъ изидоша противу имъ на лето. И бывши ноци, подъидоша противу собъ. Гр'ьхъ же ради нашихъ пусти Богъ на ны поганья, и побгоша русьскыи князи, и победита половьци. Наводить бо Богъ по гн'ьву своему иноплемьеники на землю, и тако скрушенимъ имъ въспоманутся къ Богу [14, с. 73].

Кроме того, необходимо учитывать тот факт, что клятва верности воина своему сюзеру в Древней Руси была двусторонней. Помимо обязанности дружины защищать своего князя, князь был обязан защищать свою дружину и заботиться о ней. Если же проанализировать исторические события, предшествующие мятежу старшей дружины против князя Владимира Мстиславича, то становится очевидным, что князь всю жизнь шел на поводу своих авантюрных устремлений, абсолютно не заботясь не только о дружине, но и о самых близких людях, мыкающихся с ним из города в город.

Как видно из текста Ипатьевской летописи, в мятеже помимо дружины трипольского князя должны были принять участие князь Владимир Андреевич, Ярославъ и Давыдъ Ростиславичи, а также несколько отрядов мятежных торков. При этом, судя по всему, Владимир Мстиславич поставил в известность о своих планах старшую дружину уже тогда, когда знал об отказе князей-союзников от участия в мятеже. Таким образом, мятеж превратился в явную авантюру, а свою небольшую дружину князь обрек на верную гибель. Не изменили ситуации бы и отряды кочевников, на поддержку которых рассчитывал трепольский князь. В пользу данного предположения свидетельствует поведение раздосадованных торков, начавших от отчаянья стрелять по оставшейся дружине мятежного князя.

Можно констатировать, что прежде чем тысяцкие князя Владимира Мстиславича нарушили свою клятву верности, он сам нарушил ее по отношению к своему сюзеру Мстиславу Изяславичу, а также по отношению к своим тысяцким, которых он ради собственной прихоти сделал клятвопреступниками и обрекал на верную смерть.

Таким образом, поведение Рагуила Добрынича и других представителей старшей дружины князя Владимира Мстиславича нельзя назвать предательством.

Можно предположить, что узнав о мятеже своего дяди Владимира Мстиславича, князь Изяслав изгнал из киевских земель и ту часть его дружины, которая отказалась участвовать в заговоре.

Как верно заметил И. Я. Фроянов, в случае нарушения клятвы верности отношения между сюзером и его вассалами в Древней Руси прекращались, а сами они лишались своих имений, полученных за вассальную службу [22, с. 64].

О том, что Рагуил Добрынич вернулся в Новгород свидетельствует новгородская берестяная грамота №831, относящаяся к 60-м годам XII в. Согласно данному источнику, некий Кузьма просит Рагуила прекратить преследовать его и

его семью. В источнике перечисляются многочисленные подарки, которые Кузьма передал Рагуилу и его слугам (отрокам): «От Кузьмы и от его детей к «старшему» Рагуилу. Я дал корову тебе ценой в полторы гривны; ... [и] сыры – это я купил за гривну; да десять сигов и полоть в десять кун. Да попу твоему корову ценой в гривну. И отрокам твоим я оказывал почет и давал [им] дары. И вот [еще] ты забрал у меня рабыню и юношу-раба [совокупной] ценой в семь гривен и другую рабыню ценой в две гривны. Но [это] – благослови тебя Бог. А вот зачем ты придираешься ко мне и к моим детям? Если кто-то заводит тяжбу против меня [и моих детей, – упаси (?) тебя Бог] – это он уже подстрекает [тебя] против меня и моих детей. А ты из-за этого [наслал на меня и на моих детей] двух отроков. А я с детьми ... '[а из] денег пошло епископу в казну (букв.: во двор) [столько-то] дескать, я тут от них от всех (т. е. от своих детей) посаднику с [епископом заплатил только] шесть (вероятно, гривен). А я тебе не колбяг, я тебе не «скудятина» (т. е. нищий)! А уж очень мне было туго (?) тогда. И благословляю тебя во всем. А ты, Степан, переписав на пергамен, пошли» [6].

Как видно из источника, Рагуил по возвращению из Киева получил в Новгороде какую-то важную административную должность. В его подчинении были «отроки», то есть младшие дружинники. Письмо же ему написал, вероятнее всего, незадачливый должник, из которого бывший тысяцкий князя Владимира Мстиславича выбивал недоимки.

Таким образом, можно прийти к выводу о том, что Рагуил Добрынич прожил яркую жизнь и принял участие во многих исторических событиях того времени. Он принадлежал к славному новгородскому роду Добрыничей и был сыном восьмого новгородского посадника. Рагуил принимал участия в событиях, связанных с изгнанием князя Всеволода Мстиславича из Новгорода, успел побывать ладожским посадником и послужить князю Владимиру Мстиславичу. Во время данной службы он пытался спасти несчастного князя Игоря Олеговича, защищал своего князя от обвинений в подготовке к мятежу, а когда тот все же решился на предательство своего сюзерена, взбунтовал старшую дружину против князя Владимира Мстиславича. После отказа от службы у своего князя вернулся в Новгород, где получил важную административную должность.

Список используемых источников и литературы

1. Гиппиус А. А. Рагоуиль. Страница из истории русского именослова // Русистика. Славистика. Лингвистика. Festschrift für Werner Lehfeldt zum 60. Geburtstag, Hgg. S. Kempgen, U. Schweier, T. Berger. München: Verlag Otto Sagner, 2003. – С. 144–154.
- Gippius A. A. Ragouil". Stranica iz istorii ruskogo imenoslova // Rusistika. Slavistika. Lingvistika. Festschrift für Werner Lehfeldt zum 60. Geburtstag, Hgg. S. Kempgen, U. Schweier, T. Berger. München: Verlag Otto Sagner, 2003. – S. 144–154.
2. Дмитриев Л. А. К вопросу об авторе «Слова о полку Игореве» // Русская литература. – 1986. № 4. – С.21–37
- Dmitriev L. A. K voprosu ob avtore «Slova o polku Igoreve» // Russkaya literatura. – 1986. № 4. – S.21–37
3. Ключевский В. О. История сословий в России // Собрание сочинений: В 10 т. –Петроград, Литературно-издательский отдел Комиссариата Народного просвещения, 1918. – Т. 6. – 304 с.

- Klyuchevskij V. O. Istorija soslovij v Rossii // Sobranie sochinenij: v 10 t. –Petrograd, Literaturno-izdatel'skij otdel Komissariata Narodnogo prosveshcheniya, 1918. – Т. 6. – 304 s.
4. Костомаров Н. И. Исторические монографии и исследования // Собрание сочинений: В 12 т. – СПб.: Тип. А. Траншеля, 1872. – Т. 12. – 465 с.
- Kostomarov N. I. Istoricheskie monografii i issledovaniya // Sobranie sochinenij: V 12 t. –SPb.: Tip. A. Transhelya, 1872. – Т. 12. – 465 s.
5. Кучкин В. А. Первые тысячки Северо-Восточной Руси // Древняя Русь: Вопросы медиевистики. – 2015. – №. 4(62). – С. 59–62
- Kuchkin V. A. Pervye tysyackie Severo-Vostochnoj Rusi // Drevnyaya Rus': Voprosy medievistiki. – 2015. – №. 4(62). – С. 59–62
6. Новгородские берестяные грамоты. Электронный ресурс. Точка доступа: <http://gramoty.ru/birchbark/document/show/novgorod/831/>
- Novgorodskie berestyanye gramoty. Elektronnyj resurs. Točka dostupa: <http://gramoty.ru/birchbark/document/show/novgorod/831/>
7. Новиков И. А. «Слово о полку Игореве» и его автор. – М.: Советский писатель, 1938. – 88 с.
- Novikov I. A. «Slovo o polku Igoreve» i ego avtor. – М.: Sovetskij pisatel', 1938. – 88 s.
8. Новиков И. А. Сын тысяцкого: Повесть об авторе «Слова о полку Игореве» // Новый мир. – 1938. – № 5. – С. 113–140
- Novikov I. A. Syn tysyackogo: Povest' ob avtore «Slova o polku Igoreve» // Novyj mir. – 1938. – № 5. – С. 113–140
9. Новое в археологии Старой Ладogi: материалы и исследования / Под редакцией Платонова Н. И. и Лапшина В. А. – СПб.: Невская Книжная Типография, 2018. – 536 с.
- Novoe v arheologii Staroj Ladogi: materialy i issledovaniya / Pod redakcijej Platonova N. I. i Lapshina V. A. – SPb.: Nevskaya Knizhnaya Tipografiya, 2018. – 536 s.
10. Павлов-Сильванский Н. П. Феодализм в России. – Петроград.: Прибой, 1924. – 160 с.
- Pavlov-Sil'vanskij N. P. Feodalizm v Rossii. – Petrograd.: Priboj, 1924. – 160 s.
11. Погодин М. П. Древнерусская история до монгольского ига. В 3-ых томах. – Т.2. – М.: Синодальная типография, 1871. – 425 с.
- Pogodin M. P. Drevnerusskaya istoriya do mongol'skogo iga. V 3-yh tomah. – Т.2. – М.: Sinodal'naya tipografiya, 1871. – 425 s.
12. Повесть временных лет / под ред. и с пред. В.П. Адриановой-Перетц. – М.-Л.: Изд-во АН СССР, 1950. – 239 с.
- Povest' vremennyh let / pod red. i s pred. V. P. Adrianovoj-Peretc. – М.-Л.: Izd-vo AN SSSR, 1950. – 239 s.
13. ПСРЛ. – Т. 1: Лаврентьевская и Суздальская летописи по Академическому списку. – М.: Изд-во АН СССР, 1962. – 472 с.
- PSRL. – Т. 1: Lavrent'evskaya i Suzdal'skaya letopisi po Akademicheskomu spisku. – М.: Izd-vo AN SSSR, 1962. – 472 s.
14. ПСРЛ. – Т.2: Ипатьевская летопись. – М.: Изд-во АН СССР, 1962. – 938 с.
- PSRL. – Т.2: Ipat'evskaya letopis'. – М.: Izd-vo AN SSSR, 1962. – 938 s.
15. ПСРЛ. – Т. 3: Новгородская первая летопись старшего и младшего изводов. – М.: Изд-во Академии наук СССР, 1950. – 576 с.
- PSRL. – Т. 3: Novgorodskaya pervaya letopis' starshego i mladshogo izvodov. – М.: Izd-vo Akademii nauk SSSR, 1950. – 576 s.
16. ПСРЛ. – Т. 7: Летопись по Воскресенскому списку. – Ч. 1. – М.: Изд-во АН СССР, 1962. – 345 с.
- PSRL. – Т. 7: Letopis' po Voskresenskomu spisku. – Ч. 1. – М.: Izd-vo AN SSSR, 1962. – 345 s.
17. Робинсон А. Н. Автор «Слова о полку Игореве» и его эпоха // Слово о полку Игореве: 800 лет. – М.: Наука, 1986. – С. 153-191
- Robinson A. N. Avtor «Slova o polku Igoreve» i ego epoha // Slovo o polku Igoreve: 800 let. – М.: Nauka, 1986. – С. 153-191

18. Романов В. А. Люди и нравы Древней Руси. Историко-бытовые очерки XI – XIII вв. – М.: Территория, 2002. – 255 с.
Romanov V. A. Lyudi i nrvy Drevnej Rusi. Istoriko-bytovye ocherki XI – XIII vv. – М.: Territoriya, 2002. – 255 s.
19. Татищев В. Н. История Российская. – М.: АСТ, 2003. – Т. 2. – 735 с.
Tatishchev V. N. Istoriya Rossijskaya. – М.: AST, 2003. – Т. 2. – 735 s.
20. Толочко П. П. Власть в Древней Руси X – XIII века. – СПб.: Алетея, 2011. – 200 с.
Tolochko P. P. Vlast' v Drevnej Rusi X – XIII veka. – SPb.: Aletejya, 2011. – 200 s.
21. Федоров В. Г. Кто был автором «Слова о полку Игореве» и где расположена река Каяла. – М.: Молодая гвардия, 1956. – 174 с.
Fedorov V. G. Kto byl avtorom «Slova o polku Igoreve» i gde raspolozhena reka Kayala. – М.: Molodaya gvardiya, 1956. – 174 s.
22. Фроянов И. Я. Киевская Русь: Очерки социально-политической истории. – Л.: Изд-во ЛГУ, 1980. – 256 с.
Froyanov I. YA. Kievskaya Rus': Ocherki social'no-politicheskoy istorii. – L.: Izd-vo LGU, 1980. – 256 s.
23. Юшков С. В. Феодальные отношения в Киевской Руси. – Саратов: Сарполиграфпром, 1925. – 108 с.
Yushkov S. V. Feodal'nye otnosheniya v Kievskoj Rusi. – Saratov: Sarpoligrafprom, 1925. – 108 s.

Kozlov M. N., Boitsova E. E. Raguil Dobrynich as a historical figure

The article presents a historical reconstruction of the biography of one of the most prominent historical figures of Ancient Rus' of the 12th century. – Novgorod boyar Raguil Dobrynich.

During the research process, special methods of cognition were used (historical-analytical and problem-chronological). The materials that form the basis of the study were studied and analyzed taking into account the chronology of events and the need to obtain historical information from the scientific sources being studied. When comparing different theoretical views on the analyzed problems, the method of comparative and retrospective analysis was used.

The authors conducted a historiographic analysis of the problem posed in the study and identified the main sources used in writing the article. Based on the texts of ancient Russian chronicles, as well as the contents of birch bark letter No. 831, the authors reconstructed the Novgorod period of the biography of Raguil Dobrynich, and also outlined his role in the historical events associated with the expulsion and murder of Prince Igor Olegovich.

Particular attention in the article is paid to the analysis of the historical events of 1170 related to the revolt of the Novgorod squad against their prince Vladimir Mstislavich, in which Raguil Dobrynich played a key role.

Keywords: Prince Vladimir Mstislavich, Prince Igor Olegovich, Ladoga mayor, thousand Raguil Dobrynich.

УДК 906.2

DOI: 10.29039/2413-1741-2024-10-2-74-88

ТРИ САРМАТСКИХ ПОГРЕБАЛЬНЫХ КОМПЛЕКСА ИЗ СТЕПНОГО КРЫМА

Кропотов В. В.

*Институт археологии РАН,
г. Москва, Российская Федерация
E-mail: v-kropotov@bk.ru*

Анализируются три недавно открытых в Степном Крыму погребальных памятника I в. до н.э. – середины (?) I в. н.э. Их отличительные черты – использование для захоронения более древней курганный насыпи, преимущественная ориентация покойного в северный сектор, незначительная глубина погребения, немногочисленность инвентаря и т.д. – типичны для раннесарматских захоронений Северного Причерноморья. Именно поэтому рассматриваемые комплексы следует соотносить с данной культурной группой. Важно подчеркнуть, что, хотя масштабные полевые исследования последних лет охватили значительную часть степного пространства Крымского полуострова, пройдя его широкой полосой с востока на запад, сарматские памятники на большей части данной территории не выявлены. Вновь открытые комплексы расположены на Керченском полуострове и вблизи него, т.е. в тех районах, в которых захоронения сарматов были известны и ранее. Это лишь подтверждает уже сделанный вывод о размещении сарматских погребений в Степном Крыму только узкой полосой вдоль северной и северо-восточной границ региона, по побережью Черного моря и Сиваша. Такое расположение, по-видимому, маркирует путь древних кочевников из Поднепровья – одного из основных районов их расселения – к античным центрам Крымского полуострова, в частности Пантикапею, для осуществления торговых и иных взаимоотношений.

Ключевые слова: Степной Крым, сарматы, курганы, погребения, поздний эллинизм, раннесарматская культура, древние торговые пути.

Изучение подкурганных древностей степной части Крымского полуострова, начатое еще в XIX в., продолжается с разной степенью интенсивности вплоть до сегодняшнего дня. Однако общее число исследованных курганов и отдельных комплексов по-прежнему остается незначительным. Так, из примерно 16000 известных ныне курганных насыпей полному или частичному обследованию к началу 2000-х годов подверглось не более 800. Абсолютное большинство из них сооружены в эпоху бронзы, и лишь малая часть объектов датируется последующим временем – ранним железным веком и периодом средневековья. При этом едва ли не наименьшим количеством памятников представлены древности сарматского времени. К середине прошлого десятилетия удалось вычлнить всего 19 комплексов данного этапа [18, с. 23]. Все они являются впускными захоронениями в насыпи более древних курганов и, как правило, совершены в простых подпрямоугольных в плане могилах, ориентированных в северный сектор, в сопровождении достаточно скудного инвентаря. Определенной роскошью и даже богатством отличается лишь

широко известное захоронение в Ногайчинском кургане [14, с. 61–99; 28, с. 70–74; 41, с. 87–104].

Масштабные полевые работы последних лет, связанные со строительством крупных инфраструктурных объектов в Республике Крым, значительно увеличили доступный для анализа археологический материал. Вместе с тем, памятники сарматского времени степной части полуострова так и остались не многочисленными. В дополнение к уже изученным комплексам было выявлено всего три объекта. Это погребение 80 в кургане «Унгут-1» на юго-западной окраине пгт. Кировское – административного центра одноименного района, погребение 7 в кургане 1 близ с. Луговое Ленинского района и погребение 4 у с. Горностаевка того же района, впущенное в склон Узунларского вала. Указанные захоронения пока не включены в обобщающие аналитические исследования и не использованы в полноценных исторических реконструкциях, хотя обладают определенным научным потенциалом.

Цель данной работы – подробно описать и сопоставить вновь открытые памятники с установленной ранее системой представлений о хронологии и распространении сарматских древностей в Степном Крыму на основе их культурно-хронологического анализа.

Первым из перечисленных выше комплексов было открыто погребение 4 у с. Горностаевка, обнаруженное в 2016 г. отрядом Крымской новостроечной археологической экспедиции ИА РАН под руководством А. А. Супренкова в ходе изучения монументального архитектурного сооружения, условно названного «Боспорскими воротами». Последние представляли собой проезд шириной около 5 м через ров перед Узунларским валом, укрепленный с двух сторон массивными каменными стенами, сложенными из крупных рустованных блоков и более мелких необработанных плит [33, с. 328–333; 34, с. 247–254; 35, с. 150–153; 46, с. 138–155]. Захоронение 4 находилось непосредственно между каменными стенами этого проезда, под грунтовой засыпью, на склоне рва, на глубине 6,75 м от условного «0» (около 5 м от современной дневной поверхности) и было заглублено в материк на 0,15–1,25 м. В качестве погребального сооружения использована простая подпрямоугольная в плане могила размером 1,9 × 0,6 м, ориентированная поперек склона рва с северо-запада на юго-восток. Покойная (женщина 50–60 лет¹) располагалась на дне могилы вытянуто на спине головой на северо-запад. При ней находились: справа от черепа – гончарный сероглиняный кувшин (рис. 1,4); близ него, поверх костей предплечья – гончарная сероглиняная миска (рис. 1,5) с костью животного; у юго-западной стенки могилы, под миской – бронзовое зеркало (рис. 1,6) и железный нож (рис. 1,7); около черепа, близ правого виска – две бронзовые серьги (рис. 1,2); у шейных позвонков – гагатовые подвески (рис. 1,1); на запястьях и у голеней – стеклянные бусы (рис. 1,3) [19, с. 115–117; 23, с. 281–283].

¹ Определение врача Керченского отделения ГБУЗ РК «Крымское республиканское бюро судебно-медицинской экспертизы» Д. Ю. Пономарева.

Погребение 80 в кургане «Унгут-1» изучено в 2019 г. отрядом Крымской новостроечной археологической экспедиции ИА РАН под руководством И. В. Рукавишниковой. Оно представляло собой захоронение мужчины в возрасте 30–40 лет¹, совершенное вытянуто на спине головой на север, выявленное в слое погребенной почвы на глубине 1,6 м от вершины кургана, в 3 м к юго-востоку от его центра. Погребальное сооружение – простая подпрямоугольная в плане могила длиной около 2,3 м, шириной до 0,85 м – практически полностью разрушено перекрывавшими его погребениями Нового времени. При захоронении обнаружены: за головой – лепной горшок (рис. 2,1) и кость животного с железным ножом (рис. 2,2), у шейных позвонков – бронзовая фибула (рис. 2,3), близ левого локтя – стеклянная бусина (рис. 2,4). В нарушенной перекопом части заполнения могилы находился каменный оселок (рис. 2,5), скорее всего, также связанный с данным комплексом [21, с. 175–177; 27, с. 347].

Погребение 7 в кургане 1 у с. Луговое исследовано в 2021 г. экспедицией ООО «Таврическое археологическое общество» совместно с Институтом археологии Крыма РАН под руководством С. Г. Колтухова. Оно располагалось в северо-восточной части курганной насыпи, в 16,5 м к востоку-северо-востоку от ее центра, на глубине 1,65 м от вершины, в слое погребенной почвы. Контуры погребального сооружения полностью проследить не удалось. Покойный (ребенок 1–1,5 лет²) был уложен вытянуто на спине головой на юго-восток. От скелета сохранился только череп и отдельные кости правой руки. Остальная часть останков смещена при разборе насыпи. При погребении выявлены: за головой – лепной горшок (рис. 3,1) и кость животного, под нижней челюстью – подвеска из египетского фаянса в виде фигурки бога Беса (рис. 3,2) [15, с. 162].³

Сравнивая описанные выше комплексы с уже известными сарматскими погребальными памятниками Степного Крыма, следует отметить их сходство как по погребальному обряду, так и по составу и размещению сопутствующего инвентаря. Все три захоронения впущены в уже существующие насыпи на относительно небольшую глубину: два – в курганы эпохи бронзы (курган «Унгут-1», погребение 80; Луговое, курган 1, погребение 7), одно – в склон грунтового вала/рва (Горностаевка, погребение 4). В качестве погребальных сооружений использованы простые подпрямоугольные в плане могилы, в которых покойные уложены вытянуто на спине головой в северный (курган «Унгут-1», погребение 80; Горностаевка, погребение 4) или, как исключение, южный сектор (Луговое, курган 1, погребение 7). Остатки заупокойной пищи – керамические сосуды, нож и кости животных – располагались у головы усопшего. Личные вещи – серьги, зеркало, фибула, бусы – находились среди костных останков.

¹ Определение научных сотрудников Лаборатории контекстуальной антропологии Института археологии РАН А. М. Юдиной и М. А. Самородовой.

² Определение старшего научного сотрудника Научно-исследовательского центра истории и археологии Крыма Крымского Федерального университета В. Ю. Радочина.

³ Автор выражает признательность ведущему научному сотруднику Института археологии Крыма РАН С. Г. Колтухову за возможность опубликовать данный материал.

Из четырех сосудов, найденных в описываемых захоронениях, два гончарные сероглиняные античного производства и два лепные, вероятно, изготовленные самими сарматами. Почти равное соотношение лепной и гончарной посуды наблюдалось и в материалах других сарматских захоронений Степного Крыма [18, с. 24].



Рис.1. План и инвентарь погребения 4 у с. Горностаевка. 1 – стеклянные бусы, 2 – сероглиняная миска, 3 – бронзовые серьги, 4 – бронзовое зеркало, 5 – гагатые подвески, 6 – железный нож, 7 – сероглиняный кувшин

Гончарные сосуды, происходящие из погребения 4 у с. Горностаевка, представлены кувшином и миской. Кувшин имеет грушевидное тулово, плоское дно и прямое украшенное двумя рельефными валиками/гофрами горло, снабженное коротким носиком-сливом; вертикальная ложновитая ручка верхним краем закреплена непосредственно под загнутым внутрь венчиком, нижним – чуть выше места наибольшего расширения тулова; плечики орнаментированы двумя параллельными врезными линиями; высота сосуда 19,5 см, диаметр венчика 7,5 см, диаметр дна 7 см, максимальный диаметр тулова 15,9 см (рис.1,4). Аналогичные кувшины наиболее характерны для нижнеднепровских позднескифских городищ – Золотобалковского, Гавриловского, Любимовского и др., где находки целых форм исчисляются десятками [7, с. 193–194; 16, с. 97; 26, с. 227], но известны и в Ольвии, с которой исследователи связывают производство данной посуды [10, с. 90; 16, с. 97; 26, с. 227], а также в сарматских захоронениях Северного Причерноморья [6, с. 40, рис. 2,6; 31, с. 158, рис. 1,5]. К сожалению, точные датировки этих изделий в литературе отсутствуют: лишь А. В. Гудкова и В. В. Крапивина осторожно допускают их бытование в I – первой половине II вв. н.э. [10, с. 102]. Вместе с тем, на Крымском полуострове находки однотипных сероглиняных кувшинов, хоть и единичны, отмечены только в культурных отложениях второй половины I в. до н.э. – начала I в. н.э. [5, с. 38, рис. 3,9; 24, с. 295].

Гончарная миска из этого же комплекса характеризуется низким кольцевым поддоном и почти полусферическим туловом с загнутым внутрь утолщенным венчиком; высота изделия 8,2 см, диаметр венчика 21,2 см, диаметр кольцевого поддона 8,1 см, максимальный диаметр тулова 23 см (рис. 1,5). Данные образцы типичны как для памятников Нижнего Поднепровья, так и для более западных областей, где являются одним из наиболее популярных типов посуды [8, с. 306; 11, с. 2–3; 12, с. 9]. Для Крыма более характерны их красноглиняные аналоги, датировка которых, в отличие от сероглиняных образцов, определена достаточно точно – их использовали преимущественно в I в. до н.э. – начале/первой половине I в. н.э., в более позднее время бытовали только покрытые красным лаком изделия [13, с. 54–56; 38, с. 143 и сл., рис. 10, 8–9; 40, с. 90–91].

Оба лепных сосуда, найденные в погребении 80 кургана «Унгут-1» и в погребении 7 кургана 1 у с. Луговое, – простые лощеные горшки вытянутых пропорций. Первый имеет округлое тулово, чуть уплощенное дно и короткое горло с плавно отогнутым наружу венчиком. Керамический материал сосуда рыхлый, темно-серого цвета, с большим количеством включений, поверхность слегка залощена. Высота изделия 14,4 – 14,5 см, диаметр венчика 9,8 см, диаметр дна 5,6 см, максимальный диаметр тулова 13,1 см (рис. 2,1). Второй образец близок по форме предыдущему, но обладает более плавными очертаниями; его венчик лишь слегка отогнут наружу и украшен по краю насечкой. Керамический материал изделия тоже рыхлый, с большим количеством включений. Высота горшка около 16 см, диаметр венчика 10 см, диаметр дна 8 см, максимальный диаметр тулова 13 см (рис.3,1). Следует отметить, что лепные сосуды аналогичных размеров и

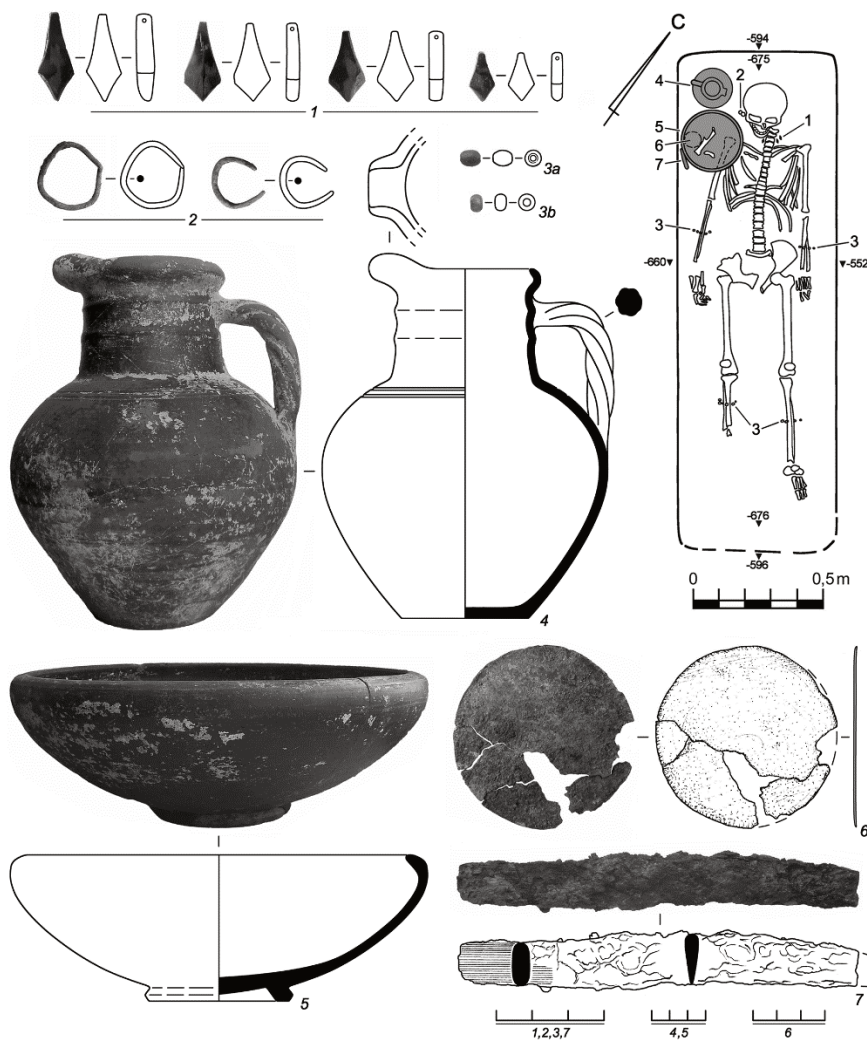
пропорций в сарматских погребениях встречаются нередко и бытуют достаточно длительный промежуток времени, а потому узких датировок не предусматривают.

Определенную хронологическую информацию дают другие находки из описываемых захоронений, в частности бронзовое зеркало из погребения 4 у с. Гоностаевка. Этот образец имеет круглую форму диаметром 7,6 см, следов орнамента или крепления ручки на нем не отмечено (рис. 1,6). А.М. Хазанов относит такие предметы к типу VIВ, а время их появления – к концу III в. до н.э., отмечая наибольшее распространение в I в. до н.э. – I в. н.э. [39, с. 62, 64]. Тем же периодом, т.е. преимущественно I в. до н.э. – I в. н.э., датируют данные изделия и другие исследователи (см., например: [9, с. 89–91; 32, с. 153; 38, с. 255]).



Рис. 2. План и инвентарь погребения 80 кургана «Унгут-1». 1 – лепной горшок, 2 – железный нож, 3 – бронзовая фибула, 4 – стеклянная пронизь, 5 – каменный оселок

Очень выразительна и информативна бронзовая застежка-фибула из погребения 80 кургана «Унгут-1». Она одночленная, проволочная, среднелатенской схемы. Ее низкий резко изогнутый корпус под прямым углом переходит в короткую ножку, от бокового края которой отогнут узкий приемник-«лодочка». Свободный конец ножки, загнутый вверх и назад к дужке, закреплен на ней с помощью четырехвитковой завязки. Симметричная шестивитковая пружина намотана на короткую железную ось и снабжена невысокой поднятой вверх тетивой. Длина изделия около 7,6–7,7 см, высота корпуса 2,4 см, ширина пружины 1,5 см (рис. 2,3).

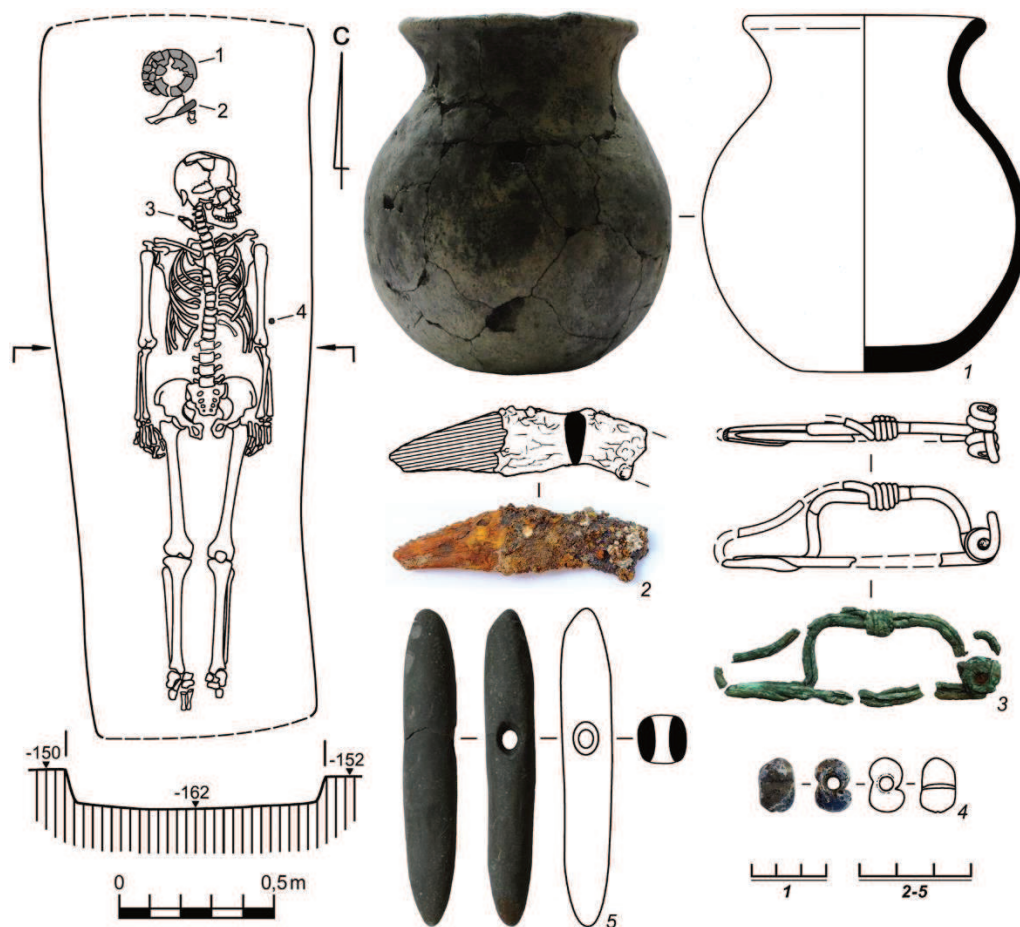

Рис. 3. План и инвентарь погребения 7 из кургана 1 у с. Луговое. 1 – лепной горшок, 2 – фаянсовая подвеска

По внешним признакам, таким как вытянутый корпус, угловатые очертания, наличие завязки, намотанной на дужку слева направо, фибулу следует соотносить с ранними надвязными застежками так называемого «неапольского» варианта (группа 2, подгруппа 3, «неапольский» вариант по классификации А. К. Амброза; группа 2, серия II, вариант 1 по типологии В. В. Кропотова), датировка которых определяется в пределах второй половины или последней четверти II – первой половины I вв. до н.э. [3, с. 22, табл. 2,12; 17, с. 50, рис. 21,1–6; 25, с. 200, рис. 4,1–3]. Однако нехарактерная для «неапольских» образцов короткая шестивитковая пружина сближает находку с ранними фибулами среднелатенской схемы скрепленной конструкции (группа 2, подгруппа 3, «проволочные среднелатенские фибулы Северного Причерноморья (со скрепой)» по классификации А. К. Амброза; группа

2, серия I, вариант 1 по типологии В. В. Кропотова), бытовавшими в то же время [3, с. 21, табл. I,15; 17, с. 44, рис. 19,1–4; 25, с. 197 и сл., рис.2]. Короткая четырех- или пятивитковая пружина известна также у надвязных фибул «беляусского» варианта, но последние резко отличаются от публикуемого образца как более высоко и плавно изогнутой дужкой, так и завязкой, всегда намотанной в обратном направлении – справа налево [17, с. 48–50, рис. 21,7–10; 25, с. 200–201, рис. 4,4–9].

В этой связи, фибулу из погребения 80 кургана «Унгут-1», скорее всего, следует рассматривать как своеобразный гибрид между ранними скрепленными и надвязными "неапольскими" образцами, отнеся ее ко второй половине/последней четверти II – первой половине I вв. до н.э. При этом следует отдать предпочтение поздней части указанного периода, т.е. началу – первой половине I в. до н.э., в виду наличия в облике изделия отдельных поздних элементов, в первую очередь небольших общих размеров, относительно короткого приемника и наклоненной в сторону дужки тетивы, не типичных для ранних экземпляров [17, с. 43, 48, рис. 19,1–4, 21,1,5]. Кроме того, на I в. до н.э., как на наиболее вероятную датировку изделия, указывает стеклянная пронизь из этого же комплекса – она двудольчатая из глухого синего стекла, относится к типу 155 по классификации Е. М. Алексеевой, наиболее характерному для этого и последующего столетий [2, с. 72]. Длина и ширина пронизи 0,9 см, высота 1,5 см (рис. 2,4).

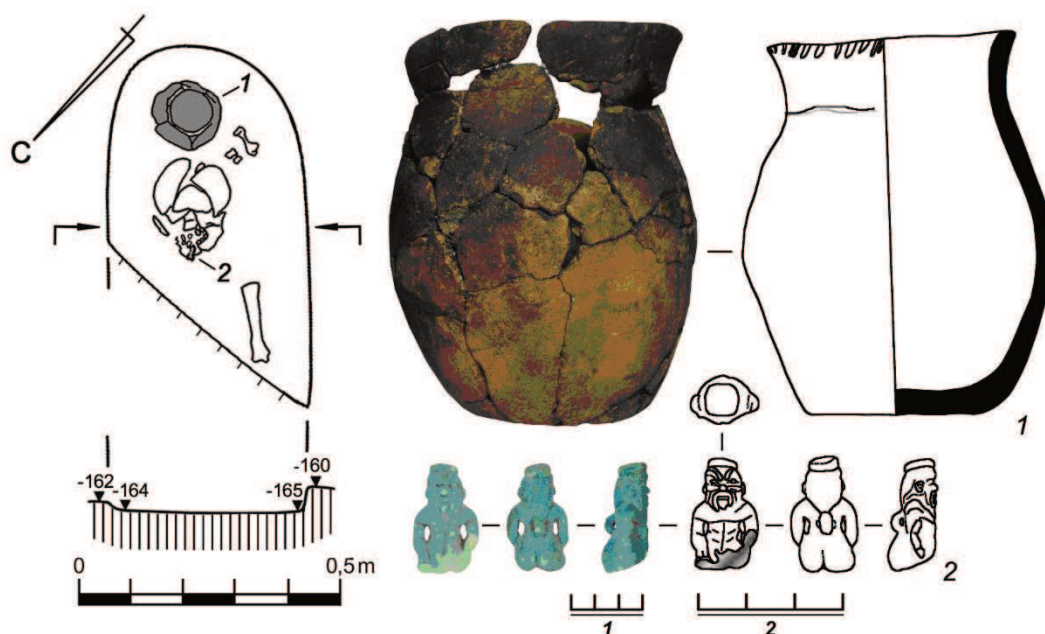
Единственная хронологически показательная находка, выявленная в погребении 7 кургана 1 у с. Луговое, – подвеска из египетского фаянса, выполненная в виде фигурки бога Беса. Последняя сохранилась лишь фрагментарно, нижняя часть изделия утрачена. Длина имеющегося фрагмента 2,4 см, ширина 1,4 см, толщина до 0,9 см (рис. 3,2). Е. М. Алексеева, уделившая фаянсовым изделиям достаточно много внимания, отнесла подобные образцы к типу 35 своей классификации и датировала I – II вв. н.э., отметив начало широкого распространения в Северном Причерноморье фаянсовых изделий в целом еще во второй половине предшествующего столетия [1, с. 28, 38–39]. Другие исследователи против такого определения не возражают.

Происходящие из погребения 4 у с. Гоностаевка бусы представлены двумя типами: бочковидными из глухого грязно-синего стекла (43 экз.; рис.1,3а) и округлыми поперечно-сжатыми из прозрачного бесцветного стекла с внутренней металлической прокладкой (172 экз.; рис.1,3б). Первые в классификации Е. М. Алексеевой соотносятся с типом 28 и датируются III – II вв. до н.э., вторые соответствуют типу 1а по этой же схеме, бытовавшему преимущественно в III – I вв. до н.э., но имевшему хождение и в первые века н.э. [2, с. 29, 65]. Обнаруженные в том же погребении гагатовые стрелковидные подвески (4 экз.) имеют почти правильную ромбовидную форму, максимально расширяющуюся в нижней части, ближе к заостренному концу; размеры изделий 1,3 – 2,5 × 0,7 – 1,0 см, толщина 0,3 – 0,5 см, диаметр сквозного отверстия 0,1 см (рис.1,1). Е. М. Алексеева появление подобных подвесок относит ко II в. до н.э., однако пик их популярности отмечает в более позднее время – в I в. н.э. [2, с. 18, тип 84].

Каменный оселок, происходящий из нарушенной перекопом части заполнения погребения 80 кургана «Унгут-1», имеет вытянутую брусковидную форму с сильно сглаженными углами и ребрами, придающими ему плавные очертания. Почти в центре, с небольшим смещением к верхнему краю в изделии просверлено округлое отверстие для подвешивания. Длина оселка 8,5 см, ширина и высота 1,3 см, диаметр отверстия 0,4 см (рис. 2,5). Следует отметить, что хотя данный предмет отнесен к рассматриваемому комплексу условно, близкие ему по форме и размеру образцы хорошо известны в раннесарматских погребальных памятниках Северного Причерноморья (см., например: [4, рис. 1,6; 22, рис. 5,3; 28, рис. 6,1д, 8,3з, 9,4в, 14,1з; 37, рис. 254,4; и др.]), поэтому его связь с описываемым комплексом не только представляется вполне вероятной, но и указывает на раннесарматскую культурную принадлежность захоронения.



Рис. 4. Сарматские погребальные памятники в Степном Крыму: 1 – Владимировка, курган 2/1988 г., погребение 21; 2 – Кропоткино, курган 5, погребение 2; 3 – Портовое (ур. Сары-Булат), курган 2, погребение 7; 4 – Рисовое, курган 5, погребение 61; 5 – Красноперекопск, курган 15, погребение 3; 6 – Ишунь, курган 22, погребение 2; 7 – Источное, курган 1, погребение 2; 8 – Червоное, курган 5 (Ногайчинский), погребение 18; 9, 10 – Чкалово, курган 1, погребения 1 и 2; 11 – Заливное, курган 1931 г., впускное погребение; 12 – Емельяновка, курган 1, погребение 15; 13 – Советский, курган 1, погребение 8; 14 – Кировское, курган 1, погребение 1; 15 – Яркое Поле, курган 1, погребение 5; 16 – Дальние Камыши, курган

3, погребение 1; 17 – Ильичево, курган 1, погребение 3; 18, 19 – Астанино, курган 3, погребение 1 и курган 23, погребение 1; 20 – Горностаевка, погребение 4, 21 – Кировское, курган «Унгут-1», погребение 80, 22 – Луговое, курган 1, погребение 7. I – памятники, известные до 2016 г.; II – памятники, открытые в 2016 – 2021 гг.

К сожалению, остальные находки из рассматриваемых погребений – бронзовые проволочные серьги (диаметр 1,8 и 1,4 см) (рис. 1,2) и железные ножи (длина 6,9 (фрагмент) и 11 см) (рис. 1,7; 2,2) – узких датировок не предусматривают.

Проведенный выше анализ позволяет предложить для анализируемых комплексов достаточно узкие хронологические определения. Так, погребение 80 в кургане «Унгут-1» по наличию в нем фибулы среднелатенской схемы и двудольчатой пронизи из глухого синего стекла, по-видимому, следует датировать началом – первой половиной I в. до н.э. Скорее всего, ко второй половине этого столетия или ко времени, близкому к рубежу нашей эры, можно отнести погребение 4 у с. Горностаевка, содержащее помимо прочего, гончарные сероглиняные кувшин с гофрированным горлом и носиком-сливом, а также миску с полусферическим туловом и загнутым внутрь венчиком. Инвентарный комплекс погребения 7 из кургана 1 у с. Луговое включал лишь одну хронологически показательную находку – подвеску из египетского фаянса в виде фигурки бога Беса, на основании которой памятник уже чем I – II вв. н.э. датирован быть не может. Вместе с тем, нельзя не отметить, что все известные сарматские захоронения Степного Крыма были совершены в относительно короткий временной промежуток, завершившийся не позднее I в. н.э., причем возможность их бытования даже во второй половине этого столетия является дискуссионной (см., например, диспут о датировке погребения в Ногайчинском кургане – литература: [18, с. 29–30]). В этой связи, с высокой долей вероятности хронологическое положение погребения 7 в кургана 1 у с. Луговое может быть ограничено I в. н.э. с уклоном в первую половину – середину этого столетия. Общая же датировка рассмотренных комплексов, таким образом, в целом укладывается в рамки I в. до н.э. – середины (?) I в. н.э., что полностью соответствует хронологическому положению всех известных ныне сарматских погребальных памятников Степного Крыма [18, с. 30].

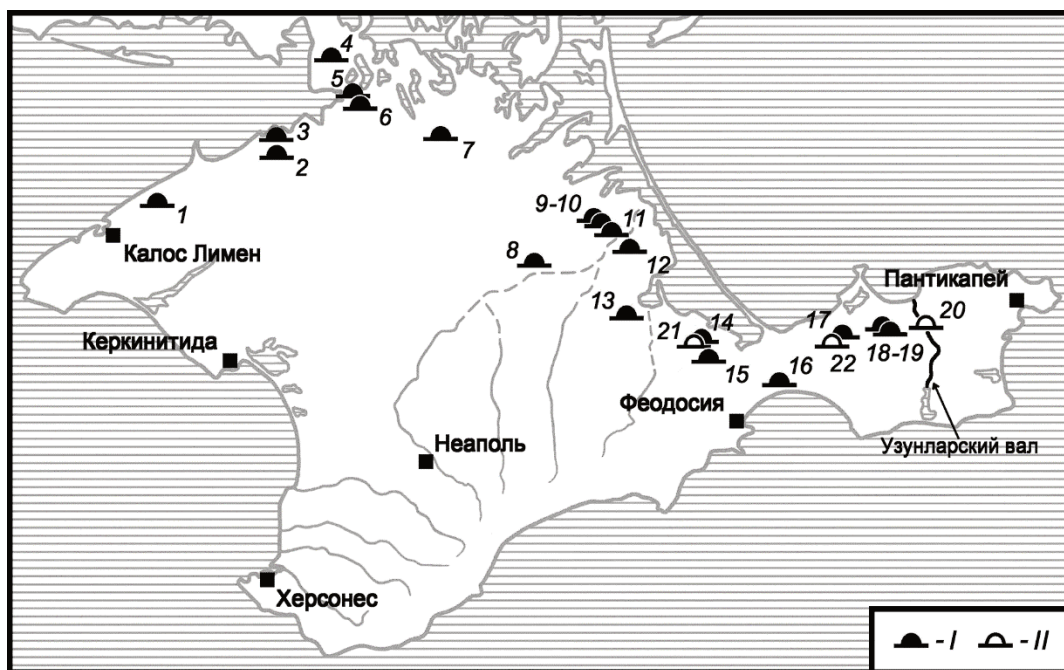
Такие признаки погребального обряда рассмотренных захоронений, как использование для погребения уже существующей курганной насыпи, преимущественная ориентация покойного в северный сектор, незначительная глубина могилы, малочисленность инвентаря и т.д., типичны для раннесарматских погребений Северного Причерноморья [18, с. 24; 20, с. 155–158; 29, с. 34–38; 30, с. 190–193]. В этой связи, рассмотренные комплексы, безусловно, следует соотносить именно с этой культурной группой.

Интересно отметить, что, хотя масштабные полевые исследования последних лет охватили значительную часть степного пространства Крымского полуострова, пройдя его широкой полосой с востока на запад, сарматские захоронения на большей части этой территории не выявлены. Все три рассмотренных выше комплекса расположены на Керченском полуострове и вблизи него, т.е. в тех

районах, в которых погребальные памятники сарматов были известны ранее. Это подтверждает уже сделанный вывод о размещении сарматских погребений на Крымском полуострове только узкой полосой вдоль северной и северо-восточной границ региона по побережью Черного моря и Сиваша – от Перекопа до мыса Тарханкут на западе и Керченского полуострова на востоке (рис. 4) [18, с. 23–24; 19, с. 117]. Подобное расположение, по-видимому, маркирует путь древних кочевников из Поднепровья – одного из основных районов их расселения – к городским центрам Крымского полуострова, в первую очередь к Пантикапею, для осуществления торговых и иных взаимоотношений.

Таким образом, результаты интенсивных полевых исследований последних лет подтверждают существующие представления о датировке и распространении сарматских погребальных памятников в Степном Крыму и предоставляют новый интересный материал, дополняющий наши знания о кочевниках региона.

Список используемых источников и литературы

1. Алексеева Е. М. Античные бусы Северного Причерноморья // Свод археологических источников. – Вып. Г1-12. – М.: Наука, 1975. – 120 с.
Alekseeva E. M. Antichnye bussy Severnogo Prichernomoria // Svod arkhеologicheskikh istochnikov. – Вып. G1-12. – М.: Nauka, 1975. – 120 s.
2. Алексеева Е. М. Античные бусы Северного Причерноморья // Свод археологических источников. – Вып. Г1-12. – М.: Наука, 1978. – 124 с.
Alekseeva E. M. Antichnye bussy Severnogo Prichernomoria // Svod arkhеologicheskikh istochnikov. – Вып. G1-12. – М.: Nauka, 1978. – 120 s.
3. Амброз А. К. Фибулы юга Европейской части СССР II в. до н.э. – IV в. н.э. // Свод археологических источников. – Вып. Д1-30. – М.: Наука, 1966. – 150 с.
Ambroz A. K. Fibuly iuga Evropeiskoi chasti SSSR II v. do n.e. – IV v. n.e. // Svod arkhеologicheskikh istochnikov. – Вып. D1-30. – М.: Nauka, 1966. – 150 s.
4. Безуглов С. И., Глебов В. П. Раннесарматское погребение с двумя мечами из могильника Суходюдеревский II // Война и военное дело в скифо-сарматском мире. Материалы Международной научной конференции, посвященной памяти А. И. Мелюковой (Кагальник, 26–29 апр. 2014 г.). – Ростов-на-Дону: Изд-во ЮНЦ РАН, 2015. – С. 28–31.
Bezuglov S. I., Glebov V. P. Rannesarmatskoe pogrebenie s dvumya mechami iz mogilnika Sukhoduderevskij II // Voyna i voennoe delo v skifo-sarmatskom mire. Materialy Mezhdunarodnoy nauchnoy konferentsii, posvyashchennoj pamiati A. I. Melyukovoj (Kagalnik, 26–29 aprelya 2014 g.). – Rostov-on-Don: SSC RAS Publ., 2015. – S. 28–31.
5. Бейлин Д. В. К изучению хронологии укрепленной усадьбы I в. до н.э. на поселении Бондаренково III // XV Боспорские чтения: Боспор Киммерийский и варварский мир в период античности и средневековья. Актуальные проблемы хронологии. Материалы международной научной конференции. – Симферополь; Керчь, 2014. – С. 34–42.
Bejlin D. V. K izucheniyu khronologii ukreplenoj usad'by I veka do n.e. na poselenii Bondarenkovo III // XV Bosporskie chteniya. Bospor Kimmerijskij i varvarskij mir v period antichnosti i srednevekov'ya. Aktual'nye problemy arkhеologii. Materialy mezhdunarodnoj konferentsii. – Simferopol-Kerch, 2014. – S. 34–42.
6. Березовец Д. Т. Розкопки курганного могильника эпохи бронзы та скіфського часу в с. Кут // Археологічні пам'ятки УРСР. – Київ: Вид-во АН УРСР, 1960. – Т. IX. – С. 39–87.
Berezovets D. T. Rozkopky kurgannogo mogil'nika epokhi bronzy ta skifs'kogo chasy v s. Kut // Arheologichni pam'yatky URSS. – Kiev: AS USSR Publ., 1960. – T. IX. – S. 39–87.
7. Вязьмитіна М. І. Золота Балка. – Київ: Видавництво АН УРСР, 1962. – 240 с.
Vjaz'mitina M. I. Zolota Balka. – Kiev: AN USSR Publ., 1962. – 240 s.

8. Гаврилюк Н. А., Крапивина В. В. Кухонная и столовая керамика позднескифских городищ Нижнего Поднепровья // Сто лет черняховской культуре. Киев, 1999. – С. 298–321.
- Gavriljuk N. A., Krapivina V. V. Kukhonnaya i stolovaya keramika pozdneskifskikh gorodishch Nizhnego Podneprov'ya // Sto let chernjahovskoj culture. – Kiev, 1999. – S. 298–321.
9. Глухов А. А. Типология и хронология зеркал среднесарматского времени (по материалам междуречья Волги и Дона) // Нижневолжский археологический вестник. – 2003. – Вып. 6. – С. 89–102.
- Glukhov A. A. Tipologiya i khronologiya zerkal srednesarmatskogo vremeni (po materialam mezhdurech'ya Volgi i Dona) // Nizhnevolzhskij arheologicheskij vestnik. – 2003. – № 6. – S. 89–102.
10. Гудкова А. В., Крапивина В. В. Сероглиняная гончарная керамика Ольвии первых веков нашей эры // Античные древности Северного Причерноморья. – Киев: Наукова думка, 1988. – С. 82–103.
- Gudkova A. V., Krapivina V. V. Seroglinyanaya goncharnaya keramika Ol'vii pervykh vekov hashey ery // Antichnye drevnosti Severnogo Prichernomor'ya. – Kiev: Naukova dumka publ., 1988. – S. 82–103.
11. Гудкова А. В., Крапивина В. В. Сероглиняная керамика Тиры, Ольвии и памятников черняховской культуры. – Киев, 1990. – 48 с. (Препр./ АН УССР. Институт археологии)
- Gudkova A. V., Krapivina V. V. Seroglinjanaya keramika Tiry, Ol'vii i pamjatnikov chernjahovskoj kultury. – Kiev, 1990. – 48 s. (Preprint / Institut arheologii AN USSR)
12. Гудкова А. В., Малокевич А. Е. Сероглиняная кружальная керамика поселений на Днестровском лимане (первая четверть I тыс. н.э.) // Stratum plus. – 1999. – № 4. – С. 8–18.
- Gudkova A. V., Malukevich A. E. Seroglinjanaya kruzhal'naya keramika poselenij na Dnestrovskom limane (pervaya chetvert' I tys. n.e.) // Stratum plus. – 1999. – № 4. – S. 8–18.
13. Журавлев Д. В. Краснолаковая керамика Юго-Западного Крыма I – III вв. н.э. (по материалам позднескифских некрополей Бельбекской долины) // Материалы по археологии, истории и этнографии Таврии. – Supplementum. – 2010. – Вып. 9. – 320 с.
- Zhuravljov D. V. Krasnolakovaya keramika Yugo-Zapadnogo Kryma I – III vv. n.e. // Materialy po arheologii, istorii i etnografii Tavrii. – Supplementum. – 2010. – Vyp. 9. – 320 s.
14. Зайцев Ю. П., Мордвинцева В. И. «Ногайчинский» курган в степном Крыму // Вестник древней истории. – 2003. – №3. – С. 61–99.
- Zajtsev Ju. P., Mordvintseva V. I. «Nogajchinskij» kurgan v stepnom Krymu // Vestnik drevnej istorii. – 2003. – № 3. – S. 61–99.
15. Колтухов С. Г., Новиков С. А., Цапко С. А. Раскопки кургана на Парпачском гребне // История и археология Крыма. – 2022. – Вып. XVII. – С. 162–163.
- Koltukhov S. G., Novikov S. A., Tsapko S. A. Raskopki kurgana na Parpachskom grebne // Istoriya i arheologiya Kryma. – 2022. – Vyp. XVII. – S. 162–163.
16. Крапивина В. В. Сероглиняная керамика Любимовского городища // Археологические исследования на Украине в 1978 – 1979 гг. Тезисы докладов XVIII конференции Института археологии АН УССР. – Днепропетровск, 1980. – С. 97.
- Krapivina V. V. Seroglinjanaya keramika Ljubimovskogo gorodishcha // Arheologicheskie issledovanija na Ukraine v 1978 – 1979 gg. Tezisy dokladov XVIII konferentsii Instituta arheologii AN USSR. – Dnepropetrovsk, 1980. – S. 97.
17. Кропотов В. В. Фибулы сарматской эпохи. – Киев: АДЕФ-Украина, 2010. – 384 с.
- Kropotov V. V. Fibuly sarmatskoj epokhi. – Kiev: ADEF-Ukraina Publ., 2010. – 384 s.
18. Кропотов В. В. Сарматские погребальные памятники Степного Крыма // Нижневолжский археологический вестник. – 2016. – Т.15. – №1. – С. 22–39.
- Kropotov V. V. Sarmatskie pogrebal'nye pamjatniki Stepnogo Kryma // Nizhnevolzhskij arheologicheskij vestnik. – 2016. – T.15. – No.1. – S. 22–39.
19. Кропотов В. В. Раннесарматское захоронение в Восточном Крыму // Вестник Волгоградского государственного университета. Серия 4. История. Регионоведение. Международные отношения. – 2018. – Т. 23. – № 3. – С. 114–125.
- Kropotov V. V. Rannesarmatskoe zakhoronenie v Vostochnom Krymu // Vestnik Volgogradskogo gosudarstvennogo universiteta. Seriya 4. Istoriya. Regionovedeniye. Mezhdunarodnyye otnosheniya. – 2018. – T. 23. – № 3. – S. 114–125.

20. Кропотов В. В. К проблеме выделения раннесарматских памятников Северного Причерноморья // Крым в сарматскую эпоху. – 2019. – Вып. V. – С. 154–160.
 Kropotov V. V. K probleme vydeleniya rannesarmatskikh pamyatnikov Severnogo Prichernomor'ya // Krym v sarmatskuuyu epokhu. – 2019. – Vyp. V. – S. 154–160.
21. Кропотов В. В., Рукавишникова И. В., Бейлин Д. В. К вопросу о времени появления сарматов в Степном Крыму // Нижневолжский археологический вестник. – 2022. – Т. 21. – № 2. – С. 174–183.
 Kropotov V. V., Rukavishnikova I. V., Bejlin D. V. K voprosu o vremeni poyavleniya sarmatov v Stepnom Krymu // Nizhnevolzhskij arkhelogicheskij vestnik. – 2022. – T. 21. – № 2. – S. 174–183.
22. Кропотов В. В., Скворцов Н. Б. Сарматские погребения из курганного могильника «Попов-1» на Дону // Археологическое наследие. Античность. Скифы. Сарматы. – 2020. – №1(3). – С. 351–359.
 Kropotov V. V., Skvortsov N. B. Sarmatskie pogrebeniya iz kurgannogo mogilnuka «Popov-1» na Donu // Arkheologicheskoe nasledie. Antichnost'. Skify. Sarmaty. – 2020. – № 1(3). – S. 351–359.
23. Кропотов В. В., Супренков А. А. Погребение I в. до н.э. на Узунарском валу // XVIII Боспорские чтения. Боспор Киммерийский и варварский мир в период античности и средневековья. Торговля: пути – товары – отношения. Материалы международной научной конференции. – Симферополь; Керчь, 2017. – С. 281–286.
 Kropotov V. V., Suprenkov A. A. Pogrebenie I v. do n.e. na Uzunlarskom valu // XVIII Bosporskie chteniya. Bospor Kimmerijskij i varvarsrij mir v period antichnosti i srednevekovja. Torgovlja: puti – tovary – otnosheniya. Materialy mezhdunarodnoj nauchnoj konferentsii. – Simferopol; Kerch, 2017. – S. 281–286.
24. Ланцов С. Б. Комплекс находок первой четверти I в. н.э. из поселения Кульчук в Северо-Западном Крыму // XVIII Боспорские чтения. Боспор Киммерийский и варварский мир в период античности и средневековья. Торговля: пути-товары-отношения. Материалы международной научной конференции. – Симферополь; Керчь, 2017. – С. 293–299.
 Lantsov S. B. Kompleks naxodok pervoj chetverti I v. n.e. iz poseleniya Kul'chuk v Severo-Zapadnom Krymu // XVIII Bosporskie chteniya. Bospor Kimmerijskij i varvarsrij mir v period antichnosti i srednevekovja. Torgovlja: puti – tovary – otnosheniya. Materialy mezhdunarodnoj nauchnoj konferentsii. – Simferopol; Kerch, 2017. – S. 293–299.
25. Михлин Б. Ю. Фибулы Беляусского могильника // Советская археология. – 1980. – № 3. – С. 194–213.
 Mikhlin B. Yu. Fibuly Belyausskogo mogil'nika // Sovetskaya arkheologiya. – 1980. – № 3. – S. 194–213.
26. Никоненко Д. Д. Сіроглиняна кераміка пізньоскіфських городищ Нижнього Дніпра // Емінак: науковий щоквартальник. – 2016. – № 4(16). – С. 225–232.
 Nikonenko D. D. Siroglynyana keramika pizn'oskifskyykh gorodishch Nyzhn'ogo Dnipro // Erminak: naukovij shchokvartal'nik. – 2016. – № 4(16). – S. 225–232.
27. Рукавишникова И. В., Бейлин Д. В., Волошинов А. А. Исследование погребальных памятников в Кировском районе в 2019 году // История и археология Крыма. – 2020. – Вып. XIII. – С. 345–354.
 Rukavishnikova I. V., Bejlin D. V., Voloshinov A. A. Issledovanie pogrebal'nykh pamyatnikov v Kirovskom rajone v 2019 godu // Istoriya i arkheologiya Kryma. – 2020. – Vyp. XIII. – S. 345–354.
28. Симоненко А. В. Сарматы Таврии. – Киев: Наукова думка, 1993. – 144 с.
 Simonenko A. V. Sarmaty Tavrii. – Kiev: Naukova dumka Publ., 1993. – 144 s.
29. Симоненко О. В. Раннесарматський період у Північному Причорномор'ї // Археологія. – 1994. – № 1. – С.32–48.
 Simonenko O. V. Rann'osarmatskij period u Pivnichnomu Prychornomor'j // Arkheologiya. – 1994. – № 1. – S. 32–48.
30. Симоненко А. В. Раннесарматский период в Северном Причерноморье // Золото, конь и человек. – Киев: ИД Скиф, 2012. – С. 187–206.
 Simonenko A. V. Rannesarmatskij period v Severnom Prichernomor'e // Zoloto, kon' i chelovek. – Kiev: ID Skif Publ., 2012. – S. 187–206.
31. Симоненко А. В., Полин С. В. «Раннесарматские» погребения Северного Причерноморья // Золото, конь и человек. – Киев: ИД Скиф, 2012. – С. 155–176.

- Simonenko A. V., Polin S. V. «Rannesarmatskie» pogrebeniya Severnogo Prichernomor'ya // *Zoloto, kon' i chelovek*. – Kiev: ID Skif Publ., 2012. – S. 155–176.
32. Скрипкин А. С. Азиатская Сарматия. Проблемы хронологии и ее исторический аспект. – Саратов: изд-во СГУ, 1990. – 300 с.
- Skripkin A. S. Aziatskaja Sarmatia. Problemy khronologii i eje istoricheskij aspekt. – Saratov: Saratov State University Publ., 1990. – 300 s.
33. Супренков А. А. Боспорские ворота – новейшее открытие при раскопках на Узунларском валу // Элита Боспора и Боспорская элитарная культура. Материалы международного Круглого стола. – СПб.: ПАЛАЦЦО, 2016. – С. 328–333.
- Suprenkov A. A. Bosporskie vorota – novejshhee otkrytie pri raskopkakh na Uzunlarskom valu // *Elita Bospora i Bosporskaja elitarnaja kultura. Materialy mezhdunarodnogo Kruglogo stola*. – SPb.: PALAZZO Publ., 2016. – S. 328–333.
34. Супренков А. А. Раскопки на Узунларском валу в 2016 г.: хронология и интерпретация основных построек // Древности Боспора. – 2018. – Т. 23. – С. 230–256.
- Suprenkov A. A. Raskopki na Uzunlarskom valu v 2016 g.: khronologiya i interpretatsiya osnovnykh postroek // *Drevnosti Bospora*. – 2018. – T. 23. – S. 230–256.
35. Супренков А. А. К хронологии валов Восточного Крыма (по результатам работ 2015–2018 гг.) // Краткие сообщения Института археологии РАН. – 2021. – №264. – С. 148–164.
- Suprenkov A. A. K khronologii valov Vostochnogo Kryma (po rezultatam rabot 2015 – 2018 gg.) // *Kratkie soobshcheniya Instituta arkheologii RAN*. – 2021. – № 264. – S. 148–164.
36. Супренков А. А., Михайлов А. М., Столяренко П. Г., Топоривская М. А., Требухина Н. Ю. «Боспорские ворота» в Восточном Крыму: обзор археологического материала // Российская археология. – 2020. – №3. – С. 138–158.
- Suprenkov A. A., Mikhajlov A. M., Stolyarenko P. G., Toporivskaya M. A., Trebukhina N. Yu. «Bosporskie vorota» v Vostochnom Krymu: obzor arkheologicheskogo materiala // *Rossijskaya arkheologiya*. – 2020. – № 3. – S. 138–158.
37. Супруненко О. Б., Шерстюк В. В. Курганы Нижнего Припсiлля. – Киев, 2011. – 472 с.
- Suprunenko O. B., Sherstyuk V. V. Kurhany Nyzhn'oho Prypsillya. – Kiev, 2011. – 472 s.
38. Труфанов А. А. Хронология могильников Предгорного Крыма I в. до н.э. – III в. н.э. // *Stratum plus*. – 2005–2009. – № 4. – С. 117–328.
- Trufanov A. A. Khronologiya mogilnikov Predgornogo Kryma I v. do n.e. – III v. n.e. // *Stratum plus*. – 2005–2009. – № 4. – S. 117–328.
39. Хазанов А. М. Генезис сарматских бронзовых зеркал // Советская археология. – 1963. – № 4. – С. 58–71.
- Khazanov A. M. Genezis sarmatskikh bronzovykh zerkal // *Sovetskaja Arkheologija*. – 1963. – № 4. – S. 58–71.
40. Храпунов И. Н., Масыкин В. В., Мульд С. А. Позднескифский могильник у с. Кольчугино // Бахчисарайский историко-археологический сборник. – 1997. – Вып. 1. – С. 76–155.
- Khrapunov I. N., Masyakin V. V., Muld S. A. Pozdneskifskij mogilnik u s. Kolchugino // *Bakhchisarajskij istoriko-archeologicheskij sbornik*. – 1997. – Vyp. 1. – S. 76–155.
41. Ščerinskij A. Über die Aristokratie der Sarmaten im nördlichen Schwarz-meergebiet // *Zeitschrift für Archäologie*. – 1994. – Vol. 28. – S. 87–106.

V. Kropotov. Three Sarmatian funeral complexes from the steppe Crimea

The work analyzes three recently discovered burial monuments of the 1st century BC – mid (?) 1st century AD in the Steppe Crimea. Their distinctive features are the use of an older kurgan for burial, the predominant orientation of the deceased to the northern sector, the insignificant depth of the burial, the paucity of grave goods, etc. – typical for early Sarmatian burials of the Northern Black Sea region. Therefore, the complexes under consideration should be correlated specifically with this cultural group. It is important to emphasize that, although large-scale field research in recent years has covered a significant part of the steppe space of the Crimean Peninsula, passing through it in a wide strip from east to west, Sarmatian monuments have not been identified in most of this territory. The newly opened complexes are located on the Kerch Peninsula and near it, i.e. in those areas in which Sarmatian burials were previously known. This only

confirms the conclusion already made about the location of Sarmatian burials in the Steppe Crimea only in a narrow strip along the northern and north-eastern borders of the region, along the coast of the Black Sea and Sivash. This location, apparently, marks the path of the ancient nomads from the Dnieper region – one of the main areas of their settlement – to the ancient centers of the Crimean Peninsula, in particular Panticapaeum, to carry out trade and other relationships.

УДК 93/94

DOI: 10.29039/2413-1741-2024-10-2-89-100

К ВОПРОСУ О ВЗГЛЯДАХ НА РЕЛИГИЮ И БОРЬБУ С НЕЙ СОВЕТСКИХ ГОСУДАРСТВЕННЫХ ДЕЯТЕЛЕЙ В 1918–1928 ГГ.

Кузнецова А. А.

*Сургутский государственный университет»,
г. Сургут, Российская Федерация
E-mail: kuznetsova_aa@surgu.ru*

Анализируются представления и взгляды крупных советских деятелей о религии, ее месте в обществе и борьбе с ней в период с 1918 по 1928 гг., когда происходит постепенное утверждение советской власти. Автор приходит к выводу, что взгляды советских деятелей на религию в этот период можно охарактеризовать как относительно либеральные и только на рубеже 1928–1929 гг. они начнут постепенно радикализироваться по ряду причин. Рассмотрены основные методы, предлагаемые властями в ходе борьбы с религией. Обращается внимание на то, что в текстах и речах деятелей неоднократно подчеркивается важность постепенного и ненасильственного искоренения религиозного мышления из общества. Однако после 1928 г. в речах начинают появляться обвинения в контрреволюционной деятельности и требование усиления нажима на религиозные организации и их лидеров, изменения характера проводимой политики в отношении церкви.

Ключевые слова: религия, Советский Союз, церковь и власть, большевики, атеистическая пропаганда.

В начале 1918 г. Совет Народных Комиссаров РСФСР подписал декрет об отделении церкви от государства и школы от церкви. С этого момента начинается долгая и сложная история взаимоотношений власти и религии в Советском государстве. На протяжении существования Советской России и Советского Союза положение религиозных организаций будет изменяться в зависимости от различных факторов. В данной статье представлена попытка проанализировать систему взглядов советских государственных деятелей относительно существования религии в российском обществе и предлагаемые методы борьбы с религиозным сознанием населения.

Вопросу взаимоотношений власти и религии в разные эпохи существования Советского Союза посвящено немало работ, как отечественных, так и зарубежных авторов. Исследуя государственно-церковные отношения в СССР, А. А. Федотов, приходит к выводу, что в силу того, что в России накануне революции 1917 г. общество не представляло из себя глубоко религиозных людей, наблюдался кризис православной церкви, и большевики, придя к власти, своей политикой сумели достигнуть определенных успехов: «Революция вскрыла тот духовный нарыв, который созрел в Российской Церкви и обществе, а также способствовала уходу из Церкви тех, кто находился в ней из меркантильных побуждений, а также способствовал религиозному сопротивлению тех, кто до революции не шел в

Церковь, видя в ней бюрократическую машину» [24, с. 14]. Похожего взгляда придерживается Д. В. Поспеловский в монографии «Русская православная церковь в XX веке» [17, с. 34]. Кроме того, автор приходит к выводу о том, что, оценив роль православной церкви в обществе (ведь с точки зрения формальных цифр церковь была мощнейшей организацией), большевики, первоначальной задачей поставили уничтожение именно национальной церкви. В достижении этой цели, они сделали ставку на союз с другими конфессиями или, как минимум, поставили задачу обеспечить нейтралитет с их стороны [17, с. 60].

Один из ведущих специалистов по истории Русской православной церкви – М. В. Шкаровский говорит о том, что в годы революционных потрясений и Гражданской войны многими русскими людьми, недовольными своей жизнью, церковь расценивалась как соратник монархии, монархия и церковь воспринимались как единое целое, поэтому в годы антирелигиозной политики, большевики могли встречать значительную поддержку своих действий на местах со стороны населения [25, с. 60].

Другой исследователь истории православной церкви в России – Г. Штриккер, описывая положение духовенства в первые годы советской власти и указывая на изначально ненавистническое отношение лично В. И. Ленина к религии, ссылается на «Письмо В. М. Молотову для членов Политбюро ЦК РКП(б)» от 19 марта 1922 г., ставшее уже классикой для сторонников идеи о желании Ленина подавить религию решительно и беспощадно в Советском Союзе [18, с. 22]. Однако М. Ю. Смирнов в статье «Религия и Библия в трудах В. И. Ленина: новый взгляд на старую тему» приводит ряд аргументов, которые заставляют усомниться в подлинности этого документа [19, с. 107].

Таким образом, эти и многие другие исследования либо рассматривают непосредственно политику и мероприятия, проводимые властями в отношении религиозных организаций, либо изучают реакцию и попытки «выжить» в сложившихся условиях верующих людей и представителей церкви. Поэтому для полноты картины на наш взгляд, необходимо обратиться к пониманию роли религии в обществе с точки зрения отдельных, наиболее крупных представителей государства, к тому, как они представляли искоренение религии из общества в период становления советской власти и период, который некоторые исследователи именуют «религиозным нэпом» [3, 8, 25]. Стоит добавить, что еще в 1945 г. зарубежные авторы отмечали существенные отличия в ленинском подходе во взаимоотношениях советской власти и Русской православной церкви и «зигзагообразной политикой», принятой позднее Сталиным [1]. В современной историографии подобных взглядов придерживаются, например, такие исследователи как М. И. Одинцов [14], М. В. Шкаровский [25] и другие.

Наше исследование опирается на такие источники, как стенограммы выступлений В. И. Ленина, проект программы РКП (б), работы и выступления Н. И. Бухарина, письма Л. Д. Троцкого членам политбюро и отрывки его сочинений, отрывки из сочинений И. В. Сталина, доклад Г. Е. Зиновьева с политическим отчетом ЦК, стенограмма обсуждения вопроса о мерах по усилению

антирелигиозной работы на заседании Оргбюро ЦК ВКП(б), циркулярное письмо ЦК ВКП(б) «О мерах по усилению антирелигиозной работы», подписанное Л. М. Кагановичем.

Для того, чтобы разобраться каким образом видели борьбу с религией большевики в советском обществе, необходимо охарактеризовать истоки неприятия религиозного мышления большевистскими лидерами. Так, Н. И. Бухарин, отвечая на вопрос «почему партия коммунистов – решительная противница религии?», обращается к корням ее возникновения. Утверждая, что наука уже ответила на данный вопрос, Николай Иванович указывает, что истоки религии лежат в почитании наиболее опытных, старших, богатых членов общества: «почитание душ умерших богатых – вот основа религии». Таким образом, с первых строк своего повествования, автор делает акцент на богатстве почитаемых. Объясняя же возникновение конкретно православной веры, автор снова обращает внимание на «чинуш-обирал», самодержавие византийского монарха с его множеством министров. Еще более отчетливо причину недовольства религией Бухарина можно увидеть далее по тексту, где он проводит параллели церковного устройства и светского государства, приходя к выводу, что «вера в бога – это вера в рабство», а религия – тормоз прогресса, поскольку некоторые верующие объясняют происходящие в природе и обществе явления религиозными мифами, поэтому «такого человека невозможно поднять ни на какую борьбу». Как результат, Бухарин делает вывод о том, что религия может быть полезна только для общества капитализма и как отличный способ «для одурачивания народа» [4, с. 1–5].

Большевики были склонны называть наличие религиозности в русском обществе и значительное влияние церковных иерархов «религиозными пережитками». В газете «Правда» за 12 июля 1923 г. Л. Д. Троцкий говорит о том, что веры в русском рабочем классе нет, «или почти нет». Существование же различных религиозных пережитков в русском обществе он объясняет вполне рациональными причинами: силой привычки, отсутствием различного досуга и воли у русского человека: «светло в церкви, нарядно, людно, хорошо поют, – целый ряд общественно-эстетических приманок, которых не имеют ни фабрика, ни семья, ни будничная улица» [23, с. 25]. Привычка религиозного поведения связывается Троцким в большей степени с женщинами, а наличие икон в доме с тем, что они когда-то давно были приобретены и без них будет русскому человеку непривычно.

Аналогичные идеи относительно религиозности женщин встречаем и в словах В. И. Ленина на I Всероссийском съезде работниц 19 ноября 1918 г. Находясь многими поколениями в условиях патриархального общества, практически не имея никаких прав, женщины были «домашними рабынями» – резюмирует Владимир Ильич. Первостепенное значение в борьбе с религиозными пережитками Ленин отводит работе с женщинами в деревнях, поскольку там «еще преобладает церковный брак, – этому мы обязаны влиянию священников, с этим злом труднее бороться, чем со старыми законами, так как влияние духовенства нельзя отменить декретом» [5, с. 26–27].

По мысли Троцкого, социалистического строя невозможно достичь, без полной ликвидации религии. Объясняет он это тем, что техника «освобождает человека от унижительных форм зависимости от природы», кроме того, общественные отношения при социализме «лишены загадочности», они «прозрачны насквозь и не давят человека» [9, с. 216]. Закономерно, что на службу против религии должна была встать наука. И. В. Сталин, отвечая на один из вопросов в беседе с американской рабочей делегацией, отмечал, что «партия ведёт антирелигиозную пропаганду против всех и всяких религиозных предрассудков, потому что она стоит за науку, а религиозные предрассудки идут против науки» [21, с. 132].

Подводя итог первому вопросу, на который мы попытались ответить, можно заключить, что религию большевики полностью ассоциируют с буржуазным, капиталистическим обществом, где она является средством введения масс в различные заблуждения, а следствие этих заблуждений – отсутствие прогресса и построения общества социализма, где все равны вне зависимости от национальности или религии. Именно поэтому религиозное мировоззрение становится объектом борьбы и искоренения. Исследователь М. И. Одинцов также отмечает, что большевики имели весьма недостаточные и обобщенные представления о религиозной ситуации в государстве, о положении и состоянии дел в различных церквях и деноминациях, кроме того серьезных теоретиков в вопросах свободы совести и религиоведения в стране было недостаточно [14, с. 19].

Следующим важным моментом, на наш взгляд, стоит отметить представления советских лидеров о том, как именно нужно бороться с религиозными пережитками.

В первые годы утверждения советской власти и в ситуации продолжавшейся Гражданской войны, бороться с религиозными предрассудками масс большевики предпочитали очень осторожно. В проекте программы РКП (б) о политике по отношению к религии Ленин сформулировал дальнейшие планы по искоренению «связи между эксплуататорскими классами и организацией религиозной пропаганды, а также к фактическому освобождению трудящихся масс от религиозных предрассудков». Так, во главе угла ставится научно-просветительская и антирелигиозная пропаганда. Важно подчеркнуть, что Ленин декларирует необходимость избегания «всякого оскорбления чувств верующих» [9, с. 127], поскольку это только укрепляет религиозный фанатизм. В целом, концепт «оскорбления чувств верующих» будет фигурировать довольно часто в речах не только Ленина, но и других деятелей, однако это указывает и на то, что, по всей видимости, не оскорблять этих чувств получалось все реже.

Также имеются факты, свидетельствующие о том, что до завершения ключевых событий Гражданской войны, советские власти старались по возможности избегать демонстративного уничтожения церквей и массовых репрессий в отношении религиозных людей. Так, верующие Ягановской волости Череповецкого уезда обратились к В. И. Ленину с просьбой о разрешении достроить местный храм, Ленин поддержал их инициативы и ответил на обращение 2 апреля 1919 г.: «Окончание постройки храма, конечно, разрешается...» [Цит. по: 19, с. 111]. На терпимом и внимательном отношении к православным настаивает Владимир Ильич

и накануне празднования Пасхи в апреле 1921 г. в указании В. М. Молотову: «...в газетах напечатано письмо или циркуляр ЦК насчет 1 мая, и там сказано: разоблачать ложь религии или нечто подобное. Это нельзя. Это нетактично. Именно по случаю Пасхи надо рекомендовать иное: не разоблачать ложь, а избегать, безусловно, всякого оскорбления религии» [Цит. по: 19, с. 111].

Не ограничиваясь терпимым отношением к православной церкви, имеются данные и о требованиях В. И. Ленина к реввоенсовету Кавказского фронта: «обязательно проявлять максимум доброжелательности к мусульманам... демонстрируйте и притом самым торжественным образом симпатии к мусульманам» [Цит. по: 19, с. 111]. В 1921 г. Владимир Ильич получил личное обращение с жалобой на турецкие притеснения от председателя ЦК объединенных духовоборческих общин Тифлисской губернии П. П. Веригина. В ответ Ленин обязал соответствующие инстанции: «примите все возможные меры» для помощи коммунам духовоборов в Ахалкалакском районе советской Грузии [Цит. по: 19, с. 111].

М. Ю. Смирнов, детально изучив взгляды В. И. Ленина на религию, пришел к выводу, что не сама религия или вероисповедные доктрины вызывали враждебность, а именно претензии церковных организаций на значимую роль в обществе, претензии социально-экономического и политического характера – вот что вызывало наибольшее неприятие [19, с. 112]. Тем не менее, практически все, из изученных нами источников, говорят об идеях ненасильственной борьбы, которые предлагают большевики в 1920-е гг. «Только медленное и терпеливое воздействие может принести плоды» [10, с. 10] – пишет Ленин. Бухарин также отмечает, что с религией нужно бороться убеждением [4, с. 6].

В 1922 г. в РСФСР началась кампания по изъятию церковных ценностей под предлогом борьбы с голодом. Руководил данной кампанией Л. Д. Троцкий, довольно ясно изложивший свое видение методов борьбы с религией в письмах членам политбюро. Так, при организации агиткампаний, Троцкий прямо указывает на то, чтобы ни в коем случае это не носило открытый антирелигиозный характер, а выглядело исключительно как помощь голодающим. Также предлагается активная демонстрация самих голодающих, т.е. использование их как марионеток, для продвижения более активной политики изъятия церковных ценностей.

Отдельного внимания заслуживает «беспокойство» Троцкого о сохранности изымаемых культурных ценностей: «... принесло бы величайший вред, если бы при извлечении ценностей проявлен был вандализм, невнимание к историко-художественным ценностям и пр». Поскольку случаи вандализма были бы преданы огласке и впоследствии усложнили проведение дальнейшей кампании [16]. Троцкий использует давний принцип «разделяй и властвуй», призывая посеять раскол между священниками, поддерживающими политику изъятия и не приемлющими ее. Крупных деятелей церкви также предлагалось не трогать, дабы не вызывать гнев со стороны населения, таким образом, большевики четко осознают, что в ситуации неоконченной гражданской войны, было бы глупо применять силу в отношении как верующих, так и видных представителей духовенства.

Методы большевиков, которые могли бы противостоять религиозной пропаганде церкви и священников, включали в себя отсутствие финансирования церковей, недопустимость вмешательства церкви в обучение детей, т.к. – пишет Бухарин – в прежние времена из-за такого положения она воспитывала «людей, которые бы умели терпеть, слушаться и подчиняться» [4, с. 5–6]. При этом, однако, Николай Иванович допускает мысль о том, что негосударственные организации или отдельные лица могут спонсировать церковь.

В рассматриваемый период большевики важное значение в деле борьбы с религиозными идеями отводили клубной форме деятельности, полагая, что человек, который чаще обращается к различным клубам, а не теснится в «семейной квартирке с иконой и лампадкой» [9, с. 213] имеет больше возможностей освободиться от религиозных пут.

Отдельным средством, которое должно было помогать бороться с религией являлся кинематограф, который по силе влияния, Троцкий сравнивает с церковью и сравнения эти, разумеется, не в пользу последней. Так, лишний раз Лев Давыдович подчеркивает богатое убранство, разветвленную церковную иерархию, при том, что зрелищность церкви куда скуднее, чем в кино. «В церкви показывают только одно «действие», и притом всегда одно и то же, из года в год, а кинематограф тут же, по соседству или через улицу, в те же дни и часы покажет и языческую пасху, и иудейскую, и христианскую, в их исторической преемственности и в их обрядовой подражательности» [23, с. 26]. Кинематограф, в рассуждениях Троцкого, является не просто средством развлечения, но и просвещения, что в последствии освободит человека от необходимости переступить порог церкви. «Кинематограф – великий конкурент не только кабака, но и церкви. Вот орудие, которым нам нужно овладеть во что бы то ни стало!» [23, с. 26].

Классическим же вариантом борьбы с религиозными предрассудками и мышлением было распространение журналов и газет атеистической направленности, таких как, «Безбожник у станка», «Атеист», «Антирелигиозник», «Революция и церковь» и др. Однако, оценивая степень значимости и влияния на мировоззрение людей посредством печатных изданий, Троцкий отмечал ее явную недостаточность: «журнал, который, вероятно играет свою положительную роль в определенных, преимущественно, городских кругах, но который все-таки вряд ли идет по главной дороге борьбы с религиозными предрассудками. Там неустанно ведется дуэль с Иеговой, Христом, Аллахом, единоборство талантливого художника Моора с Богом, из номера в номер. Мы с вами, конечно, целиком на стороне Моора. Но если бы мы делали только это, или, если бы это было основной работой, то, я боюсь, что дуэль закончилась бы вничью...» [9, с. 212].

Таким образом, в представлениях советских лидеров о том, как именно нужно бороться с религиозным мышлением масс, можно обнаружить стремление к планомерному, постепенному ее искоренению, без грубых попыток оскорбить чувства верующих, но при этом атеистическая работа, безусловно, должна была носить антирелигиозный характер, показывать религию и религиозные убеждения как нечто отрицательное. Обсуждения религиозных вопросов сопровождаются

всегда негативными коннотациями, такими как «зло», «предрассудки», «одурачивание народа», «рабство» и т.п. На уровне же практики в отношении простых верующих в городе и деревне, государство стремится заменить религиозные обряды «социалистическими», при этом, действуя также поступательно, не решаясь покончить с религией в одночасье [12, с. 194]. Например, стали предприниматься попытки заменить церковный обряд крещения новой, советской гражданской церемонией, получившей названия «октябрин» или «звездин». Также, в 20-е гг. XX века в СССР появились безрелигиозные обряды – красные свадьбы и многие другие элементы так называемой «советской гражданской религии» [22, с. 312, 329].

В период религиозного нэпа отношение к церкви крайне негативное, но к рядовым верующим его скорее можно охарактеризовать как либеральное, первые лица государства это выражают недвусмысленно: «Религия – это проклятая идеология, которая имеет глубокие корни в душе современного человека. Поэтому мы должны и можем терпеть людей, которые еще религиозны, которые еще находятся на полпути к революционному пониманию. Мы можем иметь терпение, пока мы этих людей не сделаем сознательными. Но отсюда нельзя сделать вывод, что партия должна заниматься религиозной пропагандой» [9, с. 179] – говорит Н. И. Бухарин на пленуме исполкома Коминтерна в июне 1923 г. В этом же духе выступает Г. Е. Зиновьев на XII съезде РКП(б) в апреле 1923 г., заявляя о необходимости соблюдать осторожность в вопросах религии, поскольку «нужно помнить о крестьянине, от которого очень и очень много зависит». Зиновьев прекрасно понимает, что для перевоспитания крестьянина нужны годы. «Мы не отказываемся ни на йоту от атеистических взглядов, ни на йоту от Маркса, но мы должны помнить, что к этому вопросу необходимо подходить осторожно» [9, с. 173].

Отдельные исследователи высказывают мнение, что во второй половине 1920-х гг. государственная политика в отношении всех конфессий была унифицирована и приобрела форму жесткой и бескомпромиссной антирелигиозной борьбы [2, с. 3], однако в речах и Сталина, и Троцкого можно по-прежнему увидеть вполне взвешенный подход к борьбе с религиозным сознанием в широких слоях населения [21, 23]. М. В. Шкаровский по этому поводу также пришел к заключению, что с середины 1920-х гг. в партии обозначилась сторона более мягкого курса по отношению к религии, возглавляемая Н. И. Бухариным, и в это время «отнюдь не ставилась задача расправиться с религией «железной рукой пролетариата в два счета»» [25, с. 111]. Поэтому нам также представляется, что в рассматриваемый период, представители власти в целом, еще верили в действенность тех мер, которые они предлагали, а в условиях, когда необходимо обеспечить экономическую и политическую стабильность в стране, это было еще и крайне желательно.

Но уже на рубеже 1928–1929 гг. стало очевидно, что выпеснить религию из общества так и не получилось теми методами, о которых говорилось выше. Проблемы в сфере атеистической пропаганды стали очевидны. И в это же время

риторика советских государственных деятелей начинает меняться. Так, Л. М. Каганович фиксирует существенные недостатки антирелигиозной пропаганды: «Она носит характер такой деятельности в отношении пропаганды, которая была допустима в подполье, но не тогда, когда у нас в руках государственная власть. Эту работу нужно шире поставить, и в отношении антирелигиозной пропаганды мы самым безобразным образом отстаем» [6]. Своим оппонентам на заседании Оргбюро ЦК ВКП(б), настроенным довольно оптимистично относительно результатов антирелигиозной работы, Каганович заявляет о недооцененности политического значения религиозных организаций в Советском государстве, а также об опасностях, которые они представляют. Указывая на все еще огромное количество в пятьдесят тысяч церквей, их разветвленность и относительную самостоятельность, Каганович отмечает с беспокойством, что закрыто по стране всего 3%. «Сколько же этому противопоставляется клубов? – 4000. Вот пропорция: 50 тысяч храмов и 4 тысячи клубов. [...] То, что мы имеем здесь легальные контрреволюционные организации, это совершеннейший факт» [6].

Лидеры партии в окончательной редакции постановления «О мерах по усилению антирелигиозной работы» [15] отмечают, что религии в стране противопоставлен только один «Союз воинствующих безбожников», в то время как комсомол практически не занимается систематической антирелигиозной пропагандой. Обвиняются и профсоюзы, которые в подавляющем большинстве, не ведут антирелигиозную работу. Кроме того, негодование руководства партии вызывает нейтральное отношение к вопросу о религии со стороны некоторых организаций. Военнослужащие Красной армии также упрекаются в отсутствии систематической массовой антирелигиозной пропаганды [15]. Различные средства и формы воздействия на религиозное сознание людей признаются совершенно неработоспособными, отмечается незначительность антирелигиозной печати, а общая же периодическая печать, по мнению членов политбюро, и вовсе не уделяет достаточного внимания вопросам антирелигиозной пропаганды. Проблемы с атеистической пропагандой наблюдались также и в кино, и в театрах. Таким образом, констатирует протокол, религиозные организации не встречали, совершенно, никакого сопротивления своей деятельности [15].

Поэтому в ходе обсуждения вопроса о мерах по усилению антирелигиозной работы начинают формулироваться предложения, что «Союз безбожников» «либо должен доставлять подготовленные кадры работников, либо мы должны включить в Союз безбожников всю безбожную партию и весь безбожный комсомол» [6]. В Союзе остро ощущалась нехватка кадров, которые могли проводить атеистическую пропаганду на профессиональном уровне. В заключении обсуждения было выдвинуто три пункта, которые должны были улучшить ситуацию с искоренением религии из общества. Во-первых, ставился вопрос о необходимости подготовки кадров. Во-вторых, ставилась задача активизировать всю партийную и комсомольскую массу в деле антирелигиозной пропаганды. И третья, самая

радикальная задача – борьба с выкорчевыванием кадров контрреволюционных священнослужителей [6].

Таким образом, в ситуации, когда страна переходила к плановой экономике, власть безраздельно находилась у большевиков, эпоха нэпа заканчивалась, а режим ужесточался, прежние меры казались уже недостаточными.

На рубеже 1928–1929 гг. в документах все чаще можно встретить обвинения религиозных организаций в трудностях формирования социалистического общества, антисоветской деятельности, а также прямые обвинения в адрес «верхушки» религиозных организаций в том, что «религиозные верования сплошь и рядом служат лишь прикрытием их антисоветской деятельности» [15]. Такую деятельность предлагается уже не терпеть, но в то же время, Л. М. Каганович призывает к тому, чтобы все административные меры сопровождались разъяснительными мероприятиями для трудящихся о том, что «меры принимаются против антисоветской, а не религиозной деятельности религиозных обществ» [7].

Итак, в результате изученных нами документов и литературы, можно сделать вывод, что в 1918–1921 гг., когда большевики еще не обладали достаточным авторитетом, страна находилась в состоянии Гражданской войны, а затем, в 1921–1928 гг. в силу тяжелых последствий произошедших событий и необходимости введения нэпа, антирелигиозные идеи и речи советских государственных деятелей носили непримиримый характер, однако большевики не призывают к применению силы, осознавая еще слабость своей власти. Главным направлением было разоблачение «антинародной деятельности» религиозных организаций. Полагаем, что и позиция «вождя революции» – Ленина имела важное значение. Вероятно, его смерть существенно повлияла на дальнейшее усугубление ситуации в отношении церкви в середине и второй половине 1920-х гг. Отдельные исследователи отмечают, что в период с сер. 1920-х и до 1928 г. в ВКП (б) разворачивалась жесткая полемика вокруг религиозного вопроса, а в 1929 г. она окончилась триумфом И. В. Сталина и его соратников, что означало переход партийно-советского аппарата на строительство атеистического государства [14, с. 21]. Окончательно укрепив свои позиции, представители власти несколько меняют и интонацию в своих речах относительно антирелигиозных мероприятий, форм и методов борьбы с религией. В текстах документов все чаще встречаются обвинения церкви не просто в «одурачивании народа», но и в контрреволюционной деятельности. В 1928 – 1929 гг. обозначится новый этап взаимоотношений церкви и государства, который исследователи также именуют как этап «воинствующего безбожия и большевистского антирелигиозного террора» [11], а роспуск Антирелигиозной комиссии, занимавшейся воплощением в жизнь декрета об отделении церкви от государства в 1929 г. показал, что борьбу с религиозными организациями начинают спецслужбы [3, с. 113]. Закончился период неопределенности в вопросах религии и началась развязка трагического конфликта религии и Советского государства.

*К ВОПРОСУ О ВЗГЛЯДАХ НА РЕЛИГИЮ И БОРЬБУ С НЕЙ
СОВЕТСКИХ ГОСУДАРСТВЕННЫХ ДЕЯТЕЛЕЙ В 1918-1928 ГГ.*

Список использованных источников и литературы

1. Religion in the Soviet Union. // Workers International News, October 1945. URL: <https://socialist.net/religion-in-the-soviet-union/>
2. Алпыспаева Г. А., Жуман Г., Саметова Г. С. Государственно-конфессиональная политика советской власти и ее особенности в Казахстане в 1920-х гг. // Актуальные проблемы гуманитарных и социально-экономических наук.– 2021.– № 1(76).– С. 3–11.
Alpyspaeva G. A., Zhuman G., Sametova G. S. Gosudarstvenno-konfessional'naya politika sovetskoï vlasti i ee osobennosti v Kazakhstane v 1920-kh gg. // Aktual'nye problemy gumanitarnykh i sotsial'no-ekonomicheskikh nauk.– 2021.– № 1(76).– S. 3–11.
3. Бадмаева Е. Н. Религиозная политика советского государства в период нэпа: на примере Калмыцкой автономной области // Via in tempore. История. Политология. 2009. № 1(56). С. 107–113.
Badmaeva E. N. Religioznaya politika sovetskogo gosudarstva v period nepa: na primere Kalmytskoï avtonomnoï oblasti // Via in tempore. Istoriya. Politologiya. 2009. № 1(56). S. 107–113.
4. Бухарин Н. И. Церковь и школа в Советской республике. / Н. Бухарин. – Пг.: Гос. изд-во, 1920. – 8 с.
Bukharin N. I. Tserkov' i shkola v Sovetskoï respublike. / N. Bukharin. – Pg.: Gos. izd-vo, 1920. – 8 s.
5. Великий Октябрь и раскрепощение женщин Северного Кавказа и Закавказья (1917–1936 гг.): Сб. док. и материалов / Глав. архив. упр. при Совете Министров СССР, Центр. гос. архив Октябрьской революции, высших органов гос. власти и органов гос. упр. СССР, Глав. архив. упр. при Советах Министров РСФСР, Грузинской ССР, Азербайджанской ССР, Армянской ССР; отв. сост. Ю. П. Дзагурова, Н. В. Михайлова. – М.: Мысль, 1979. – 370 с.
Velikii Oktyabr' i raskrepushchenie zhenshchin Severnogo Kavkaza i Zakavkaz'ya (1917–1936 gg.): Sb. dok. i materialov / Glav. arkhiv. upr. pri Sovete Ministrov SSSR, Tsentr. gos. arkhiv Oktyabr'skoï revolyutsii, vysshih organov gos. vlasti i organov gos. upr. SSSR, Glav. arkhiv. upr. pri Sovetakh Ministrov RSFSR, Gruzinskoi SSR, Azerbaidzhan-skoi SSR, Armyanskoi SSR; otv. sost. Yu. P. Dzagurova, N. V. Mikhailova. – M.: Mysl', 1979. – 370 s.
6. Из стенограммы обсуждения вопроса о мерах по усилению антирелигиозной работы на заседании Оргбюро ЦК ВКП(б). 10.12.1928. URL: <http://hrono.ru/dokum/1928dok/19281210ck.php>
Iz stenogrammy obsuzhdeniya voprosa o merakh po usileniyu antireligioznoi raboty na zasedanii Orgbyuro TsK VKP(b). 10.12.1928.
7. Из циркулярного письма ЦК ВКП(б) «О мерах по усилению антирелигиозной работы» (Утверждено ЦК ВКП(б) 24 января 1929 г.). URL: <https://www.alexanderyakovlev.org/almanah/inside/almanah-doc/1005110>
Iz tsirkulyarnogo pis'ma TsK VKP(b) «O merakh po usileniyu antireligioznoi raboty» (Utverzhdeno TsK VKP(b) 24 yanvarya 1929 g.).
8. Кияшко Н. В. Фактор «религиозного нэпа» в отношениях советской власти с православной церковью на юге РСФСР // Вестник Московского университета. Серия 8. История. 2022. №2. С. 132–150.
Kiyashko N. V. Faktor «religioznogo nepa» v otnosheniyakh sovetskoï vlasti s pravoslavnoi tserkov'yu na yuge RSFSR // Vestnik Moskovskogo universiteta. Seriya 8. Istoriya. 2022. №2. S. 132-150.
9. Конфессиональная политика советского государства. 1917-1991 гг.: Документы и материалы в 6 т. Т. 1 в 4 кн. 1917-1924 гг. Кн. 1. Центральные руководящие органы РКП(б): идеология вероисповедной политики и практика антирелигиозной пропаганды / Отв. сост. М. И. Одинцов; сост. Ж. В. Артамонова, Н. М. Волхонская, А. С. Кочетова, А. В. Лукашин, Е. Л. Суббота. – М.: Политическая энциклопедия, 2017. – 646 с.
Konfessional'naya politika sovetskogo gosudarstva. 1917-1991 gg.: Dokumenty i materialy v 6 t. T. 1 v 4 kn. 1917–1924 gg. Kn. 1. Tsentral'nye rukovodyashchie organy RKP(b): ideologiya veroispovednoi politiki i praktika antireligioznoi propagandy / Otv. sost. M. I. Odintsov; sost. Zh. V. Artamonova, N. M. Volkhonskaya, A. S. Kochetova, A. V. Lukashin, E. L. Subbota. – M.: Politicheskaya entsiklopediya, 2017. – 646 s.
10. Конфессиональная политика советского государства. 1917–1991 гг.: Документы и материалы в 6 т. Т. 1 в 4 кн. 1917–1924 гг. Кн. 2. Центральные органы государственной власти и управления в

РСФСР: создание нормативно-правовой базы деятельности религиозных объединений / Отв. сост. М. И. Одинцов; сост. Ж. В. Артамонова, Н. М. Волхонская, А. С. Кочетова, А. В. Лукашин, М. М. Одинцова. – М.: Политическая энциклопедия, 2017. – 670 с.

Konfessional'naya politika sovetskogo gosudarstva. 1917-1991 gg.: Dokumenty i materialy v 6 t. T. 1 v 4 kn. 1917–1924 gg. Kn. 2. Tsentral'nye organy gosudarstvennoi vlasti i upravleniya v RSFSR: sozdanie normativno-pravovoi bazy deyatelnosti religioznykh ob'edinenii / Отв. сост. М. И. Одинцов; сост. Ж. В. Артамонова, Н. М. Волхонская, А. С. Кочетова, А. В. Лукашин, М. М. Одинцова. – М.: Политическая энциклопедия, 2017. – 670 с.

11. Крапивин М. Ю. Непридуманная церковная история: власть и Церковь в Советской России (октябрь 1917-го - конец 1930-х годов). – Волгоград: Перемена, 1997. – 367 с.

Krapivin M. Yu. Nepridumannaya tserkovnaya istoriya: vlast' i Tserkov' v Sovetskoj Rossii (oktyabr' 1917-go - konets 1930-kh godov). – Volgograd: Peremena, 1997. – 367 s.

12. Мавлютова З. Ш. Борьба советской власти с религиозным сознанием населения Зауралья в 1920-е гг. // Вестник археологии, антропологии и этнографии. – 2011. – № 1(14). – С. 191–195.

Mavlyutova Z. Sh. Bor'ba sovetskoj vlasti s religioznym soznaniem naseleniya Zaural'ya v 1920-e gg. // Vestnik arkhologii, antropologii i etnografii. 2011. № 1(14). S. 191–195.

13. Никольская Т.К. Советская религиозная политика и борьба с протестантским подпольем в 1960-1980-е годы // Новая политическая история: Сборник научных работ. – СПб.: Изд-во ЕУСПб.; Алетейя, 2004. – 305 с.

Nikol'skaya T.K. Sovetskaya religioznaya politika i bor'ba s protestantskim podpol'em v 1960–1980-e gody // Novaya politicheskaya istoriya: Sbornik nauchnykh работ. – Spb.: Izd-vo EUSPb.; Aleteiya, 2004. – 305 s.

14. Одинцов М. И. «Светское государство» в России, в идеологии и практике большевиков // От «Авроры» до «философских пароходов». Борьба с инакомыслием в первые годы советской власти (1917–1920-е гг.). Региональный аспект: матер. III Всероссийской науч.-практ. конф., Пермь, 23–24 нояб. 2018 г. – Пермь: Пермский нац. исследовательский политехнический ун-т, 2018. – С. 13–29.

Odintsov M. I. «Svetskoe gosudarstvo» v Rossii, v ideologii i praktike bol'shevikov // Ot «Aurory» do «filosofskikh parokhodov». Bor'ba s inakomyслиem v pervye gody sovetskoj vlasti (1917–1920-e gg.). Regional'nyi aspekt: Materialy III Vserossiiskoi nauchno-prakticheskoi konferentsii, Perm', 23–24 noyabrya 2018 goda. – Perm': Permskii natsional'nyi issledovatel'skii politekhnicheskii universitet, 2018. – S. 13–29.

15. О мерах по усилению антирелигиозной работы. (Окончательная редакция, принятая комиссией ПБ на основании постановления ПБ от 24 января 1929 г. протокол № 61, п. 4). URL: <https://istmat.org/node/59437>

O merakh po usileniyu antireligioznoi raboty. (Okonchatel'naya redaktsiya, prinyataya komissiei PB na osnovanii postanovleniya PB ot 24 yanvarya 1929 g. protokol № 61, p. 4).

16. Письмо Л. Д. Троцкого по вопросу изъятия из церквей предметов, имеющих музейную ценность. 5 апреля 1922 г. URL: <https://istmat.org/node/34051>

Pis'mo L. D. Trotskogo po voprosu iz'yatiya iz tserkvei predmetov, imeyushchikh muzeinuyu tsennost'. 5 aprelya 1922 g.

17. Поспеловский Д. В. Русская православная церковь в XX в. – М.: Республика, 1995. – 511 с.

Pospelovskii D. V. Russkaya pravoslavnaya tserkov' v XX v. – M.: Respublika, 1995. – 511 s.

18. Русская Православная Церковь в советское время (1917–1991): Материалы и документы по истории отношений между государством и церковью: В 2 книгах / Сост. Г. Штриккер. М., 1995. – 400 с.

Russkaya Pravoslavnaya Tserkov' v sovetskoe vremya (1917–1991): Materialy i dokumenty po istorii otnoshenii mezhdu gosudarstvom i tserkov'yu: V 2 knigakh / Sost. G. Shtrikker. M., 1995. – 400 s.

19. Смирнов М. Ю. Религия и Библия в трудах В. И. Ленина: новый взгляд на старую тему // Государство, религия, Церковь в России и за рубежом. – 2011. – Т. 29. – № 2. – С. 106–125.

Smirnov M. Yu. Religiya i Bibliya v trudakh V. I. Lenina: novyi vzglyad na staruyu temu // Gosudarstvo, religiya, Tserkov' v Rossii i za rubezhom. 2011. T. 29. № 2. S. 106–125.

20. Сосковец Л. И. Религиозные организации и верующие в Советском государстве / Л. И. Сосковец; под ред. Н. С. Ларькова. – Томск: ТМЛ-Пресс, 2008. – 249 с.

**К ВОПРОСУ О ВЗГЛЯДАХ НА РЕЛИГИЮ И БОРЬБУ С НЕЙ
СОВЕТСКИХ ГОСУДАРСТВЕННЫХ ДЕЯТЕЛЕЙ В 1918-1928 ГГ.**

Soskovets L. I. Religioznye organizatsii i veruyushchie v Sovetskom gosudarstve / L. I. Soskovets; pod red. N. S. Lar'kova. – Tomsk: TML-Press, 2008. – 249 s.

21. Сталин И.В. Сочинения. Т. 10.– М.: ОГИЗ; Государственное издательство политической литературы, 1949.

Stalin I.V. Sochineniya. T. 10. M.: OGIZ; Gosudarstvennoe izdatel'stvo politicheskoi literatury, 1949.

22. Сторчак В. М. Советская гражданская религия – М.: ИИЦ «АТиСО», 2019. – 399 с.

Storchak V. M. Sovetskaya grazhdanskaya religiya – M.: ITs «ATiSO», 2019. – 399 s.

23. Троцкий Л. Д. Сочинения / Л. Троцкий. – М.: Л.: Госиздат, 1924–1927. Серия 6: Проблемы культуры. Т. 21: Культура переходного периода. – 1927. – XI, 520 с.

Trotskii L. D. Sochineniya / L. Trotskii. - M.: L.: Gosizdat, 1924–1927. Seriya 6: Problemy kultury. T. 21: Kul'tura perekhodnogo perioda. – 1927. – XI, 520 s.

24. Федотов А. А. Русская Православная Церковь в 1943–2000 гг.: внутрицерковная жизнь, взаимоотношения с государством и обществом – Иваново: Ивановский государственный университет, 2005. – 136 с.

Fedotov A. A. Russkaya Pravoslavnaya Tserkov' v 1943–2000 gg.: vnutritserkovnaya zhizn', vzaimootnosheniya s gosudarstvom i obshchestvom – Ivanovo: Ivanovskii gosudarstvennyi universitet, 2005. – 136 s.

25. Шкаровский М. В. Русская Православная Церковь в XX веке.– М.: Вече, 2010. – 480 с.

Shkarovskii M. V. Russkaya Pravoslavnaya Tserkov' v XX veke. M.: Veche, 2010. – 480 s.

Kuznetsova A. A. On the issue of views on religion and the fight against it by Soviet statesmen in 1918–1928.

Abstract: the ideas and views of major Soviet figures about religion, its place in society and the fight against it in the period from 1918 to 1928, when the gradual establishment of Soviet power took place, are analyzed. The author comes to the conclusion that the views of Soviet leaders on religion during this period can be characterized as relatively liberal and only at the turn of 1928–1929, they will gradually begin to radicalize for a number of reasons. The main methods proposed by the authorities in the fight against religion are considered. Attention is drawn to the fact that in the texts and speeches of figures the importance of the gradual and non-violent eradication of religious thinking from society is repeatedly emphasized. However, after 1928, accusations of counter-revolutionary activities and demands for increased pressure on religious organizations and their leaders and changes in the nature of the policy towards the church began to appear in speeches.

Keywords: religion, Soviet Union, church and government, Bolsheviks, atheistic propaganda.

УДК 94/87

DOI: 10.29039/2413-1741-2024-10-2-101-109

**ИЗ ПОЛИТИЧЕСКОЙ БИОГРАФИИ Х. А. ПАЭСА: КОНФЛИКТ
БОЛИВАРИАНСКОЙ ИДЕОЛОГИИ И ЛАТИНОАМЕРИКАНСКИХ
ЛАТИФУНДИСТОВ В 1826–1827 ГГ.**

Лосев К. В.

*Санкт-Петербургский государственный университет
аэрокосмического приборостроения,
г. Санкт-Петербург, Российская Федерация
E-mail: secretariat@hf-guap.ru.*

Михайлов В. В.

*Санкт-Петербургский государственный университет
аэрокосмического приборостроения,
г. Санкт-Петербург, Российская Федерация
E-mail: batukom@mail.ru.*

Исследуются противоречия, возникшие в политическом руководстве независимого государства Великая Колумбия после освобождения от испанского владычества. После организации лидером революции Симоном Боливаром административного управления Великой Колумбии, среди региональных лидеров федерации, за которыми стояли местные землевладельческие и торговые элиты и военные лидеры – каудильо, начались разногласия, в основном, из-за противоречий между личными интересами латифундистов и попытками государственной централизации земельного вопроса новой властью. Большинство местных лидеров Венесуэлы и Колумбии не соглашались с желанием Боливара объединить новообразованные территории в едином конфедеративном государстве, Андской конфедерации, по примеру североамериканских Штатов. Основная борьба развернулась между назначенным вице-президентом Великой Колумбии Франциско де Сантандером и военным лидером Венесуэлы Хосе Антонио Паэсом. Это привело Паэса к просьбе, направленной Боливару, принять на себя, как лидера нации и всего освободительного движения, всю полноту власти в Великой Колумбии, приняв которую, Боливар на время примирил враждующие стороны.

Ключевые слова: история Венесуэлы, борьба за независимость Латинской Америки, республика Великая Колумбия, Симон Боливар, Хосе Антонио Паэс, Франциско де Паула Сантандер.

Разбив к концу 1823 г. основные силы испанских королевских войск в ряде крупных сражений, в которых главную роль сыграли конница венесуэльского лидера Хосе Антонио Паэса и добровольческий Британский легион, Симон Боливар объединил освобожденные территории в республику Великая Колумбия. Паэс, наряду с другими генералами армии Боливара стал военным комендантом разделенной на три провинции Венесуэлы. Также он получил и закрепил за собой крупные земельные участки, на которых вел жизнь асьендаро, укрепляя государственную армию отрядами преданных лично ему людей. Политическая власть на освобожденных латиноамериканских территориях, вследствие этого,

оставалась во многом номинальной, зависящей от позиции обладающих реальной военной силой каудильо. В Венесуэле Паэс был самым сильным каудильо, имевшим, к тому же, огромную популярность в широких массах, хотя сам Паэс не стремился в первые годы существования независимого государства к политическому лидерству, признавая его за Боливаром.

Можно отметить двойственный характер возникающей новой административной элиты в освобожденных государствах: сам Боливар и его ближайшее окружение были белыми креолами, часто бывшими эмигрантами, образованными и культурными, однако в народе власть и популярность имели каудильо – люди совершенно противоположные по образу жизни и мысли [15, р. 843]. Боливар понимал, что без поддержки каудильо он не сможет сохранить легитимность своей власти. Боливар писал самому влиятельному колумбийскому генералу Сантандеру перед взятием Боготы: «На деле, в Колумбии народ – это армия, которая действительно освободила страну от тиранов; это люди, которые действуют, люди, которые делают выбор. Остальное население инертно, либо лишено патриотизма... Эти господа снова станут нашими могильщиками... Они не замечают карибов Боготы, всадников Апуре, рыбаков Маракайбо, моряков Маргариты, бандитов Патии, неуправляемых толп Пасто... и все дикие орды из Африки и Америки, которые мчатся как дикие олени по землям Колумбии. Подумай, мой дорогой Сантандер, что эти законники, скорее невежественные, нежели злонамеренные, и скорее честолюбивые, нежели амбициозные, ведут нас по дороге в анархию, а далее – к тирании, и всегда – к распаду. И, если льянеро не покончат с нами, то эти философы – покончат» [7, р. 144].

Разделив страну на департаменты, управляемые военными лидерами, подчиненными непосредственно центральной власти, Боливар пытался, таким образом, сблизить власть и народ, однако, его видение народных масс, как людей действия и выбора, было ошибочным. Те, против кого он настраивал Сантандера в своем послании – политики, законники, администраторы – и военные авторитеты, опирающиеся на массы – вскоре вступили в борьбу друг с другом за власть, обеспечивавшую доходы и их сохранение. При этом, интересы простых граждан ни те, ни другие не пытались решить.

В 1824–1827 гг. в Венесуэле постоянно происходили восстания негров, пардо, в Колумбии индейцы, составлявшие значительную часть населения, восставали под знаменем возврата под власть испанской короны, в которой они видели своего единственного защитника. «Индейцы не хотят платить прежней подати, – сообщал о положении в Великой Колумбии в 1826 году своим читателям выходивший в Санкт-Петербурге журнал «Сын отечества». – Негры требуют освобождения, мулаты – уничтожения питаемых против них предрассудков, метисы – прекращения войны, индейцы – своих преимуществ. Все сии обстоятельства, так же как и предпочтение, оказываемое некоторыми областями иным генералам, суть затруднения, которые правительство Боливара должно победить и которым оно не без искусства противоборствует; но часто оно должно уступать корыстолюбию главных начальников... Неудивительно, что все отрасли государственного управления

находятся в болезненном состоянии при столь многочисленных беспорядках, которые еще питаются ужасами междоусобий, возгорающимися в разных местах» [3]. На фоне этих народных волнений, разгоралась вражда элит бывшей Новой Гранады и Венесуэлы. Прежде всего, на политическую ситуацию повлияла старая вражда между Паэсом и Сантандером.

Новые земли Паэса представляли собой наиболее ценные в коммерческом отношении плантации Венесуэлы, поэтому в 1825 году он совершил «широкий» жест – предоставил вице-президенту Колумбии Сантандеру свои земли в Апуре, чтобы они были распределены, вместе со всем скотом и постройками, среди офицеров и солдат, которым давно было обещано вознаграждение за службу [6, р. 281]. Однако Сантандер, справедливо испугавшись того, что Паэс, таким образом, получит слишком большую популярность, отказался от дара. Более того, Паэс был обвинен в присвоении земель с помощью «скандальных спекуляций» земельными ваучерами, предназначенными для раздачи его людям [6, р. 279].

Эта практика, впрочем, применялась всеми каудильо. Однако, если Паэс, сохраняя землю за собой, часть имущества распределял между лично преданными ему людьми, в том числе, пардо и рабами, то другие генералы, принадлежавшие к белой элите, часто вступали в союз с бывшими владельцами, позволяя им либо выкупать свои конфискованные земли, либо оставляли, вынуждая платить с них неучтенные налоги. Действия Сантандера Паэс расценил как личный выпад, поскольку земли Апуре он намеревался распределить между своими ветеранами 1815–1823 гг., уроженцами этой территории Недовольны остались и льянеро, оставшиеся без обещанной земли.

Вскоре начался еще один конфликт между каудильо Новой Гранады и Венесуэлы. В конце 1825 года пришли сведения о том, что испанцы собирают крупные военные силы в Пуэрто-Рико и на Кубе, подготавливая вторжение в Колумбию и Венесуэлу. Правительство, остающееся в период отсутствия Боливара во власти вице-президента Сантандера, поручило Паэсу провести мобилизацию и собрать силы для отпора. Однако Паэс, сославшись на нежелание народа воевать после того, как их гарантии в получении земель оказались невыполненными, стал затягивать мобилизационные мероприятия. В апреле 1826 года Сантандер вызвал его в Боготу для дачи объяснений парламенту, где Паэс был обвинен в саботировании мобилизации, путем своевольных и незаконных поступков. «Цель этого судебного процесса, как пояснил Сантандер, заключалась в том, чтобы «заставить лиц, занимающих наиболее важные посты в республике, понять, что их заслуги и героическое прошлое не дают им права жестоко обращаться с гражданами» [4, с. 262–263]. В ответ на эти обвинения Паэс отказался от поста военного коменданта и уехал в свою резиденцию, заявив, что предпочитает жизнь частного лица [9, р. 317–318].

Власти решили заменить Паэса на посту военного коменданта (commandant-general) Венесуэлы его давним врагом – Хауном де Эскалоном [7, р. 221]. Это вызвало волнения по всей Венесуэле. Большинство территорий Венесуэлы поддержало Паэса, выступив 30 апреля против правительства в Боготе. Движение

получило название «La Cosiata» и споры о том, организовано оно Паэсом или возникло спонтанно, в чем генерала упрекал Сантандер, ведутся до сих пор [13, s. 632]. Так или иначе, Паэс переставал быть диким вождем воинственных льянеро, но быстро завоевывал авторитет среди новой венесуэльской элиты – землевладельцев, торговцев – имеющих интересы, связанные с конкретной территорией, а не политическими или идеологическими абстракциями. Паэс, обеспечив материально себя, не препятствовал это делать и другим.

Сторонники, в том числе Мариньо, выступивший на стороне Паэса, объявили его гражданским и военным главой, при условии, что он не станет исполнять волю правительства в Боготе. Было принято решение созвать 10 января 1827 года Национальное Учредительное собрание независимых провинций Венесуэлы. Паэс принял назначение и, объявив, что на любую попытку Боготы применить силу, ответит тем же, по сути, поставил Великую Колумбию под угрозу гражданской войны [14, s. 412]. Сантандер объявил в июле, что Паэс поднял вооруженный мятеж против правительства. На стороне Сантандера оставались Бермудес, Арисменди и Урданетта, которые, все же понимали, что реальной военной силой обладает один Паэс.

Не желая ввязываться в новые опасности войны, Паэс и его сторонники направили послание в Перу Боливару с просьбой вернуться. Паэс убеждал участников восстания: «Президент-Освободитель один может быть нашим судьей и посредником, он не будет глух к воплям своих соотечественников» [12, p. 272]. Согласие на просьбу к Боливару было получено, даже такие сторонники отделения Венесуэлы, как заместитель Паэса Мариньо и популярный военный – полковник Франсис Карабано – не пошли против решения Паэса. Паэс направил в Лиму своего агента Антонио Леокадио Гузмана, будущего либерального политика. Боливар получил послание 5 июля 1826 года [9, p. 318].

Паэс предлагал Боливару стать полновластным диктатором всех освобожденных территорий Латинской Америки, упрекая Сантандера и его сторонников в отсутствии авторитета и неспособности удовлетворить народные требования. По сути, Боливару предлагалась корона всей Латинской Америки, и это, по мнению авторов письма, давало ей гарантию сохранить единство и порядок. Паэс писал Боливару: «Колумбия похожа на Францию в дни, когда Наполеон был в Египте и когда его призывали самые видные люди революции для ее спасения. Вы должны стать Бонапартом Южной Америки, ибо эта страна не похожа на родину Вашингтона» [3].

В свою очередь, Сантандер требовал от Боливара сохранения конституционного порядка и наказания Паэса: «Ваша обязанность, – писал Сантандер Боливару, – наказать Паэса, заставить его сторонников подчиниться существующим законам. Мы боролись не за то, чтобы первый попавшийся генерал мог нарушить, когда ему взбредет в голову, республиканские законы. Если Паэс останется безнаказанным, его примеру последуют честолюбивые генералы в других областях республики, законный порядок будет нарушен, и Великая Колумбия

распадется. В таком случае Новой Гранаде выгоднее сразу же выйти из состава Великой Колумбии» [3].

Перед Боливаром стояла сложная проблема, поскольку в Перу еще продолжалась освободительная борьба, шедшая с не меньшими разногласиями между повстанцами. Боливар мечтал об объединении всех освобожденных территорий, подготавливая новую Конституцию нового образования – Андской федерации [2, с. 312–314]. Разногласия между его сподвижниками ставили эти планы под угрозу. При этом, Паэс, явный нарушитель спокойствия, выдвигал лозунг единства, а Сантандер, представитель законной власти, грозил разделением.

Когда собравшийся в Боготе трибунал принял решение о наказании Паэса, Боливар послал в Боготу своего адъютанта О'Лири. О'Лири, встретившись с Паэсом в столице Апуре, попытался склонить его к примирению с Сантандером, однако генерал ответил, что надеется, «что президент не вынудит меня стать его врагом и уничтожить Колумбию в огне гражданской войны» [8, р. 263]. Однако Боливар имел другое мнение, опасаясь сепаратизма Сантандера, он писал: «Мне не нужны эти мини-правительства, я полон решимости умереть среди руин Колумбии, сражаясь за ее основной закон и за полное единство» [8, р. 264]. Также он понимал, что суд над Паэсом приведет к волнению в массах и очередному витку противостояния пардо и рабов с богатыми креолами. Кроме того, Боливар не доверял венесуэльским «консультантам» Паэса, прежде всего, Мариньо, которых называл партией демагогов [7, р. 222].

После Панамского конгресса, который привел к заключению ряда важных договоров, имеющих перспективу для создания Андской республики, Боливар решил лично урегулировать конфликт Паэса с Сантандером [10, s. 224]. В Колумбию он прибыл, когда противостояние каудильо приобрело угрожающий единству страны размах. «Сантандер заявил Боливару, что следует распустить Великую Колумбию, пусть каждая из ее трех частей – Эквадор, Новая Гранада и Венесуэла – станет самостоятельной республикой: «Федерация к добру нас не приведет, у нас ежегодно будут восстания в Кито и Венесуэле. И если мы применим оружие для их подавления, это вызовет нескончаемые войны, которые неизбежно истощат нас... Федерация наших слабых республик приведет к тому, что мы вновь попадем под власть испанцев» [3].

Боливар тут же вступил в переговоры с обеими сторонами, засыпавшими его жалобами и требованиями. «Шум от ваших разногласий достиг моих ушей далеко отсюда, в столице Перу, – писал он. – Я вернулся с оливковой ветвью... Я не знаю, кого винить, но знаю, что вы – мои кровные братья и соратники. Лишь один человек виновен в вашей ссоре – это я, поскольку я не пришел на ваш зов во время, когда две дружеских республики, дети нашей победы, просили меня вернуться с уважением и почестями...» [11, р. 292]

Принять, как Наполеон, трон, предлагаемый ему Паэсом и некоторыми другими политиками, он отказался. Он ответил Паэсу: «Мне суждено быть Освободителем – это мой старый мундир. Звание Освободителя для меня ценнее всего, я не думаю обесчестить себя, сменив его на трон императора. Мы не похожи

ни в чем на французов. Благодаря республике Колумбия приобрела славу и благополучие. Республика дала нам законы и свободу... Трон вызовет страх... Равенство будет отменено, возникнет новая аристократия, а цветные расы будут считать, что их права окончательно утрачены. Я откровенно признаюсь: этот план не подходит ни для Вас, ни для меня, ни для страны» [3].

Но и поддержать Сантандера он не мог, примирение было единственным способом удержать страну от распада, а народ от гражданской войны. Прибыв в Боготу в ноябре 1826 года, Боливар объявил, что вступает в свою должность президента и берет на себя неограниченные полномочия в связи со сложившейся ситуацией. Правительству Боготы он поставил в упрек неверное расходование английского займа, но повести войска в Венесуэлу на усмирение Паэса, он согласился. От Сантандера он потребовал одобрения идеи принятия новой конституции, предполагающей создание Андской конфедерации, хотя сам обещал колумбийскому правительству, что новые выборы в национальное собрание пройдут с предварительного согласия действующего конгресса.

Перейдя границу Венесуэлы во главе правительственных войск, Боливар убедился, что население стоит за Паэса и подозрительно относится к Сантандеру и столичным чиновникам. Вместо военных действий он вступил с Паэсом в очередные переговоры. «Я иначе не мог поступить, – писал, оправдываясь, Боливар Сантандеру. – Здесь все были настроены против Боготы. Чтобы сломить сопротивление венесуэльцев, потребовалось бы пролить потоки крови. В распоряжении генерала Паэса имелись все средства для успешного сопротивления. Он уже начал освобождать рабов. Его преследуют, утверждал Паэс, потому, что он выходец из народа. Если бы мы применили к нему силу, он вызвал бы против нас войну илотов» [3].

1 января 1827 года Боливар дал Паэсу гарантии полной амнистии всех участников мятежа, сохранения за сторонниками Паэса всех постов и всего имущества. Паэс признал власть Боливара в обмен на сохранение за ним особым декретом поста гражданского и военного главы Венесуэлы. Боливар даже объявил Паэса «спасителем республики». 4 января в сопровождении Паэса Боливар вошел в Каракас, встреченный как национальный герой. Пятнадцать юных девушек возложили ему на голову два лавровых венка: один, как победителю тиранов, второй – как человеку, предотвратившему гражданскую войну [7, р. 225]. На торжественном приеме в честь этого события Боливар преподнес Паэсу свою шпагу, а Паэс произнес Боливару настоящий панегирик: «Освободитель не мог дать мне большего. Он мне дал шпагу, с которой освободил мир... Она в моих руках навсегда останется шпагой Боливара, воля которого будет ее направлять. Да сгину я сотни раз, и да буду я проклят, если эту шпагу выпущу из рук, если попытаюсь когда-либо пролить кровь тех, кого я до сих пор освобождал! Сograждане, шпага Боливара находится в моих руках. За вас и за него я готов отдать жизнь!» [11, р. 335–337].

В разговорах с Паэсом, Боливар настаивал на вхождении Венесуэлы и Колумбии в Андскую конфедерацию, с чем Паэс соглашался. Но в правительстве в Боготе многие сторонники Сантандера продолжали высмеивать проект создания

Андской конфедерации как нереальный и неприемлемый для тех, кто должен в него войти. Сантандер как-то заметил с иронической сдержанностью: «Мне она кажется несколько неосуществимой» [4, с. 265].

Соглашение с Паэсом и полное его прощение вызвало возмущение у Сантандера и его сторонников конституционалистов. Политические различия, оформившиеся в это время, создали основу для возникновения двух партий, сыгравших большую роль в последующей истории как Венесуэлы, так и Колумбии – Либеральной и Консервативной. Либералы, которыми можно назвать сантандеристов, отстаивали принципы федерализма, стояли за расширение прав провинций, требовали введения всеобщего избирательного права, проведения различных реформ, отделения церкви от государства. Консерваторы, выразителем интересов которых был Паэс, считали необходимым укрепить централизованное управление, сохранить привилегии высших классов, духовенства и поддержку церкви государством [1, с. 17]. При этом, Паэс, предлагавший Боливару стать Наполеоном Америки, согласно его автобиографии, провозглашал тирады против монархии и диктатуры: «Я поднялся из безграничных степей Апуре против деспотизма, как бешеный лев кидается на свою добычу... Будьте уверены, народы Великой Колумбии, никогда, никогда генерал Боливар, ваш Освободитель и отец, не будет королем ни Колумбии, ни Америки, и никогда Хосе Антонио Паэс не станет его сообщником в столь коварном отцеубийстве» [3].

Боливар, наблюдая как разногласия политиков, так и настроение в народных массах и их реакцию на решения властей, принял в этих событиях сторону Паэса. Он решил, что юристы из Боготы не имеют связей с социальной реальностью Венесуэлы, и их желание следовать конституционным нормам не дает возможности развиваться освободительному движению, в том числе, исходящему с низов общества. Авторитет Боливара сделал из Паэса настоящего политического лидера, хотя и склонного к демагогии, однако с ним вынуждены были теперь считаться другие политики-креолы. Не уступал им, а, скорее всего, и превосходил их Паэс и в богатстве и умении его сохранить и преумножить. В ответ на моральную поддержку «дикаря» Паэса, Боливар отвечал Сантандеру: «Я как солнце среди моих командиров, и, если они светятся, то тем светом, который я отбрасываю на них» [5, р. 565].

В бывшей Новой Гранаде, получившей в Великой Колумбии название Кундинамарка, Сантандер, на словах выражая поддержку Боливару, как верховному правителю, собирал вокруг себя сторонников старой конституции, надеясь отделиться от Великой Колумбии. После того, как Боливар отказался наказать Паэса, противостояние Боливара и Сантандера перешло в открытую фазу: они прекратили личную переписку, а Боливар написал 27 января 1827 года, что не может больше терпеть неблагодарность Сантандера [8, р. 359–360]. Сантандер ответил, что лучше открытый разрыв, нежели тайные интриги. Однако и в Венесуэле мир не продолжился долго. В марте в Барселоне произошло восстание негров-рабов, которое Боливар был вынужден подавить с помощью армии Паэса. Он писал ему: «Когда-то для спасения моей страны я объявил войну на смерть... Чтобы снова

спасти ее я должен объявить такую же войну всем бунтовщикам, даже если и паду в этой войне от их ножей» [5, p. 588].

Приняв на себя единоличную власть и заручившись поддержкой большинства региональных политиков, в том числе, крупнейшего и влиятельнейшего каудильо Венесуэлы Хосе Антонио Паэса, Боливар на короткий срок погасил в Великой Колумбии как пламя гражданской войны, так и стремление к разделению двух республик.

Список использованных источников и литературы

1. Вепрецкая Т. Ю. Борьба Боливара за укрепление независимых государств Латинской Америки (1819–1830 гг.): автореферат дисс. ... канд.ист.наук. – М., 1985. – 21 с.
Vepreckaya T. Yu. Bor'ba Bolivara za ukreplenie nezavisimyh gosudarstv Latinskoj Ameriki (1819–1830 gg.). Avtoreferat diss. ... kand.ist.nauk. – М., 1985. – 21 s.
2. Глинкин А. Н. Дипломатия Симона Боливара. – М.: Международные отношения, 1991. – 350 с.
Glinkin A. N. Diplomatia Simona Bolivara. – М.: Mezhdunarodnye otnosheniia, 1991. – 350 s.
3. Лаврецкий И. Боливар. – М.: Молодая гвардия, 1981. – 221 с. [Электронный источник]: URL: http://royallib.ru/book/lavretskiy_iosif/bolivar.html. Дата обращения 15.01.2024.
Lavretskii I. Bolivar. – М.: Molodaia gvardiia, 1981. – 221 s. Access: URL: http://royallib.ru/book/lavretskiy_iosif/bolivar.html. accessed:15.01.2024.
4. Линч Д. Революции в Испанской Америке, 1808–1826. – М.: Прогресс, 1979. – 404 с.
Lynch D. Revoliutsii v Ispanskoj Amerike, 1808–1826. – М.: Progress, 1979. – 404 s.
5. Bolívar S. Obras completas, ed. Vicente Lecuna and Esther Barret de Nazarís, Vol. II. – Caracas: Editorial Lex, 1950. – 518 s.
6. Bushnell D. The Santander Regime in Gran Colombia. – Newark, Delaware: Univ. of Delaware Press, 1954. – 381 p.
7. Ludvig E. Bolivar. The Life of an Idealist. – New York: Alliance Book Corp, 1942. – 362 p.
8. Lynch J. Simon Bolivar. A Life. – New Haven – London: Yale University Press, 2007. – 349 p.
9. O'Leary D. F. Memorias del General O'Leary. 34 tomos. T. XXX. Documentos. – Caracas: Imprenta de la Gaceta Oficial El Monitor, 1883. – 557 s.
10. O'Leary D. F. Memorias del General O'Leary. 34 tomos. T. XXXII. Documentos. – Caracas: Imprenta de la Gaceta Oficial El Monitor, 1881. – 534 s.
11. Lemly H. R. Bolivar, Liberator of Venezuela, Columbia, Equador and Bolivia. – Boston: Forgotten Books, 1923. – 514 p.
12. Paez J. A. Autobiografia del General Jose Antonio Paez. Vol. 1. – Nueva York: Hallet and Green, 1867. – 578 p.
13. Reyes V. Páez, venezolano itegral: biografia: el hombre, el héroe, el magistrado. – Caracas: Imprinta Nacional, 1957. – 834 s.
14. Pinto C. M. Documentos para la historia de la vida de José Antonio Páez. Congreso de la República. – Caracas: Academia Nacional de la Historia, 1976. – 648 s.
15. Scheina R. L. Latin America's Wars. – Washington DC.: Potomac Books, Inc., 2003. – 1445 p.

Losev K. V., Mikhailov V. V. From the political biography of J. A. Paez: the conflict of Bolivarian ideology and Latin American latifundists in 1826–1827.

The article examines the contradictions that arose in the political leadership of the independent state of Greater Colombia after liberation of Latin America territory from Spain. After Simon Bolivar, the leader of revolution movement, organized the administration of Greater Colombia, disagreements began among the regional leaders of the federation, backed by local landowning and trading elites and caudillos, mainly due to contradictions between personal interests and attempts at state centralization of land question by the new

power. Also the leaders of Venezuela and Columbia didn't agree with the Bolivar wishes to unite all newly free territories in one confederate state – And confederation – following the United States of America. The main struggle unfolded between the appointed Vice-President of the Great Columbia Francisco de Paula Santander and Venezuelan military leader Jose Antonio Paez. This led Paez to a request sent to Bolivar to assume, as the leader of the nation and the entire liberation movement, full power in Greater Colombia, and as a result of this Bolivar reconciled rival powers.

Keywords: the history of Venezuela, the struggle for the independence of Latin America, the Republic of Great Colombia, Simon Bolivar, Jose Antonio Paez, Francisco de Paula Santander.

УДК 9 93/94

DOI: 10.29039/2413-1741-2024-10-2-110-116

ДЕЯТЕЛЬНОСТЬ ПРОДОТРЯДОВ И ПРОДАРМИИ В САРАТОВСКОЙ ГУБЕРНИИ В 1918 ГОДУ

Михайлов В. А.

*Саратовский военный ордена Жукова
Краснознаменный институт войск национальной гвардии Российской Федерации,
г. Саратов, Российская Федерация
E-mail mvawm20047910@yandex.ru*

Проанализированы причины, правовая основа деятельности Продотрядов и Продармии, а также возложенные на них задачи по изъятию излишков хлеба в деревнях. Научной новизной исследования является недостаточная изученность деятельности Продотрядов и Продармии в Саратовской губернии. В исследовании применены основные методы научно-исторического познания, такие как: описательный, сравнительно-исторический, логический, анализа архивных материалов. В результате исследования было выявлено, что в 1918 году городам, находящимся под контролем Советской власти, грозил голод, несмотря на то что в сельскохозяйственных губерниях был хлеб. Но крестьяне его сдавали не охотно, в связи с неотлаженной системой товарообмена между деревней и городом. Исходя из данного обстоятельства, Советской правительством принято решение о принудительном изъятии хлеба в деревнях. Решение данного вопроса было поручено рабочим Продотрядов и красноармейцам Продармии, однако, не смотря на общие задачи, их деятельность отличалась тем, что Продотрядовцы часть заготовленного хлеба забирали себе, а Продармейцы все сдавали государству.

Ключевые слова: Саратовская губерния, Гражданская война, Продовольственная армия, Продовольственный отряд, Декрет, крестьяне.

В годы Гражданской войны, Советская власть решала задачи, связанные с укреплением нового государственного строя, борьбой с контрреволюцией, иностранной интервенцией. Кроме того, одной из важнейших проблем являлось обеспечение продовольствием города и бойцов Красной Армии. Решение продовольственного вопроса осуществлялось за счет крестьян центральных сельскохозяйственных губерний. Одной из таких губерний являлась Саратовская губерния.

Однако, после революционных событий октября 1917 года, в Саратовской губернии царил хаос. Никто из жителей не понимал, какая установлена власть в стране. «Каждая волость или уезд представлял из себя своего рода отдельную республику. Например, в Хвалынском уезде в начале 1918 года объявили войну Николаевскому уезду. Собирались издавать свои деньги» [4]. Или, например, Лысовское общество, заявило о создании своей собственной волости, а затем и самостоятельной и «независимой республики I Лысовского общества» [7]. А тем временем в городах все меньше и меньше оставалось продуктов питания. В мае 1918 года подвоз продовольствия к Петрограду почти полностью прекратился. Сильно сократился подвоз продовольствия и к Москве [17]. В Наркомпрод

сообщали о крайнем обострении продовольственной нужды из Твери, Царицына, Костромы, Смоленска, Боровска, Ярославской, Московской, Нижегородской губерний, из Иваново-Вознесенска, Курска, Вязьмы, Серпухова и других мест. Критическое положение с продовольствием объяснялось отнюдь не отсутствием хлеба в стране. В богатых хлебных районах республики имелось до 900 млн. пудов хлебных излишков, в большинстве своем находившихся в руках кулаков [13].

Данное обстоятельство, вынудило правительство принять ряд нормативно-правовых актов, регламентирующих порядок принудительного изъятия «излишков» хлебов у крестьян.

9 мая 1918 года В. И. Ленин и Я. М. Свердлов подписали декрет СНК и ВЦИК «О предоставлении народному комиссару продовольствия чрезвычайных полномочий по борьбе с деревенской буржуазией, укрывающей хлебные запасы и спекулирующей ими» [10, с. 261–264]. Согласно Декрета, все, имеющие излишек хлеба и не вывозящие его на ссыпные пункты, а также расточающие хлебные запасы на самогонку, считать врагами народа и предавать их революционному суду. [10, с. 263].

Декрет ВЦИК и СНК от 27 мая 1918 г. «О реорганизации Народного Комиссариата продовольствия и местных продовольственных органов» учреждал отряды из рабочих, рекомендованных пролетарскими организациями и формируемые преимущественно в потребляющих хлеб губерниях. В нем говорилось, что главной задачей рабочих отрядов должна быть «организация трудового крестьянства против кулаков» [10, с. 310]. Декреты от 9 и 27 мая 1918 года вошли в историю как декреты, устанавливавшие продовольственную диктатуру [17], и действовали на протяжении всей гражданской войны.

31 мая в газетах «Известия» и «Правда» вышли обращения к населению, в которых говорилось, что «Центральный Исполнительный Комитет уже предписал Советам Москвы и Петрограда мобилизовать десятки тысяч рабочих, снарядить и вооружить их для похода за хлебом — против хищников, кулаков и мародеров» [10, с. 361]. Таким образом, были созданы вооруженные подразделения, на основе которых была образована в Продовольственная армия (далее – Продармия). Кроме того, в дополнение к ранее принятым декретам, 6 августа 1918 г. был принят еще один декрет, дающий право крупным профессиональным рабочим объединениям, объединениям фабрично-заводских комитетов, уездным и городским Советам Рабочих и Крестьянских Депутатов организовывать продовольственные отряды (далее – Продотряды) из рабочих и беднейших крестьян для поездок в хлебные губернии в целях приобретения по твердым ценам и реквизиции хлеба у кулаков [11]. При этом надо заметить, что продотряды советской власти действовали уже с ноября 1918 года [22]. Поскольку право создания хлебозаготовительных отрядов получали крупнейшие пролетарские предприятия и объединения, в первую очередь профессиональные союзы, необходимо было создать соответствующие органы. Так, еще до принятия декрета Чрезвычайная конференция профсоюзов, состоявшаяся в Москве 27 июня 1918 г., избрала из своего состава Военно-продовольственное бюро ВЦСПС (далее – Военпродбюро), которое и стало центром организации и посылки

рабочих продовольственных отрядов. Такие же бюро были образованы во всех крупных промышленных центрах при советах профессиональных союзов [20]. Большая часть отрядов Военпродбюро выехала в производящие губернии в первых числах сентября 1918 г. [22].

Саратовская губерния, как центр одной из производящих хлеб губерний Поволжья, контролировалась по поручению В. И. Ленина лично наркомом продовольствия А. Д. Цюрупой [16]. В июне 1918 года Саратовский Губернский продовольственный комитет телеграммой в Москву сообщал, что 14 июня вне плана отправлено в Петроград 3 тыс. пудов пшеницы и 3 тыс. пудов чечевицы, в Москву 2 тыс. пудов пшеницы и 1670 пудов чечевицы. В тот же день для Москвы дополнительно было погружено в вагоны еще 2 тыс. пудов пшеницы [21]. 10 августа 1918 года В. И. Ленин пишет А. Д. Цюрупе: «...Это архи-скандал, бешеный скандал, что в Саратове есть хлеб, а мы не можем вывезти!!... Проект декрета – в каждой хлебной волости 25–30 заложников из богачей, отвечающих за сбор и ссыпку всех излишков» [16, с. 144]. В. И. Ленин требовал установить точные размеры хлебных излишков в Саратовской губернии, а волости, «давшие полную очистку и ссыпку всех без изъятия излишков хлеба», наградить крупной премией [16].

Как известно, август месяц – это уже время нового урожая. Первое поступление нового хлеба началось с 18 августа 1918 г. [9]. К 1 октября было заготовлено 3 миллиона пудов. В октябре поступило 5 миллионов. При этом в октябре и ноябре началось массовое поступление подсолнуха в ущерб хлебу [6]. В декабре 1918 г. произошло резкое падение ссыпки, которое продолжалась вплоть до нового урожая [19]. По месяцам ссыпка проходила в таком виде: За Август 1918 г. поступило – 204800 пудов; Сентябрь 2982047; Октябрь – 6117042; Ноябрь – 3336270; Декабрь – 1295998 [5]. Всего во второй половине 1918 года в Советской республике было заготовлено 67 миллионов пудов хлеба [18], из них более 14 миллионов [3] или свыше одной пятой, поставила Саратовская губерния.

В начале сентября 1918 г. в Саратовскую губернию прибыло свыше 3 тысяч рабочих, организованных в продотряды [15]. Например, Центральное Военно-продовольственное бюро направило отряды Ярославского Совета рабочих депутатов, Коломенского завода, Богородского уездного Совдепа, Иваново-Вознесенского губисполкома, Ярославской мануфактуры, Замоскворецкого трамвайного парка г. Москвы и другие [15, 22]. Центральная власть просила губпродкомы присылать сведения о продотрядах: сколько ими заготовлено, в каких уездах, чьи отряды, а также дать характеристику их работы [22]. Вот, некоторые результаты их деятельности. Продотряд замоскворецкого трампарка, работавший в прифронтной полосе района Елани Аткарского уезда, за октябрь 1918 года заготовил 6 тысяч пудов в хлеба и отправил в Москву несколько хлебных эшелонов [15]. Продотряды в составе 439 иваново-вознесенских и шуйских рабочих за первые два с половиной месяца своей работы заготовили в Сердобском уезде около шестисот тысяч пудов хлеба [1].

Точное определение численности отрядов, сформированных Военпродбюро, действовавших в Саратовской губернии в 1918 г. является невозможным. Есть данные, что на 21 октября 1918 года их было 19 с численностью 1241 человек [22, с. 119]. По другим сведениям, всего в Саратовскую губернию за 1918 год было послано 15 продовольственных отрядов численностью 3471 человек [22, с. 117]. На 21 октября 1918 г. железнодорожными органами в Саратовской губернии было сформировано 3 отряда [22, с. 119]. В Наркомпрод из Губпродкома сообщали: «прибыли из потребляющих городов 20 отрядов, 8 местных. Всего 3838 человека. Производили организационную работу и сопровождали маршрутные поезда. Хлеб не убирали. Просим продовольственных отрядов не высылать» [8]. Исходя из таких противоречивых сведений, определить точное количество отрядов было невозможно.

Продотряды создавались и внутри губернии. В начале октября 1918 года в Саратове был организован продотряд рабочих в составе 500 человек [24]. В целях борьбы с мешочничеством и со спекуляцией хлеба на железных дорогах и водном транспорте 2 октября 1918 года при Саратовском Губпродкоме был создан продбатальон, в который входило до четырехсот рабочих. В декабре 1918 года он был реорганизован в продполк, построенный по принципу военных формирований для действий в заградительных отрядах [18]. Имеются сведения о численности продармейцев отправленных Наркомпродом в Саратовскую губернию во второй половине 1918 г. В сентябре их было 200, в ноябре 1225, на 24 декабря 485 человек [22]. Исходя из приведенных данных, численность продотрядов продармии была меньше, чем отрядов Военпродбюро, присланных в Саратовскую губернию в силу того, что продармейским частям, кроме заготовки хлеба, приходилось принимать непосредственное участие в боевых действиях на фронтах гражданской войны. Так, например, из Саратова 21 ноября 1918 г. сообщали, что продовольственный полк (1026 человек), отправленный из Саратова в Астрахань, переведен в распоряжение Реввоенсовета Южного фронта и на днях выбывает на фронт [22]. По стране свыше 20 тысяч продармейцев в октябре 1918 г. были отозваны с продовольственной работы и отправлены на фронт [22]. В результате того, что почти все крупные боееспособные отряды были отправлены на фронт, численность продармии в Советской республике сократилась к 24 декабря 1918 г. в 4 раза и составляла всего 7357 человек, действовавших на местах [22].

Прибыв на место, продотряды в большинстве случаев не знали местной обстановки, не имели никаких данных о наличии, урожайности, количестве собранного хлеба в данной деревни или волости. Они зачастую действовали в отношении крестьян по своему усмотрению, незаконно могли осуществлять любые действия, тем самым выполняя основную задачу по реквизиции продовольствия. Не удивительно, что при таких обстоятельствах продовольственные отряды несли человеческие потери. Так, например, 10 ноября 1918 года в селе Алексеевки Саратовского уезда было убито 19 рабочих из продотряда, прибывшего с Северной железной дороги [18]. Продотряды должны были содержаться за счет Саратовского Губпродкома только тогда, когда они входили в состав «Продполка» в г. Саратове.

Во всех остальных случаях продотряды должны были получать содержание в счет своего Губпродкома, однако деньги выдавались местным Компродом [8]. Поэтому крупные продотряды стоили Саратовскому Губпродкому весьма дорого, например один Петроградский отряд стоил 20000 тысяч рублей ежедневно. Все же отряды по Саратовской губернии стоили до 2000000 рублей в месяц. А отряд из Кронштадта приходил получать только жалование. В Наркомпрод была послана телеграмма с просьбой продовольственных отрядов больше не присылать [8].

Однако в целом по стране, действия продотрядов дало весьма ощутимый результат. 16 декабря 1918 г. на пленарном заседании ВЦСПС отмечалось, что Москва получила «миллионы пудов хлеба, и если в Москве повышен хлебный паек, то это почти всецело заслуга Военпродбюро» [23]. Что касается продармейцев, то они были задействованы на фронте и в них имелась нужда местным губернским комитетам производящих губерний. Так, 10 декабря 1918 г. из Саратова в Наркомпрод телеграфировали, что губернии срочно «необходимо для охраны 80 зернобанков 500 человек, для 40 заградительных отрядов – 350 человек, для реквизиционных – 250 человек, для караульной службы и охраны складов – 100 человек. Всего 1200 человек» [22, с. 145–146].

Существенной разницы в характере работы отрядов Военпродбюро и Продармии на местах не было. Перед теми и другими были поставлены одинаковые задачи: организация деревенской бедноты, проведение агитационной работы, получение продовольствия от имущего населения, охрана продовольственных грузов, оказание помощи местным продовольственным органам, борьба с мешочничеством и спекуляцией. Иными словами, центральная власть Советской республики, направляя продармию и продотряды для решения общих задач по изъятию продовольствия у крестьян, практически не наделяла их отдельными полномочиями, т. е. они могли быть задействованы исходя из обстоятельств в любом деле. Главное отличие продармии от продотрядов в 1918 году заключалось в том, что продармейцы вели заготовку продовольствия, которое целиком поступало в распоряжение государства, а отряды Военпродбюро половину хлеба отправляли для нужд предприятий, из рабочих которых они были сформированы [22]. Например, в Саратовской губернии Иваново-Вознесенский продотряд с 12 сентября по 31 октября 1918 г. в Сердобском уезде заготовил 300 тыс. пудов хлеба, из них 150 тыс. пудов было отправлено в Иваново-Вознесенск [14].

Вместе с тем, для отрядов Военпродбюро и Продармии выделялась общая задача – организовать трудовое крестьянство против кулаков. С этой целью декретом «Об организации деревенской бедноты и снабжении ее хлебом, предметами первой необходимости и сельскохозяйственными орудиями» от 11 июня 1918 г. предусматривалось создание комитетов деревенской бедноты (комбедов). Декрет устанавливал повсеместное учреждение волостных и сельских комитетов деревенской бедноты, организуемых местными Советами при обязательном участии продовольственных органов и под общим руководством Народного комиссариата продовольствия и ВЦИК. За содействие изъятию

излишков участники комбедов часть конфискованной продукции должны были получать бесплатно, а затем – по льготным ценам [12].

Исходя из выше сказанного о деятельности продотрядов, продармии в Саратовской губернии во второй половине 1918 года, можно констатировать, что организация продотрядов и продармии диктовалась, прежде всего, голодом в Советской республике и снабжением продовольствием Красной Армии. Основным методом деятельности продотрядов до начала 1919 года была насильственная реквизиция у крестьян, не относящихся к бедноте, продовольствия для нужд Советской государства. Отсюда вытекал принцип: все имеющие излишек хлеба и не вывозящие его на ссыпные пункты это враги трудового народа. Саратовскими органами власти было признано, что существование продотрядов в 1918 году в Саратовской губернии не отвечало поставленным для них целям в силу того, что в большинстве случаев они выполняли функции не продовольственные, а общие. Это было доведено до сведения Наркомпрода с предложением сформировать продовольственные батальоны с подчинением таковых Губпродкому. Перспективы дальнейших разработок в данном направлении заключаются в том, чтобы исследовать деятельность Продотрядов и Продармии по изъятию хлеба у крестьян в после 1918 года, а также борьбу с Советской властью с крестьянскими выступлениями, вызванными продразверсткой.

Список использованных источников и литературы

1. ГАСО. Ф. 523. Оп. 1. Д. 17. Л. 171;
2. ГАСО. Ф. 523. Оп. 1. Д. 104. Л. 78
3. ГАНИСО. Ф. 27. Оп. 1. Д. 6. Л. 21
4. ГАНИСО, Ф. 27. Оп. 1, Д. 46, Л. 18
5. ГАНИСО. Ф. 27. Оп. 1. Д. 63, Л. 21
6. ГАНИСО. ф. 199. Оп. 1. Д. 16., Л. 21
7. ГАНИСО Ф.199. Оп. 1. Д. 138 Л. 4
8. ГАНИСО. Ф. 199. Оп. 1 Д. 161. Л. 89
9. ГАНИСО. Ф. 199. Оп. 1. Д. 162, Л. 21
10. Декреты Советской власти. Т. II. 17 марта – 10 июля 1918 г. / Ин-т марксизма-ленинизма при ЦК КПСС, Ин-т истории акад. наук СССР. – М.: Политиздат, 1959. – 698 с.
11. Декреты Советской власти. Т. III. 11 июля – 9 ноября 1918 г. / Ин-т марксизма-ленинизма при ЦК КПСС, Ин-т истории акад. наук СССР. – М.: Политиздат, 1964. – 676 с.
12. Декрет ВЦИК «Об организации деревенской бедноты и снабжении ее хлебом, предметами первой необходимости и сельскохозяйственными орудиями». 11 июня 1918 г. // Собрание узаконений 1917–1918 гг.– Б. м., Б. г.– № 43, ст. 524.
13. Комитеты деревенской бедноты Московской области: сб. материалов и док. / Ин-т истории партии МГК и МК КПСС; под ред. А. В. Шестакова.– М.: Московский рабочий, 1938. – 360 с.
14. Коровин Н. А. Иваново-вознесенские большевики в период интервенции и Гражданской войны, (1918–1920 гг.).– Иваново: Облгиз, 1952. – 152 с.
15. Гулевич К., Гассанова Р. Из истории борьбы продовольственных отрядов рабочих за хлеб и укрепление советской власти // Красный архив.–1938.– Вып. 4–5.– С. 103–155.
16. Ленин В. И. Полное собрание сочинений.– М.: Изд-во полит. лит-ры 1970. – Т. 50.– 624 с.
17. Мурахвер Н. Поход Петроградских рабочих в деревню // Исторический журнал.– 1939.– № 10.– С. 38–44.

ДЕЯТЕЛЬНОСТЬ ПРОДОТрядОВ И ПРОДАРМИИ В САРАТОВСКОЙ ГУБЕРНИИ В 1918 ГОДУ

18. Очерки истории Саратовской организации КПСС: [В 3-х ч. / Парт. архив Саратов. обкома КПСС]. Ч. 2: 1918–1937 / [Подг. В. Б. Островский доц., И. П. Зотов к. ист. н., В. К. Медведев проф. и др.]; Редкол.: И. Ф. Аношкин и др. – Саратов: Приволж. кн. изд-во, 1965. – 392 с.
19. Саратовская партийная организация в годы гражданской войны: Документы и материалы 1918–1920 гг. / Под ред. Н. Полянцева [и др.]; Парт. архив Саратов. обкома КПСС. Гос. архив Саратов. обл. – Саратов: Кн. изд-во, 1958. – 383 с.
20. Селунская В. М. Рабочий класс и Октябрь в деревне: рабочий класс во главе Октябрьской соц. революции в деревне. Окт. 1917–1918 г. – М.: Мысль, 1968. – 296 с.
21. Соколов, С. А. Революция и хлеб: из истории советской прод. политики в 1917–1918 гг. – Саратов: Изд-во Саратов. ун-та, 1967. – 104 с.
22. Рабочий класс Советской России в первый год диктатуры пролетариата: сборник документов и материалов / Под ред. Д. А. Чугаева. – М.: Наука, 1964. – 404 с.
23. Стрижков Ю. К. Продовольственные отряды в годы гражданской войны и иностранной интервенции, 1917–1921 гг. – М.: Наука, 1973. – 318 с.
24. 1917 год в Саратовской губернии [Текст]: сб. док. (Февр. 1917 – дек. 1918 гг.) / Парт. архив Саратов. обкома КПСС. Саратов. обл. гос. архив; под ред. В. А. Осипова и Г. И. Сухарева; [Введ. В. А. Осипова, с. 3–18]. Саратов: Приволж. кн. изд-во, 1957. – 658 с.

Mikhailov V. A. The activities of food detachments and the food army in the Saratov province in 1918

The purpose of the article is to investigate the causes, the legal basis of the activities of Food Detachments and Food armies, as well as the tasks assigned to them to seize surplus grain in villages. The scientific novelty of the study is the insufficient knowledge of the activities of Food Detachments and Food armies in the Saratov province. The study uses the main methods of scientific and historical cognition, such as: descriptive, comparative historical, logical, analysis of archival materials. As a result of the study, it was revealed that in 1918, the cities under the control of the Soviet government were threatened with famine, despite the fact that there was bread in the agricultural provinces. But the peasants did not willingly hand it over, due to the unsettled system of commodity exchange between the village and the city. Based on this circumstance, the Soviet government decided to forcibly withdraw bread from the villages. The solution of this issue was entrusted to the workers of the Food Detachments and the Red Army soldiers of the Food Army, however, despite the common tasks, their activities were distinguished by the fact that the Food detachments took part of the harvested bread for themselves, and the Soldiers handed over everything to the state.

Keywords: Saratov province, Civil War, Food army, Food detachment, Decree, peasants.

УДК94(292.471)1921/1945

DOI: 10.29039/2413-1741-2024-10-2-117-128

КРЫМСКАЯ АССР – НОВЫЕ РУБЕЖИ И ПЕРСПЕКТИВЫ В ИЗУЧЕНИИ АКТУАЛЬНОЙ ПРОБЛЕМЫ

Непомнящий А. А.

*Крымский федеральный университет им. В. И. Вернадского,
г. Симферополь, Российская Федерация
E-mail: dr.aan@mail.ru*

Анализируется новейшее издание по истории крымской автономии в 1921–1945 годах – коллективная монография крымских ученых «Форпост Союза на юге...: очерки истории Крымской АССР, 1921–1945» (2024 г.). Показано значение книги для объективного восприятия достаточно сложного и противоречивого исторического периода, где соседствовали выдающиеся трудовые достижения, массовые репрессии, интересный опыт национального строительства, попытки создания еврейской автономии, тяжелейшие военные годы, перипетии переселенческой политики. Вместе с тем, демонстрируется, что в издании практически отсутствует информация о важнейшей составляющей крымской истории того периода – культурном развитии автономии. Культура в Крымской АССР представлена в книге схематично, выборочно и необъективно. В статье воспроизведены отсутствующие в книге сюжеты, связанные с подготовкой в 30-е годы XX в. «Крымской советской энциклопедии» и деятельности восточного факультета местного университета, как наиболее ярких для характеристики культурного строительства в автономии.

Ключевые слова: Крымская АССР, «Форпост Союза на юге...», культурное строительства, восточный факультет, «Крымская советская энциклопедия».

В современных условиях, когда и ученый, и любитель-краевед могут внести свою лепту в развитие определенных сюжетов исторического крымоведения, появляется различный по уровню проработки материала спектр исследований. Далеко не все из них соответствуют сложившемуся на сегодня уровню развития науки. А некоторые – просто дилетантские, несмотря на наличие ученых степеней у их авторов [1; 2] Однако, в сегодняшнем научном крымоведении превалируют интересные, содержательные исследования. Научное историческое крымоведение продолжает пополняться значимыми изданиями [3; 4]. Среди последних, бесспорно, выделяется обстоятельная коллективная монография «Форпост Союза на юге...», посвященная 80-летию создания Крымской АССР [5]. Инициатива в подготовке книги принадлежала кандидату исторических наук, известному крымскому историку, политологу Вадиму Петровичу Петрову, специалисту по вопросу периода деятельности ревкомов на полуострове [6]. Значительный вклад в подготовку монографии и подбор авторского коллектива внесли его коллеги – историк, известный общественный деятель Александр Андреевич Форманчук, крупный крымовец, организатор памятникоохранительной деятельности в Республике Крым, ныне музейный работник Сергей Алексеевич Ефимов, организатор науки,

известный историк, генеральный директор Центрального музея Тавриды, кандидат филологических наук Андрей Витальевич Мальгин.



по-другому трактовать уже известные факты. Так, в 1951 году увидел свет первый том научно-популярных «Очерков по истории Крыма» Павла Наумовича Надинского (1894–1961), историка-крымоведа, типичного представителя советской партийной номенклатуры [7]. Работа стала первой, безусловно заказной, послевоенной версией истории полуострова, всецело отображающей официально принятые концепции хода исторического процесса в Крыму. Труд был подготовлен автором по решению (май 1950 г.) Президиума Крымского филиала АН СССР [8, л. 2]. Книга охватывала события на полуострове вплоть до революционных событий 1917 года. Выполняя «партийно-государственный заказ» по идеологическому обоснованию депортации народов и организации заселения полуострова выходцами из центральных областей РСФСР, автор пытался убедить читателя в переоценке роли крымско-татарского населения в социально-экономическом и культурном развитии региона. Важнейшей основополагающей идеей издания стал тезис об «историческом праве русского народа на Крым как на свою исконную землю». Показателем признания труда в историографии стало решение Ученого совета Института истории АН СССР о присвоении П. Н. Надинскому степени кандидата исторических наук за это исследование без защиты диссертации [9, л. 3].

Работа П. Н. Надинского вызвала неоднозначную реакцию в научной среде. В рецензии на книгу авторитетный крымский историк, археолог Е. В. Веймарн заметил: «Мне кажется, что наши знания хода исторического процесса в Северном

Причерноморье не дают еще права говорить о Крыме, как о славянской земле» [10, л. 3]. С антинаучной трактовкой этногенеза славян не был согласен и академик Б. Д. Греков, судьба которого связала ученого с этим регионом [11, с. 212–216]. В письме автору он подчеркнул: «Хочу еще раз напомнить, что кроме славян в Крыму были и другие народности. Учтите это, иначе будет материал для справедливой критики» [12, л. 1].

Рукопись второй части очерков была готова в 1954 году, началась подготовка к ее изданию. Однако решения XX съезда КПСС вынудили автора внести в текст серьезные изменения, корректируя его в связи с изменившимися политическими реалиями. Второй том «Очерков», посвященный событиям революционного лихолетья в Крыму, увидел свет в начале 1957 года [13]. Над продолжением издания работали преподаватели историко-филологического факультета Крымского государственного педагогического института имени М. В. Фрунзе. Два заключительных тома [14] были изданы уже после смерти Надинского под общей редакцией бывшего партийного функционера, а в тот период проректора по науке местного педагогического института Ивана Сергеевича Чирвы (1918–1982). Четырехтомные «Очерки по истории Крыма» на десятилетия стали хрестоматийным изданием по истории края. Именно по ним изучалась история Крымской АССР в 60–80-е годы. А крымоведческие исследования в 60-х – первой половине 80-е годы не шли далее подготовки путеводителей и изучения революционного движения [15]. На крымско-татарскую тематику, историю иных депортированных народов в 60–70-е годы был наложен негласный запрет. Популяризировались лишь отдельные памятники культуры эпохи Крымского ханства. Культура, искусство, особенности архитектуры, этнография крымских татар в имперский период истории не освещалась, как будто ее не было, как и самого народа на территории полуострова [см., например: 16, с. 403–409].

Новый этап осмысления (пересмотра) истории Крыма в 20–30-е годы был вызван пресловутой горбачевской Перестройкой. Как раз в сфере восстановления исторической правды «новое мышление» генсека дало свои положительные результаты и позволило по-новому увидеть особенности исторических реалий многих событий. Первым обобщающим трудом, появившемся от Института истории СССР АН СССР в связи с работой Комиссии А. А. Громыко (1987–1988) о целесообразности репатриации крымских татар на полуостров, явилась книга «Крым: прошлое и настоящее», вышедшая под редакцией С. Г. Агаджанова и А. Н. Сахарова. Автором раздела о периоде Крымской АССР стал старший научный сотрудник Института марксизма-ленинизма при ЦК КПСС, доктор исторических наук (указан в книге как кандидат наук) Георгий Евгеньевич Трапезников (1933–2019). Правда, кураторы из высшего партийного органа запретили упоминать об АССР в заголовке. Раздел назван «Крым в период восстановления народного хозяйства и построения социализма в СССР» и занимает менее 10 страниц [17]. О том, что автор подобран «самый компетентный» в данной проблеме сомневаться не приходится. Среди его научных трудов такие знаковые для эпохи сочинения-перлы, как «Под солнцем Октября», «Союз нерушимый»,

«Расцвет и взаимовлияние национальных культур республик Средней Азии, 1959–1972 гг.». Поэтому и неудивительно, что вместо ликвидации информационного вакуума об истории Крымской АССР читателю представили очерк о «смычке города и села», вредительстве крымских татар – националистических лидеров «из местного обкома». Два абзаца посвящены развитию культуры в 20–30-е годы. Автор закончил очерк перечнем писателей, отдыхавших в эти годы на полуострове. Это, безусловно, казалось в то непредсказуемое время важнее, чем продемонстрировать интереснейшие процессы в политической, культурно-научной жизни края.

Крымский обком Компартии тогда по-своему, более рационально и объективно, подошел к проблеме ликвидации информационных лакун. Была задумана и реализована весьма удачная с точки зрения научного подхода и объективности серия книг «Вопросы – ответы» (свет увидели 4 выпуска), в которых немало места уделялось периоду крымской истории 20–30-х годов, событиям Великой Отечественной войны [18; 19]. К работе над выпусками были привлечены ученые исторического факультета Симферопольского государственного университета им. М. В. Фрунзе, работники Дома политпросвещения Крымского обкома КПУ, которые сумели объективно изложить цепь политических событий и впервые на научном уровне, подробно осветить вопросы, связанные с образованием автономии, особенностей коллективизации, индустриализации, культурной жизни на полуострове.

Правительственное решение о снятии запрета на возвращение крымских татар на полуостров (1989 г.) обострило интерес к проблеме. Существовавший с послевоенного времени фактический запрет на крымскотатарскую тематику многократно усиливал внимание к каждой новой работе, где делались первые попытки показать историю народа. Значительный резонанс в этой связи в среде крымоведов вызвала монография доктора исторических наук, профессора Ленинградского государственного университета им. А. А. Жданова, специалиста по новой истории скандинавских стран Валерия Евгеньевича Возгрин (1939–2020) «Исторические судьбы крымских татар» (1992 г.) [20]. В 18 главах книги показана история «крымского народа» от эпохи мусье до революционных событий XX столетия. Авторская концепция выстроена на изложении устоявшихся в понимании историческим сообществом фактов под иным углом видения, с точки зрения этнического эгоцентризма. Возгрин оказался банально был не знакомым со всем массивом накопленного к 90-м годам XX столетия исторического знания о Крыме. Об этом свидетельствует весьма бедный (подбор документов в списке бессистемный) перечень использованных источников и литературы, приведенный в работе. Взяв курс на изображение отрицательного влияния присоединения Крыма к Российской империи доктор исторических наук перекручивал факты в угоду собственной концепции, показывая исключительно негативы «эксплуатации колониального типа» [20, с. 288], и реформ, исходившие от русской администрации в отношении «коренного» народа. Делался вывод, что российская цивилизация принесла для крымских татар «регресс в культурном и духовном отношении». Хронологически автор довел повествование до окончания событий Гражданской

войны на полуострове. Данное исследование сложно считать полезным для какой-либо категории читателей. Его следует использовать на практических занятиях для студентов исторических специальностей для обучения выявлять фактологические ошибки и исторические ляпы.

Спустя 20 лет профессор В. Е. Возгрин обобщил свои многолетние исследования по проблеме в четырехтомном издании «История крымских татар: очерки этнической истории коренного населения Крыма» [21]. Третий том посвящен периоду Гражданской войны, деятельности Крымревкома, голоду 1921–1923 годов и развитию полуострова в последующий политический период 20–30-е годы XX века. Концепция автора изобразить сугубо негативное влияние административных изменений и экономических реформ, культуры империи на жизнь крымско-татарского народа прослеживается с первых строк тома. К этому подводят названия разделов «Новый этап русификации Крыма», «Раскулачивание – раскрестьянивание», «История крымского головокружения», «Паспорта – орудие трудовой неволи» и др. При этом четырехтомник и его предшественник – книга 1992 года – по уровню подготовки и подачи материала совершенно различные издания. Ученый сумел собрать за годы скрупулезных поисков обширный и во многом уникальный материал по повседневной истории народа в данный период в различных сферах (поселения, сельское хозяйство, ремесло, транспорт, коммерция, традиционное питание, костюм, фольклор, литература, просвещение, наука, высшее образование, этнопсихологические черты и др.). Фактический материал, приведенный в третьем томе четырехтомника, довольно интересный. Он зачастую противоречив, но это авторская концепция, на которую историк имеет право при документальном подкреплении своих выводов. Основные положения в данном четырехтомнике, в отличие от первой книги 1992 года, сопровождаются текстами значительного количества документов, часть из которых приведена полностью, и использованной литературы, обширной базой фотодокументов, помещенных в четвертом томе издания. Не поменялась только концепция автора о «коренном» народе и негативном влиянии советского государства на развитие крымско-татарского этноса. А ведь тяжело тогда было не только крымским татарам – всем народам многонационального СССР. Но историк Возгрин искусственно вырезал одностороннее изображение и попытался показать его отдельно, что явно не является объективным.

Важным событием для крымоведческой историографии стал выход двухтомной «Истории Крыма», подготовленной в Институте российской истории РАН совместно с ведущими крымскими специалистами. Во втором томе издания впервые в историографии подробно, на основе разнообразной источниковой базы рассмотрены основные аспекты истории Крымской АССР [22]. К сожалению, в академическом издании отошли от классической практики подготовки обзора основных моментов историографии истории Крыма и характеристики различных составляющих корпуса источников по истории полуострова в различные периоды. Весьма поверхностно представлен в данном издании и раздел по характеристике

культуры в Крымской АССР. Авторы главы банально не оперируют материалами исследований по проблеме даже последнего десятилетия.

Вот почему появление обстоятельной коллективной монографии по истории интереснейшего периода жизни региона – Крымской АССР, написанной на современной источниковой базе с учетом историографических наработок предшествующих лет, стало важным научным событием в историческом крымоведении и вызвало живой интерес и у состоявшихся историков-крымоведов, и у студентов, которые изучают региональный срез прошлого, и у широкого круга любителей истории края.

Структура коллективной монографии продумана, логична. Она постепенно вводит читателя в исследуемый материал, помогая разобраться с наиболее дискуссионными вопросами, которые не всегда объективно раскрыты в массовых источниках информации. Авторы (В. П. Петров и С. А. Ефимов) объективно начали изложение с восстановления исторического опыта создания государственности в Крыму в революционные годы (с. 7–45).

К сожалению, отдельных разделов, посвященных обзору источников по истории автономии и историографии проблемы в коллективной монографии нет. Использованная авторами источниковая база достаточно обширна – федеральный (Госархив РФ, РГАСПИ) и местный архивы, периодическая печать эпохи, статистические сборники и юбилейные издания тех лет (весьма содержательные по составу информации), мемуарный блок и многочисленные источники личного происхождения. Ссылки на архивные дела из Государственного архива Российской Федерации, приведенные в книге, требуют уточнения. После слияния фондов ЦГИА РСФСР и ЦГАОР СССР и создания единого архива к номеру фонда добавляется буква, которая указывает на место хранения (корпус) конкретного источника: А или Р. Этого нет в ссылках на данный архив.

К сожалению, авторы не всегда оперируют новейшей литературой. Естественно, что использовалась историография по проблеме за все годы изучения. Но это не отменяет знание последних разработок. Например, глава «Крым освобожденный: демографическая ситуация и переселенческая политика государства. Начало восстановления экономики» (В. П. Петров). Предпринята попытка с нуля изложить суть проблемы, без учета того, что уже сделано. На исключительно неизвестных ране архивных документах, с апробацией итогов исследования в защищенной кандидатской диссертации и монографии раскрыла этот сюжет в 2010–2015 годах кандидат исторических наук, доцент Крымского инженерно-педагогического университета имени Февзи Якубова Э. И. Сеитова [23]. Не нашел ссылок ни на монографию, ни на автореферат кандидатской диссертации исследовательницы.

Среди очерков выгодно выделяются главы, написанные доктором исторических наук, доцентом (на должности профессора) Григорием Николаевичем Кондратюком. Скрупулезные исследования этого историка хорошо известны именно специалистам по Крымской АССР. Основанные на архивных штудиях исследования Кондратюка позволили ему в течение десятилетий работы воссоздать

объективный облик изучаемой эпохи. Оригинальными трактовками исторических реалий, широким кругом использованных исторических источников отличаются разделы, подготовленные С. А. Ефимовым и А. В. Мальгиным. Расширение состава специалистов, которые могли бы поучаствовать в создании всеохватывающей истории Крымской АССР, было бы только на пользу коллективной монографии. Так, безусловно, очерк «Первый «Крымский проект» и еврейская аграрная колонизация в Крымской АССР» (с. 129–157) только выиграл бы, если бы к написанию пригласили кандидата исторических наук Константина Юрьевича Могаричева, автора содержательной монографии по этому сюжету крымской истории [24]. Тогда читатель увидел бы действительно насыщенный оригинальными источниками материал, а не ссылки на противоречивые с точки зрения исторического подхода работы В. Н. Пашени.

В книге читатель сможет ознакомиться и с обширным фотоматериалом, старательно подобранным авторами. Фотографии помогают «прочувствовать» эпоху.

Из всех разделов книги самой неудавшейся стала глава, посвященная развитию науки и культуры (авторы Д. А. Прохоров, Э. И. Сейдалиев). Важнейший аспект жизни крымской интеллигенции эпохи ограничен весьма скромным объемом (с. 232–247) и повторяет такой же слабый текст из двухтомника «История Крыма». Авторы начинают с упоминания истории высшей школы, основываясь не на последних исследованиях [25], а на подготовленном еще при Н. В. Багрове популярном фотоальбоме. Галопом пробежавшись по названиям основных научных учреждений авторы останавливаются на экспедиционной деятельности по изучению крымско-татарской культуры, рассказывая заново то, о чем уже давно известно [26]. Вызывает недоумение, почему у авторов экспедиция И. Э. Грабаря была сформирована как результат работы Конференции археологов СССР в Керчи в 1926 году. Абсолютно не раскрытой осталась проблема деятельности музейных подвижников той эпохи [27].

Если уже авторы упомянули про высшую школу в Крыму, то следовало, прежде всего, остановиться на создании и деятельности в Крымском госуниверситете им. М. В. Фрунзе восточного факультета – уникального центра, объединившего в условиях политики коренизации национальные ученые кадры и спасшего бывших преподавателей историко-филологического и юридического факультетов, разогнанных новой властью. Это созвездие ученых – уникальный многонациональный коллектив, который вообще в подобном издании заслуживает отдельной главы [28].

Или возьмем, к примеру, важнейший аспект культурной жизни республики, вовсе не упомянутый авторами, над которым местная интеллигенция титанически трудилась в 1934–1938 годах. Это работа над подготовкой «Большой советской энциклопедии». Аналогичная работа по выпуску региональных энциклопедий развернулась тогда в разных областях СССР. В Крымской АССР, где политика коренизации привела к власти наиболее образованных представителей крымскотатарского народа, эту идею активно продвигали. Впервые появилась

возможность создать многотомник, где в условиях насаждения политики коренизации возникла реальная возможность впервые подробно и объективно отразить насыщенную историю и этнографию крымских татар, поместить справочно-библиографическую информацию о деятелях политики, культуры, образования, где крымские татары занимали ведущее место.

Организационные работы по подготовке региональной крымской энциклопедии возглавил заведующий отделом культуры и пропаганды ленинизма местного обкома партии Б. С. Ольховый, который хотел реализовать аналогичный проект в отношении Крыма. 7 октября 1934 года Крымский обком ВКП(б) принял решение о подготовке двух многотомных изданий «Истории народов Крыма» и «Советской энциклопедии Крыма». Выход в свет шести томов «Советской энциклопедии Крыма» планировался на 1938–1939 годы. Был опубликован и предварительный проект издания, составленный крупным крымским библиографом, видным деятелем краеведческого движения этого периода В. В. Симоновским (1869–1933) [29, с. 100–104], но неоконченный им из-за внезапной смерти.

Всю непосредственную организационную работу по подготовке изданий выполняла помощница Б. С. Ольхового Г. И. Комская – научный сотрудник Истпарта. Исторический блок редактировал Н. Л. Эрнст. К составлению словника и написанию статей для «Советской энциклопедии Крыма» были привлечены ученые и музейные работники не только Крыма, но и Москвы, и Ленинграда. Важно отметить и то, что план работы над созданием энциклопедии предусматривал организацию экспертизы по паспортизации археологических памятников полуострова, описание архивных фондов, касающихся Крыма, из архивов Симферополя, Москвы, Ленинграда и Одессы.

Уже в декабре 1935 года задачи проекта были изменены. Партийное руководство постановило, что материалы двух многотомных изданий лучше будет обобщить в одном. Так, 23 декабря 1935 года Обком ВКП(б) постановил выпустить «Полное описание Крыма» в десяти томах, два из которых посвятить истории края. Это же заседание утвердило редакционную коллегию в составе: политического руководства Крымской АССР товарищей А. Самединова, Б. А. Семенова, И. У. Тархана, Б. А. Чагара и деятелей науки, краеведческого движения – Р. М. Александровича, Гусева, С. А. Зернова, Г. И. Комской, Милюкова, Б. С. Ольхового, Н. С. Самокиша.

Б. С. Ольховый поручил Н. Л. Эрнсту ведение исторических разделов изданий «Крымская энциклопедия», «Полное описание Крыма» и «История народов Крыма». Были утверждены также редакции отделов. В редакции отдела «История» – Б. М. Вольфсон, Б. Д. Греков, С. А. Жебелёв, Зиядинов, У. Б. Ипчи, Кулаев, А. Г. Максимович, А. С. Рабинович, Троицкая, Чешмеджи, Н. Л. Эрнст. В редакцию отдела «Народы Крыма и национально-культурное строительство» – А.-Г. Н. Батыр-Мурзаев, Х. Д. Кадыров, М. П. Михайлов, Мустакаев, Степанов, Щербаков.

Все десять томов общим объемом триста типографских листов большого формата планировалось закончить в 1937 году. Издание предполагалось печатать в

Москве в типографии «Правда» имени И. В. Сталина и продавать по подписке, которую уже начало оформлять Главная контора подписных изданий Крымского отделения Государственного издательства по цене 15 рублей за том. Позже редакция приняла решение о расширении отдела истории, для чего предоставлялся дополнительный том. Все издание, таким образом, включало одиннадцать томов общим объемом 330 печатных листов.

Первоначально по отделу «История» было утверждено тринадцать плановых статей. Их авторами стали как представители власти, так и лучшие силы крымского краеведения: Г. Д. Белов, И. Г. Генов, профессор Гуковский, С. А. Жебелёв, Ф. С. Загородских, Каримов, Лукомский, А. Г. Максимович, Ю. Ю. Марти, Б. С. Ольховый, А. И. Полканов, А. С. Рабинович, Самединов, Троицкая, Турчанинов, Эльяшев, Н. Л. Эрнст, А. Л. Якобсон.

По отделу «Народы Крыма и национально-культурное строительство» утвердили 16 плановых статей. В числе авторов этого отдела: Абаев, нарком по просвещению Крымской АССР Р. М. Александрович, П. П. Бабенчиков, Н. С. Барсамов, А.-Г. Н. Батыр-Мурзаев, Я. П. Бирзгал, профессор Бойко, Буковский, М. Я. Гинзбург, В. Л. Дашевский, академик Н. С. Державин, поэт и этнограф К. Джаманаклы, Емельянченко, профессор Л. В. Жирицкий, Калужский, А. Г. Коренев, С. Д. Коцюбинский, М. П. Михайлов, Б. С. Ольховый, Полевой, А. И. Полканов, Райко, композитор и этнограф А. М. Рефатов, Р. М. Степанов, И. У. Тархан, Тухватуллин, Шевчук, Шерфединов, Н. Л. Эрнст и др.

Редакция успела провести большую работу по подготовке к печати карт для первых двух томов. Руководил ею технический редактор Лукин, изготавливал карты чертежник Джинеев.

Повальная полоса арестов и уничтожение цвета крымской интеллигенции, особенно деятелей крымскотатарской культуры и просвещения, в конце 30-х годов XX века свела на нет все подготовительные работы. Руководитель редколлегии «Советской энциклопедии Крыма» – заведующий отделом культуры и пропаганды ленинизма Крымского обкома ВКП(б) Б. С. Ольховый – также был репрессирован. Понятно, что подготовленные врагами народа научные материалы не имели права на выход в свет. После ареста Б. С. Ольхового редакция энциклопедических изданий была закрыта, а подготовленные материалы арестованы. Масштабный региональный проект научно-справочного издания был забыт. Составленные очерки и наработки к статьям изымались органами НКВД в качестве следственных документов. Они утрачены [30, с. 259–270]. Ценный крымоведческий проект тридцатых так и остался нереализованными.

Мы раскрыли здесь только два сюжета из десятков возможных неупомянутых авторами страниц развития культуры в эпоху Крымской АССР. Можно констатировать, что научная жизнь, прежде всего история науки в Крыму, например, проведения двух всесоюзных конференций историков (первая лишь упомянута), а главное сами деятели этих выдающихся десятилетий – остались без внимания. Нет истории музейного строительства – яркой страницы местной культуры того времени, которая выгодно отличала наш регион. Может быть даже

самой яркой за время истории крымских музеев. Этакая халтурка, ставшая в моде в последнее время, когда вроде бы и о чем-то рассказали («пошли от общего к частному»), а какого сюжета ни коснись – сплошные прорехи.

Один неудачный очерк не умаляет огромной работы, проведенной коллективом авторов. С низким поклоном и благодарностью – крымским ученым – В. П. Петрову, С. А. Ефимову, А. В. Мальгину, Г. Н. Кондратюку, А. А. Форманчуку за полезное издание, которое, уверен, по достоинству оценят не только современники, но и будущие поколения наших коллег.

Список использованных источников и литературы

1. Михайлов В. В. «Ученый-историк» А. В. Ишин и его «вклад» в российское крымоведение // Вестник Северного (Арктического) федерального университета. Сер.: «Гуманитарные и социальные науки». – 2016. – № 5. – С. 134–138.
Mihajlov V. V. «Uchenyj-istorik» A. V. Ishin i ego «vklad» v rossijskoe krymovedenie // Vestnik Severnogo (Arkticheskogo) federal'nogo universiteta. Ser.: «Gumanitarnye i social'nye nauki». – 2016. – № 5. – С. 134–138.
2. Непомнящий А. А. Историография крымоведения, которой нет // Крымское историческое обозрение. – 2014. – № 2. – С. 282–292.
Nepomnyashchij A. A. Istoriografiya krymovedeniya, kotoroj net // Krymskoe istoricheskoe obozrenie. – 2014. – № 2. – С. 282–292.
3. Михайлов В. В. Рецензия на III том пятитомного издания «История крымских татар. Крымское ханство (XV – XVIII вв.)» // Клио. – 2022. – № 10. – С. 154–161.
Mihajlov V. V. Recenziya na III tom pyatitomnogo izdaniya «Istoriya krymskih tatar. Krymskoe hanstvo (XV – XVIII vv.)» // Klio. – 2022. – № 10. – С. 154–161.
Mihajlov V. V. Recenziya na III tom pyatitomnogo izdaniya Istoriya krymskih tatar. Krymskoe hanstvo (XV – XVIII vv.) // Klio. – 2022. – № 10. – С. 154–161.
4. Непомнящий А. А. Научная книжная серия «Биобиблиография крымоведения»: опыт популяризации исторического регионоведения // Информационный бюллетень РБА / Российская библиотечная ассоциация. – 2021. – № 93. – С. 53–63.
Nepomnyashchij A. A. Nauchnaya knizhnaya seriya «Biobibliografiya krymovedeniya»: opyt populyarizacii istoricheskogo regionovedeniya // Informacionnyj byulleten' RBA / Rossijskaya bibliotecnaya associaciya. – 2021. – № 93. – С. 53–63.
5. Форпост Союза на юге...: очерки истории Крымской АССР, 1921–1945 / В. П. Петров, С. А. Ефимов, Г. Н. Кондратюк и др. – Симферополь: Антиква, 2024. – 496 с.
Forpost Soyuz na yuge...: ocherki istorii Krymskoj ASSR, 1921–1945 / V. P. Petrov, S. A. Efimov, G. N. Kondratyuk i dr. – Simferopol': Antikva, 2024. – 496 s.
6. Петров В. П. Деятельность Крымского революционного комитета в 1920–1921 гг.: дисс. ... канд. ист. наук / 07.00.01 – История КПСС. – Симферополь, 1974. – 206 с.
Petrov V. P. Deyatel'nost' Krymskogo revolyucionnogo komiteta v 1920–1921 gg.: diss. ... kand. ist. nauk / 07.00.01 – Istoriya KPSS. – Simferopol', 1974. – 206 s.
7. Надинский П. Н. Очерки по истории Крыма: в 2-х ч. – Симферополь: Крымиздат, 1951. – Ч. 1. – 230 с.
Nadinskij P. N. Oчерki po istorii Kryma: v 2-h ch. – Simferopol': Krymizdat, 1951. – Ch. 1. – 230 s.
8. ГАРК, ф. Р-3296, оп. 1, д. 443.
GARК, f. R-3296, op. 1, d. 443.
9. ГАРК, ф. Р-3296, оп. 1, д. 176.
GARК, f. R-3296, op. 1, d. 176.
10. ГАРК, ф. Р-3296, оп. 1, д. 358.
GARК, f. R-3296, op. 1, d. 358.

11. Непомнящий А. А. «Многие теперь прячутся...»: Б. Д. Греков и крымоведение 30-х гг. XX в. // Вестник Томского государственного университета. Серия: «История». – 2019. – № 58. – С. 112–116.
 Nepomnyashchij A. A. «Mnogie teper' pryachutsya...»: B. D. Grekov i krymovedenie 30-h gg. XX v. // Vestnik Tomskogo gosudarstvennogo universiteta. Seriya: «Istoriya». – 2019. – № 58. – S. 112–116.
12. ГАРК, ф. Р-3296, оп. 2, д. 118.
 GARK, f. R-3296, op. 2, d. 118.
13. Надинский П. Н. Очерки по истории Крыма: в 2-х ч. Симферополь: Крымиздат, 1957. – Ч. 2. – 303 с.
 Nadinskij P. N. Oчерki po istorii Kryma: v 2-h ch. Simferopol': Krymizdat, 1957. – Ch. 2. – 303 s.
14. Очерки по истории Крыма / Под ред. И. С. Чирвы. Симферополь: Крымиздат, 1964. – Ч. 3. – 222 с.; Ч. 4. – 307 с.
 Oчерki po istorii Kryma / Pod red. I. S. Chirvy. Simferopol': Krymizdat, 1964. – Ch. 3. – 222 s.; Ch. 4. – 307 s.
15. Непомнящий А. А. Становление и развитие историографии истории Крыма: основные вехи (вторая половина XVIII – первая половина XX века) // Ученые записки Крымского федерального университета им. В. И. Вернадского. Исторические науки. – 2019. Т. 5(71), № 2. С. 21–55.
 Nepomnyashchij A. A. Stanovlenie i razvitie istoriografii istorii Kryma: osnovnye vekhi (vtoraya polovina XVIII – pervaya polovina XX veka) // Uchenye zapiski Krymskogo federal'nogo universiteta im. V. I. Vernadskogo. Istoricheskie nauki. 2019. T. 5(71), № 2. S. 21–55.
16. Веймарн Б. В. Искусство Крыма // История искусства народов СССР: В 9-ти т. – М.: Изобразительное искусство, 1974. – Т. 3: Искусство XIV – XVII веков / Под ред. Н. А. Езерской, О. Н. Сотецкого. – С. 403–409.
 Vejmar B. V. Iskusstvo Kryma // Istoriya iskusstva narodov SSSR: V 9-ti t. – M.: Izobrazitel'noe iskusstvo, 1974. – T. 3: Iskusstvo XIV – XVII vekov / Pod red. N. A. Ezerskoj, O. N. Soteckogo. – S. 403–409.
17. Трапезников Г. Е. Крым в период восстановления народного хозяйства и построения социализма в СССР // Крым: прошлое и настоящее / Отв. ред. С. Г. Агаджанов, А. Н. Сахаров. – М.: Мысль, 1988. – С. 67–74.
 Trapeznikov G. E. Krym v period vosstanovleniya narodnogo hozyajstva i postroeniya socializma v SSSR // Krym: proshloe i nastoyashchee / Otv. red. S. G. Agadzhanov, A. N. Saharov. – M.: Mysl', 1988. – S. 67–74.
18. Крым многонациональный / Сост. И. Г. Степанова. Симферополь: Таврия, 1988. – 145 с. – (Серия: «Вопросы–ответы»; вып. 1).
 Krym mnogonacional'nyj / Sost. I. G. Stepanova. Simferopol': Tavriya, 1988. – 145 s. – (Seriya: «Voprosy–otvety»; vyp. 1).
19. Крымская АССР (1921–1945) / Сост. Ю. И. Горбунов. Симферополь: Таврия, 1990. – 320 с. – (Серия: «Вопросы–ответы»; вып. 3).
 Krymskaya ASSR (1921–1945) / Sost. Yu. I. Gorbunov. Simferopol': Tavriya, 1990. – 320 s. – (Seriya: «Voprosy–otvety»; vyp. 3).
20. Возгрин В. Е. Исторические судьбы крымских татар. – М.: Мысль, 1992. – 448 с.
 Vozgrin V. E. Istoricheskie sud'by krymskih tatar. – M.: Mysl', 1992. – 448 s.
21. Возгрин В. Е. История крымских татар: очерки этнической истории коренного населения Крыма: В 4-х т. – 2-е изд. – Симферополь: Крымучпедгиз, 2013. – Т. 1. – 872 с.; Т. 2. – 940 с.; Т. 3. – 880 с.; Т. 4. – 620 с.
 Vozgrin V. E. Istoriya krymskih tatar: oчерki etnicheskoy istorii korennogo naseleniya Kryma: V 4-h t. – 2-e izd. – Simferopol': Krymuchpedgiz, 2013. – T. 1. – 872 s.; T. 2. – 940 s.; T. 3. – 880 s.; T. 4. – 620 s.
22. История Крыма: в 2-х т. / Ин-т российской истории РАН; Под ред. А. В. Юрасова. – М.: Кучково поле, 2017. – Т. 2. 790 с. – (Серия: «Крым в истории, культуре и экономике России»).
 Istoriya Kryma: v 2-h t. / In-t rossijskoj istorii RAN; Pod red. A. V. Yurasova. – M.: Kuchkovo pole, 2017. – T. 2. 790 s. – (Seriya: «Krym v istorii, kul'ture i ekonomike Rossii»).
23. Сеитова Э. И. Переселенческий билет: трудовая миграция в Крым, 1944–1976 / Под ред. А. А. Непомнящего. – Симферополь: Антиква, 2013. – 236 с., ил. – (Серия: «Библиография крымоведения»; вып. 19).

Seitova E. I. Pereselencheskij bilet: trudovaya migraciya v Krym, 1944–1976 / Pod red. A. A. Nepomnyashchego.– Simferopol': Antikva, 2013.– 236 s., il.– (Seriya: «Biobibliografiya krymovedeniya»; vyp. 19).

24. Могаричев К. Ю. «Наш новый советский Сион»: проекты и попытки создания еврейской национально-территориальной единицы в Крыму (1920–1940-е гг.).– Симферополь: Антиква, 2021.– 272 с.

Mogarichev K. Yu. «Nash novyj sovetskij Sion»: proekty i popytki sozdaniya evrejskoj nacional'no-territorial'noj edinicy v Krymu (1920–1940-e gg.).– Simferopol': Antikva, 2021.– 272 s.

25. История Крымского федерального университета имени В. И. Вернадского в документах и фотографиях / Авт.-сост. А. А. Непомнящий, А. С. Кравчук.– Белгород: Константа, 2018.– 352 с.

Istoriya Krymskogo federal'nogo universiteta imeni V. I. Vernadskogo v dokumentah i fotografijah / Avt.-sost. A. A. Nepomnyashchij, A. S. Kravchuk.– Belgorod: Konstanta, 2018.– 352 s.

26. Непомнящий А. А. Алексей Башкиров в крымоведческих коммуникациях первой трети XX столетия // Ученые записки Крымского федерального университета им. В. И. Вернадского. Исторические науки.– 2018.– Т. 4(70), № 4.– С. 40–83.

Nepomnyashchij A. A. Aleksej Bashkirov v krymovedcheskih kommunikacijah pervoj treti XX stoletiya // Uchenye zapiski Krymskogo federal'nogo universiteta im. V. I. Vernadskogo. Istoricheskie nauki.– 2018.– Т. 4(70), № 4.– С. 40–83.

27. Непомнящий А. А. «Я подниму свой нос гордо и смело вверх»: Полина Чепурина в борьбе за Евпаторийский музей // Музей. Памятник. Наследие.– 2022.– № 2(12).– С. 39–56.

Nepomnyashchij A. A. «Ya podnimu svoj nos gordo i smelo vverh»: Polina Chepurina v bor'be za Evpatorijskij muzej // Muzej. Pamyatnik. Nasledie.– 2022.– № 2(12).– S. 39–56.

28. Непомнящий А. А. Восточный факультет: неизвестные страницы истории крымоведения.– Саратов: Амрит, 2021.– 416 с.– (Серия: «Биобиблиография крымоведения»; вып. 31).

Nepomnyashchij A. A. Vostochnyj fakul'tet: neizvestnye stranicy istorii krymovedeniya.– Saratov: Amirit, 2021.– 416 s.– (Seriya: «Biobibliografiya krymovedeniya»; vyp. 31).

29. Непомнящий А. А. Крымское библиографическое общество: из истории крымоведения // Библиография и книговедение.– 2017.– № 2.– С. 100–104.

Nepomnyashchij A. A. Krymskoe bibliograficheskoe obshchestvo: iz istorii krymovedeniya // Bibliografiya i knigovedenie.– 2017.– № 2.– S. 100–104.

30. Непомнящий А. А. Профессор Николай Эрнст: страницы истории крымского краеведения. Киев: Стилос, 2012. 464 с. (Серия: «Биобиблиография крымоведения»; вып. 15).

Nepomnyashchij A. A. Professor Nikolaj Ernst: stranicy istorii krymskogo kraevedeniya.– Kiev: Stilos, 2012.– 464 s.– (Seriya: «Biobibliografiya krymovedeniya»; vyp. 15).

Nepomnyashchy A. A. The Crimean ASSR – new frontiers and prospects in the study of an actual problem

The latest publication on the history of the Crimean autonomy in 1921-1945 is analyzed – a collective monograph by Crimean scientists «The Outpost of the Union in the South ...: essays on the history of the Crimean ASSR, 1921–1945» (2024). The importance of the book for the objective perception of a rather complex and contradictory historical period, where outstanding labor achievements, mass repressions, interesting experience of nation-building were side by side attempts to create Jewish autonomy, the hardest war years, the vicissitudes of the resettlement policy. At the same time, it is demonstrated that the publication practically lacks information about the most important component of the Crimean history of that period – cultural development. Culture in the Crimean ASSR is presented in the book schematically, selectively and biased. The plots related to the preparation of the «Crimean Soviet Encyclopedia» in the 30s of the twentieth century and the activities of the Oriental faculty of the local university, as the most striking for characterizing cultural construction in the autonomy, are reproduced.

Keywords: the Crimean ASSR, «Outpost of the Union in the South...», cultural building, the Oriental faculty, the «Crimean Soviet Encyclopedia».

УДК 796.034.2(571.51)"1930/1939"

DOI: 10.29039/2413-1741-2024-10-2-129-142

РАЗВИТИЕ ФИЗИЧЕСКОЙ КУЛЬТУРЫ И СПОРТА В КРАСНОЯРСКОМ КРАЕ ВО ВТОРОЙ ПОЛОВИНЕ 1930-Х ГГ.

Николаев Е. А.

*Сибирский федеральный университет,
г. Красноярск, Российская Федерация
E-mail: enikolaev@sfu-kras.ru*

Качаева Ю. В.

*Сибирский федеральный университет,
г. Красноярск, Российская Федерация
E-mail: kachaewa@mail.ru*

Белов А. В.

*Сибирский федеральный университет,
г. Красноярск, Российская Федерация
E-mail: alexanbe@yandex.ru*

Рассматривается история развития физической культуры и спорта в Красноярском крае во второй половине 1930-х гг. Этот период был связан с образованием Красноярского края. В связи с этим в крае был создан государственный орган управления сферой физической культуры и спорта в результате чего, работа перешла на новый уровень. Создавались коллективы физической культуры, добровольно-спортивные общества, проводилось большое количество спортивных мероприятий, лыжных переходов, праздников, парадов, соревнований по различным видам спорта, имеющих военно-прикладное значение. Большое внимание уделялось подготовке значкистов комплекса «Готов к труду и обороне» (ГТО). Представлен обширный статистический материал результатов этой подготовки. К концу 1930-х гг. в крае велась масштабная оборонно-физкультурная работа, направленная на укрепление обороноспособности населения. Физическая культура была эффективным средством этой подготовки. Целью исследования является изучение истории развития физической культуры и спорта в Красноярском крае во второй половине 1930-х гг. Материалы использованные в исследовании преимущественно получены из архивных источников делопроизводственной направленности и представлены данными Государственного архива Красноярского края, которые впервые вводятся в научный оборот. Так же в исследовании использовались материалы периодической печати газет Красноярский рабочий, Красноярский комсомолец, Красный спорт и др. В заключении авторы делают вывод о том, что после образования Красноярского края началась активная работа по созданию коллективов физической культуры, физкультурных кружков, спортивных секций. Особое внимание уделялось физкультурной работе в сельской местности. Эта работа проходила очень тяжело и постоянно подвергалась критике со стороны краевых властей. Постепенно увеличивалось количество физкультурников, значкистов комплекса ГТО, но планы подготовки систематически не выполнялись. Увеличивалась доля финансирования отрасли физической культуры и спорта. Строились спортивные сооружения, закупался спортивный инвентарь. Проводилась работа по обучению физкультурных кадров.

Ключевые слова: история физической культуры и спорта, Красноярский край, спорт, спортсмены, индустриализация, комплекс ГТО, совет, комитет по физической культуре и спорту.

Введение. Физическая культура и спорта как социальное явление представляет большую ценность для развития современного общества. Изучение истории развития физической культуры и спорта на современном этапе связано с несколькими аспектами. В первую очередь это сохранение человеческого капитала. Повышение уровня здоровья граждан, физической подготовленности населения, укрепление мобилизационного ресурса. Важным аспектом изучения истории физической культуры является сохранение исторической памяти народа и повышение патриотического настроения в обществе. В Советском Союзе уделялось большое внимание средствам физической культуры и спорта, особенно на этапе становления молодой республики. Красноярский край богатый природными ресурсами рассматривался экономически перспективным регионом. Поэтому, в начале 1930-х гг. в период территориального районирования Красноярский край был выделен в отдельный субъект. В его состав также вошла Хакасская автономная область.

Изучению истории развития физической культуры и спорта на территории Красноярского края посвящено несколько работ современных исследователей. Основные вехи истории спорта Красноярского края отражены в книге Т. В. Кузнецовой, А. М. Ануфриева, А. П. Статейнова, Е. К. Семьиной [4]. Безусловно, ценные труды по истории лыжных гонок Красноярского края, добровольно-спортивного общества «Динамо» были опубликованы В. И. Усаковым [49; 50]. Физкультурно-массовую работу в Красноярском крае в 1930-е годы по средствам периодической печати изучали О. Б. Лобанова, Л. С. Шмольская, Е. Д. Кондрашова, Д. Д. Бурушкин [30]. Проблемы развития физической культуры в Хакасской автономной области в начале 1930-х гг. рассматривала Н. А. Артамонова [1]. Всесоюзный физкультурный комплекс ГТО в оборонно-физкультурной работе в предвоенный период исследовал Е. А. Николаев [35]. Очень ценный биографический материал о Красноярских спортсменах-ветеранах спорта собран и опубликован В. Ф. Ветшевой и В. Г. Луканиным [33]. В тоже время, очевидно, что целостного представления об истории развития физической культуры и спорта на территории Красноярского края эти исследования не дают, и требуется комплексное изучение вопросов развития физической культуры и спорта Красноярского края. Поэтому, выбранная тема исследования видится весьма актуальной.

Цель исследования – изучить историю развитие физической культуры и спорта на территории Красноярского края во второй половине 1930-х гг.

Результаты исследования. 7 декабря 1934 г. был образован Красноярский край. Эта дата стала определяющей в истории Красноярского спорта по той причине, что в январе 1935 г. был образован государственный орган управления сферой физической культуры и спорта – Краевой совет физической культуры Красноярского края [12, л. 5]. Это придало новый импульс в развитии физкультурного движения в крае. Поскольку в 1930-е гг. СССР еще оставался

преимущественно аграрной страной, большая часть населения страны проживала в сельской местности и представляла существенный резерв для физкультурного движения. Поэтому, развитию физической культуры и спорта в сельской местности уделялось повышенное внимание. В мае 1935 г. Всесоюзным советом по делам физической культуры и спорта было утверждено положение о Всесоюзном конкурсе деревенских, районных советов физической культуры на лучшую постановку физкультурной работы в колхозах. Это было сделано для укрепления районных советов физической культуры и улучшения их руководством. Для создания новых физкультурных кружков и повышения участия физкультурников в производственной, политической и культурной жизни колхозов. Для организации массовой учебно-спортивной работы по комплексу ГТО и БГТО (прим. Будь готов к труду и обороне – подростковая ступень комплекса ГТО) и проведении Летних колхозных спартакиад. Необходимо было подготавливать инструкторов и организаторов физкультурной работы, организовывать культурный и здоровый досуг колхозников, строить и оборудовать спортплощадки. Победителям в конкурсе полагалась премия в нескольких номинациях 5–15 тыс. рублей [6, л. 138–139]. В связи с этим активизировалась работа краевого совета физической культуры. Особенно по организации физкультурных кружков в колхозах, их работа по секциям: спортигр, легкой атлетике, шахматам, стрелково-охотничьей и др. [6, л. 157]. В июле было принято решение о проведении Краевой колхозной спартакиады. В Спартакиаде принимали участие колхозы, совхозы, машинно-тракторные станции с общей численностью 300 чел. Для этих целей было выделено 18 тыс. руб. [14, л. 160]. Первая краевая колхозная спартакиада была большим событием для края. Во многих районах края были проведены отборочные этапы [41]. В спартакиаде приняли участие 20 районов края примерно по 17 чел. в каждой команде. Соревнования проходили по легкой атлетике, спортивным играм (городки для мужчин, волейбол для женщин), велопробегу, стрельбе из малокалиберной винтовки. Кроме этого между сборными командами колхозов и машинно-тракторных станций состоялся футбольный матч и перетягивание каната [38]. Первое место в спартакиаде заняла команда Аскызского района (Хакассия). Ей вручили переходящее красное знамя Крайисполкома. Второе место заняла команда Таштыпского района (Хакассия). Третье место заняла команда Канского района [35].

Особо нужно отметить, что советская власть уделяла внимание идейно-политическому воспитанию, агитационной работе. Физическая культура и спорт активно в этом использовалась [47]. Например, зимой 1934/35 гг. в крае было совершено 18 разных лыжных переходов в различных направлениях Красноярского края. Среди них незабываемыми остались переходы Игарка–Красноярск, Дудинка–Красноярск. Летом 1935 г. был совершен шлюпочный переход Красноярск–Диксон [32]. В этих походах проводилась большая массово-политическая работа по разъяснению решений партии и правительства. Участники подобных мероприятий поощрялись руководством края ценными подарками и премиями [20, л. 71].

Еще одним средством идейно-политической и агитационной, просветительской работы стали физкультурные парады, широко проходившие в СССР в 1920–1940-х гг. Они были призваны показать превосходство коммунистической системы и популяризировать физическую культуру и спорт в стране [53]. В Красноярске первый такой парад прошел в июле 1936 г. Около 10 тыс. физкультурников из разных коллективов физической культуры и добровольно-спортивных обществ приняли участие в параде [46]. С каждым годом в крае увеличивалось количество значкистов ГТО. 12 000 физкультурников края были охвачены сдачей норм на значок ГТО, спортсмены Красноярска, по отдельным видам спорта приближались к всесоюзным рекордам [31]. Но в тоже время краевой совет физической культуры отмечал, что итоги краевой колхозной спартакиады и II пленума краевого совета физической культуры ясно показали, что в крае исключительно плохо поставлена работа и совсем не организован прием норм на значок ГТО. В 1935 г. выполнение контрольных цифр было провалено [6, л. 146].

В октябре 1935 г. на президиуме краевого совета физической культуры был заслушан отчет Красноярского городского совета физкультуры об итогах летнего спортивного сезона. Доклад ответственного секретаря подвёл итог полной бездеятельности совета, призванного руководить физкультурным движением Красноярска почти с 200-тысячным населением. Из доклада выяснилось, что за весь летний сезон в массовых мероприятиях, проводимых советом (кросс, парад, ведомственные спартакиады), принимали участие только 4 057 чел. Газета «Красноярский рабочий» писала: «...на 1 апреля 1935 г. сдачей норм комплекса ГТО по Красноярску охвачено 3 000 чел. Самым первым и крупным недостатком в работе городского совета физкультуры следует считать полное отмежевание от массовой сдачи норм на значок ГТО. Увлечшись соревнованиями, городской совет физкультуры забыл, что важнейшая политическая задача – дать стране тысячи новых значкистов ГТО». Краевой совет физкультуры признал работу Красноярского городского совета физкультуры неудовлетворительной [40]. Факт провальной работы по комплексу ГТО был озвучен ответственным секретарем краевого совета физической культуры И. З. Городнянским, который признал, что на соревнованиях значки ГТО выдавали без учета сдачи норм [6, л. 157]. Но вместе с этим следует отметить, что по данным заместителя председателя краевого совета физической культуры Судакова, опубликованного в центральной газете «Красный спорт», «...1 октября 1935 г. контрольные цифры по значку ГТО I ступени выполнены на 146 %. Этот успех был достигнут в результате большой работы, проведенной краевыми и районными организациями» [28]. Всего в крае в 1935 г. числилось 5 888 значкистов ГТО I ступени [26, л. 81]. Из документов не ясно были эти значкисты подготовлены в 1935 г. или это общее количество значкистов насчитывавшихся в Красноярском крае. На наш взгляд, объективность этих данных вызывает если не критику, то определенные сомнения. О противоречивости этих данных, свидетельствует отчетный доклад о физкультурной работе в крае, представленный председателем Красноярского краевого комитета по делам физической культуры и спорта (Крайспорткомитет) П. Я. Феофановым 25 сентября

1940 г. в котором говорилось о том, что в 1935 г. контрольное задание по ГТО I ступени в количестве 3 758 чел. не выполнено и составляло – 2 330 чел. [24, л. 23].

Нужно признать, что на всей территории нашей страны существовала острая нехватка физкультурных кадров [54]. Это существенно тормозило развитие физической культуры в регионе. Эти проблемы Крайисполком пытался решать. Весной 1935 г. были организованы 1-месячные курсы по подготовке инструкторов физической культуры на 100 чел., физкультурных организаторов в количестве 450 чел. на промышленных предприятиях, совхозах без отрыва от производства и в колхозах, машинно-тракторных станциях с отрывом от производства на 10 дней. На эти цели было выделено 35 тыс. руб. [13, л. 143]. Переведенный в начале 1930-х гг. из Иркутска в Красноярск техникум физической культуры не имел собственного помещения, лабораторий и сам нуждался в квалифицированных преподавателях. В эти годы техникум подготавливал примерно 20 специалистов в год [10, л. 5–7]. Поскольку запросы государства перед физкультурно-спортивной отраслью постоянно возрастали, проблема решения кадрового вопроса в крае была весьма актуальной задачей.

Интересным спортивным мероприятием в регионе стали встречи четырех городов. В феврале 1936 г. в Новосибирске состоялась встреча городов Иркутска, Омска, Новосибирска и Красноярска по конькобежному спорту, лыжным гонкам и хоккею [2]. Летом 1936 г. была намечена встреча четырех городов в Иркутске. Для подготовки к встрече, физкультурников Красноярска работающих в городских и краевых организациях и предприятиях освободили от работы с сохранением заработной платы [15, л. 232]. На подготовку выделили 10 тыс. руб. [15, л. 231]. Это говорит о серьезном отношении руководства края к этим соревнованиям. Около трехсот спортсменов Иркутска, Красноярска, Новосибирска, Омска приняли участие во встрече четырех городов. Первенства разыгрывались в легкой атлетике, баскетболе, волейболе, футболе, стрельбе, теннисе, велосипедных гонках. В результате проведенных соревнований отмечалось малое количество рекордов. Из числа немногих рекордов установленных на соревнованиях выделялись красноярцы А. П. Титов – велогонки 1000 м., М. Маврѐнова легкая атлетика (метание гранаты 41 м. 44 см.) [31]. По мнению И. И. Болташева (прим. в другом источнике – Баташов) представлявшего сборную Красноярска на этих соревнованиях: «... наши спортсмены не добились, сколько ни будь удовлетворительных результатов <...> нам стоит подумать над своими недочетами <...> много хороших спортсменов не вошло в коллектив, <...> в общем, на спартакиаду не приехали 7 человек». В этих соревнованиях Мария Маврѐнова установила 4 рекорда в легкой атлетике среди женщин [42]. Мария Маврѐнова (Корякова) являлась рекордсменкой края в прыжках в длину, высоту, метании мяча, копья и гранаты. На матче четырех городов она заняла первое место в женском многоборье. Входила в десятку сильнейших метательниц СССР [29]. По мнению В. Ф. Ветшевой и В. Г. Луканина являлась первой мастер спорта СССР в Красноярском крае [33, с. 256]. Александр Петрович Титов разносторонний спортсмен. Начиная заниматься спортом в гимнастическом обществе Красноярска «Сокол». Успешно выступал в

конькобежном и велосипедном спорте. Прошел путь от члена комиссии краевого совета физической культуры до заместителя председателя Крайспорткомитета [48, с. 289].

В августе 1936 г. была проведена Вторая колхозная спартакиада. В Красноярск съехались команды 27 районов края, чтобы разыграть первенство в соревнованиях по легкой атлетике, спортивным играм, стрельбе и велоспорту [37]. Смета на проведение соревнований составила 55 тыс. руб. [16, л. 265]. По данным краевого совета физической культуры в 1936 г. в крае насчитывалось – 23 724 физкультурника и только 6 384 значкистов ГТО. В деревне насчитывалось 4 634 физкультурника. Такое положение дел критически оценивалось в периодической печати [46]. Контрольные цифры по комплексам ГТО и БГТО по Красноярскому краю в 1936 г. были выполнены не в полном объеме: при задании 2 055 чел. нормы БГТО выполнили 1 460 чел. или 71 %; ГТО I ступени – 7 658 чел., нормы выполнили 3 478 чел. или 45 % [5, л. 136].

В сентябре 1936 г. краевой совет физической культуры был реорганизован в Комитет по делам физической культуры и спорта при Крайисполкоме Советов депутатов трудящихся (Крайспорткомитет). Председателем назначили Г. И. Черезова [17, л. 209]. В феврале 1937 г. были созданы Красноярский городской и Хакасский областной комитеты по делам физкультуры и спорта [6, л. 44]. С 1937 г. на основании приказа Всесоюзного комитета по делам физической культуры и спорта при СНК СССР контрольные цифры по комплексу ГТО устанавливались в коллективах и кружках физкультуры при активном участии всех физкультурников. Работа по составлению контрольных цифр проводилась под руководством Крайспорткомитета совместно с комсомольскими организациями, предприятиями, учреждениями [7, л. 55]. При разработке контрольных цифр и планировании всей работы по комплексу ГТО считался первоочередной задачей 100-процентный охват и доведение до полного выполнения норм комплекса ГТО I ступени молодёжи, подлежащей призыву в Рабоче-крестьянскую красную армию в 1937 г. В Красноярске на регулярной основе стали проводиться соревнования по многоборью ГТО [7, л. 37]. Но вместе с этим были и проблемы в организации соревнований. Так в постановлении Крайспорткомитета от 31 августа 1937 г. «О срыве многоборья ГТО» указывалось, что руководители физкультурных организаций не учли всей серьезности мероприятия и отнеслись безответственно к организации соревнований и игнорировали указания Крайспорткомитета. Таким образом, соревнования не состоялись [7, л. 22]. В 1937 г. на финансирование отрасли физической культуры и спорта было выделено – 650 тыс. руб. [11, л. 120–121]. Крайспорткомитет получил возможность приобрести автомобиля ЗИС-5 [18, л. 3].

Осенью 1937 г. в Красноярске началась работа по строительству лыжного трамплина для сдачи норм комплекса ГТО II ступени. Прыжки с трамплина входили в комплекс ГТО II ступени для мужчин [7, л. 11]. Первым из красноярцев, сдавшим нормативы ГТО II ступени, был Александр Никифорович Новокрещенов – футболист и хоккеист, чемпион Сибири и Дальнего Востока по теннису, прекрасный волейболист и баскетболист. В послевоенные годы он работал тренером

по футболу и хоккею в Москве [49, с. 24–25]. В 1937 г. в крае числилось около 22 тыс. физкультурников, 127 детских физкультурных кружков [34]. В конце декабря в центре Красноярска планировался спортивный праздник с парадом открытия, лыжной эстафетой по центру города, конькобежными соревнованиями, хоккейным матчем команд красноярского Динамо и новосибирского Локомотива. В нем принимали участие все добровольно-спортивные общества города [39]. Но из-за сильных морозов лыжная эстафета была перенесена на 3 января 1938 г. Победу одержала команда Лесотехнического института, второе место заняла команда добровольно-спортивного общества «Учитель», третье место добровольно-спортивное общество «Лесопильщик Востока». Из 34-х заявленных команд 13 на старт не явились [3].

По данным Крайспорткомитета на 1 января 1938 г., в крае числилось 466 физкультурных коллективов. Из них сельских – 273. Общее количество физкультурников – 19 169 чел. Всего в крае на 1 апреля 1938 г. числилось 16 383 значкиста ГТО и 9 607 значкистов БГТО [26, л. 81]. В начале 1938 г. разрешался вопрос материального обеспечения спортивным инвентарем. Крайком союза леса и сплава отправил в леспромхозы и механизированные базы края спортивного инвентаря на 70 тыс. руб. В этом числе 574 пары лыж, 212 лыжных костюмов, 400 пар коньков, 180 пар ботинок с коньками и др. [43]. По ходатайству комсомольских организаций края и Бюро физкультуры при Крайисполкоме на приобретение спортивного инвентаря выделили 2 тыс. руб. (лыжи 10 пар, лыжный костюм 10 шт., коньки с ботинками 5 шт., волейбольная сетка, волейбольным мяч) [19, л. 35–36]. Средняя заработная плата штатного сотрудника Крайспорткомитета была равна – 395 руб., что являлось примерной средней зарплатой в других отраслях. Всего в Крайспорткомитете имелось 19 штатных единиц [21, л. 42]. В 1938 г. на физическую культуру было выделено 320 тыс. руб. [22, л. 14]. В феврале 1938 г. председателем Крайспорткомитета был назначен П. Я. Феофанов. До этого трудился мастером Золотоизвлекательного завода № 1–2 Артемовского района Красноярского края, был секретарем райкома ВЛКСМ [21, л. 146].

Летом 1938 г. в Красноярске была проведена уже традиционная краевая колхозной спартакиады, она приводилась с целью подведения итогов летней физкультурной работы, массовой сдачи норм на значок ГТО и побития краевых рекордов. Спартакиада была посвящена 20-летию Ленинского комсомола [9, л. 42]. Материально-техническое обеспечение сферы физической культуры и спорта являлось важнейшим фактором развития массового физкультурно-спортивного движения в 1930-е гг. В Красноярском крае в конце 1939 г. числилось 16 стадионов, 123 спортивных площадок, 5 теннисных кортов, 68 футбольных полей, 220 волейбольных площадок, 13 спортзалов, 30 гимнастических городков, 4 трамплина. Наиболее крупными спортивными сооружениями в Красноярске являлись: спортивный зал «Локомотив», стадионы «Локомотив», «Динамо», «Лесопильщик Востока» [27, л. 9]. В 1939 г. в Красноярске была построена водная станция «Водник» [27, л. 10]. В крае насчитывалось 40 тыс. физкультурников, 24 тыс. значкистов ГТО I ступени и всего 25 значкистов ГТО II ступени [45]. В то же время

в краевой печати отмечалось, что «...слабо поставлена среди физкультурников политико-воспитательная работа и социалистическое соревнование, недостаточно развертывается работа на значки ГТО, особенно плохо дело обстоит в селе, колхозах, совхозах. Например, в Большемурутинском районе ни в одном колхозе нет спортивных площадок, ни одной футбольной и волейбольной команды. В ряде районов края совершенно не организуются спортивные коллективы» [52]. Общие проблемы в стране были характерны и для Красноярского края. Газета «Красноярский комсомолец» писала: «До сих пор комсомольские организации обращают мало внимания на развитие оборонных видов спорта. Не подает в этом хорошего примера и Красноярск. Здесь на виду у краевого и городского комитетов по делам физической культуры и спорта не ведут по-настоящему работу по внедрению среди молодежи видов спорта, имеющих военно-прикладное значение. Только там, где райкомы ВЛКСМ и первичные комсомольские организации считают физкультуру своим кровным делом, работа улучшается» [51].

В феврале 1939 г. в Красноярске открыли трамплин для прыжков на лыжах [44]. В декабре 1939 г. был издан приказ Крайсportкомитета о строительстве лыжного трамплина мощностью 70 м. именованный «Трамплин профсоюзов». Он должен был стать самым мощным в стране [8, л. 7]. С каждым годом увеличивались затраты на развитие физической культуры в крае. По данным газеты «Красноярский комсомолец»: «...в 1937 году было отпущено 844 900 руб., в 1939 г. – 5 млн 106 тыс. руб.» [52]. Но на наш взгляд цифра за 1939 г. несколько завышена, поскольку при планировании бюджета в проекте финансирования отрасли физической культуры и спорта была указана сумма 993 тыс. 305 руб. [22, л. 14]. В апреле 1939 г. на Бюро Красноярского Крайкома ВЛКСМ после доклада председателя Крайсportкомитета П. Я. Феофанова о работе Крайсportкомитета его работа была признана неудовлетворительной. Отмечалась малая численность краевой физкультурной организации, слабая подготовка значкистов ГТО. В добровольно-спортивных обществах края не проводилась массово-политическая работа. Отсутствовала физкультурная работа в деревне. Плохо была поставлена дисциплина в Крайсportкомитете. Отсутствовала работа с физкультурными кадрами. Не уделялось внимания их учебе [8, л. 52–53]. В связи с этим с декабря 1939 г. Крайсportкомитет начал осуществлять консультации по повышению квалификации работников аппарата, инструкторов по физической культуре и спорту руководителей добровольно-спортивных обществ, райуполномоченных по физической культуре [8, л. 10]. Комплексу ГТО утвержденному 26 ноября 1939 г. постановлением СНК СССР уделялось большое значение. Президиум Крайисполкома постановил Крайсportкомитету и уполномоченным по физической культуре райисполкомам организовать работу по новому комплексу ГТО. Довести постановление правительства, до широких масс трудящихся используя для этого собрания, радио и печать. Рекомендовать Крайсportкомитету провести краткосрочные семинары по изучению нового комплекса ГТО среди физкультурных работников школ, спортобществ и физкультурных коллективов. Рекомендовать председателям исполкомов и Крайсportкомитету развернуть в 1940 г.

строительство спортивных площадок за счет средств на культурные нужды в колхозах, совхозах, машинно-тракторных станциях [23, л. 114–115]. Эта работа не принесла желаемого результата. После проведенной проверки в 1940 г. были сделаны не утешительные выводы. Отмечалось, что: «в результате «кабинетного» руководства со стороны Крайспорткомитета и его председателя Феофанова, физкультурная работа в крае вместе процветания за последние два года значительно сократилась. Об этом свидетельствовал срыв подготовки значкистов БГТО – 9,2 %, ГТО – 24,5 % от плана. Комитет слабо реагировал на запросы физкультурного актива, не сумел организовать молодежь и особенно школьников на участие в физкультурной работе. В ряде районов эта работа почти не проводилась. Подготовленные физкультурные кадры полностью не использовались, для них не создавались условия в работе и соответствующей помощи, вследствие чего из 93 чел. окончивших 3-х годичный техникум физической культуры – 21 чел. с физкультурной работы ушел» [24, л. 21–22]. Исполком Крайсовета признал работу по комплексу ГТО и в целом физкультурно-спортивную работу в крае не удовлетворительной. Председателя Крайспорткомитета П. Я. Феофанова сняли с занимаемой должности, дальнейшая его судьба не известна [24, л. 13]. В ноябре 1940 г. председателем Крайспорткомитета назначили С. И. Иванова [25, л. 139].

Таблица 1.

Сравнительная таблица показателей подготовки значкистов БГТО и ГТО по Красноярскому краю в период 1935–1939 гг.*

Год	Плановое задание (чел.)			Фактически выполнено (чел.)		
	ГТО I	ГТО II	БГТО	ГТО I	ГТО II	БГТО
1935	3 758	Нет	Нет данных	2 330	Нет	Нет данных
1936	7 658	данных	2 055	3 478	данных	1 460
1937	7 489		5 360	2 779		2 952
1938	6 920	120	6 000	4 678	5	2 276
1939	7 240	150	5 000	3 732	35	1 435

* Составлено по: «Государственный архив Красноярского края». Ф. Р-1386. Оп. 1. Д. 754. Л. 23–23 об.

Выводы. По результатам проведенного исследования, можно заключить следующее: После образования Красноярского края и создания органов управления сферой физической культуры и спорта физкультурная работа была упорядочена и систематизирована. Формировались планы работы. В эти годы деятельность Краевого совета физической культуры была направлена на создание физкультурных коллективов, кружков, спортивных секций. Особое внимание уделялось физкультурной работе в сельской местности. Эта работа проходила очень тяжело и подвергалась постоянной критике со стороны краевых властей. Несмотря на все сложности в крае постепенно увеличивалось количество физкультурников,

физкультурных кружков, значкистов ГТО, но следует так же заметить, что в эти годы плановые показатели систематически не выполнялись, в виду недостаточности материального и кадрового обеспечения. Постепенно увеличивалась доля финансирования отрасли физической культуры и спорта. В виду острой нехватки спортивных сооружений особенно в сельской местности велась работа по строительству спортивных сооружений, выпускался местными предприятиями, а так же закупался спортивный инвентарь.

Недостаток квалифицированных кадров ощущался на протяжении всего исследуемого периода. Даже первые руководители отрасли физической культуры и спорта не имели профильного образования. В связи с этим проводилась работа по обучению физкультурных кадров. Проводились курсы по подготовке инструкторов физической культуры, физкультурных организаторов. Работал техникум физической культуры, который выпускал примерно 20 специалистов ежегодно. В крае проводилась большая идейно-политическая работа, физкультурники выступали агитаторами идей социализма, проводили массовую разъяснительную работу постановлений партии и правительства в колхозах и станках. Работали в избирательных комиссиях. В Красноярском крае развивали легкую атлетику, лыжный спорт, городки, волейбол, футбол, баскетбол, плавание, гимнастику, конькобежный спорт, тяжелую атлетику, стрелковый спорт, бокс, борьбу, многоборье ГТО, теннис, шахматы и шашки. В 1940 г. в крае насчитывалось 3 466 спортсменов-разрядников из них по шахматам 1790 чел., по шашкам 595 чел. [24, л. 24 об.]. Кроме того, проводилось большое количество спортивных праздников, Спартакиад (в том числе ведомственных). Спартакиада физкультурников золотой промышленности, Краевая спартакиада лесозаводов, Красноярская городская школьная спартакиада (1936 г.). Краевая детская Спартакиада. Спартакиада железнодорожников дорог Востока и Дальнего Востока (1938 г.). Краевая колхозная спартакиада стала традиционной. Несмотря на имеющиеся проблемы во второй половине 1930-х гг., органы управления сферой физической культуры и спорта смогли организовать физкультурно-спортивную работу в крае и постепенно вывести её на новый этап развития.

Список использованных источников и литературы

1. Артамонова Н. Я. Проблемы развития физической культуры в Хакасской автономной области в начале 1930-х гг. // В сборнике: Учёные записки Минусинского краеведческого музея им. Н. М. Мартьянова. – Минусинск, 2020. – С. 3–19.
Artamonova N. Ya. Problemy razvitiya fizicheskoi kultury v Khakasskoi avtonomnoi oblasti v nachale 1930-kh gg. // V sbornike: Uchenye zapiski Minusinskogo kraevedcheskogo muzeya im. N. M. Mart'yanova. – Minusinsk, 2020. – S. 3–19.
2. Встреча, к которой плохо готовятся // Красноярский рабочий. – 1935. – 29 декабря – № 299. – С. 4.
Vstrecha, k kotoroi plokho gotovyatsya // Krasnoyarskii rabochii. – 1935. – 29 dekabrya – № 299. – S. 4.
3. Городская лыжная эстафета на приз газеты «Красноярский рабочий» // Красноярский рабочий. – 1938. – 3 января. – № 2. – С. 4.

Gorodskaya lyzhnaya estafeta na priz gazety «Krasnoyarskii rabochii» // Krasnoyarskii rabochii. – 1938. – 3 yanvarya. – № 2. – S. 4.

4. История Красноярского края. – Красноярск : Буква С, 2008 – Т. 4 : Спорт / Т. В. Кузнецова [и др.]. – 2009. – 397 с.

Istoriya Krasnoyarskogo kraya. – Krasnoyarsk : Bukva S, 2008 – Т. 4 : Sport / Т. V. Kuznetsova [i dr.]. – 2009. – 397 s.

5. Государственный архив Красноярского края (ГАКК). Ф. П-1474. Оп. 1. Д. 173.

Gosudarstvennyi arkhiv Krasnoyarskogo kraya (GAKK). F. P-1474. Op. 1. D. 173.

6. ГАКК. Ф. Р-1298. Оп. 1. Д. 5.

ГАКК. F. R-1298. Op. 1. D. 5.

7. ГАКК. Ф. Р-1298. Оп. 1. Д. 8.

ГАКК. F. R-1298. Op. 1. D. 8.

8. ГАКК. Ф. Р-1298. Оп. 1. Д. 10.

ГАКК. F. R-1298. Op. 1. D. 10.

9. ГАКК. Ф. Р-1298. Оп. 1. Д. 18.

ГАКК. F. R-1298. Op. 1. D. 18.

10. ГАКК. Ф. Р-1334. Оп. 1. Д. 1.

ГАКК. F. R-1334. Op. 1. D. 1.

11. ГАКК. Ф. Р-1386. Оп. 1. Д. 495.

ГАКК. F. R-1386. Op. 1. D. 495.

12. ГАКК. Ф. Р-1386. Оп. 1. Д. 498.

ГАКК. F. R-1386. Op. 1. D. 498.

13. ГАКК. Ф. Р-1386. Оп. 1. Д. 500.

ГАКК. F. R-1386. Op. 1. D. 500.

14. ГАКК. Ф. Р-1386. Оп. 1. Д. 504.

ГАКК. F. R-1386. Op. 1. D. 504.

15. ГАКК. Ф. Р-1386. Оп. 1. Д. 525.

ГАКК. F. R-1386. Op. 1. D. 525.

16. ГАКК. Ф. Р-1386. Оп. 1. Д. 528.

ГАКК. F. R-1386. Op. 1. D. 528.

17. ГАКК. Ф. Р-1386. Оп. 1. Д. 530.

ГАКК. F. R-1386. Op. 1. D. 530.

18. ГАКК. Ф. Р-1386. Оп. 1. Д. 538.

ГАКК. F. R-1386. Op. 1. D. 538.

19. ГАКК. Ф. Р-1386. Оп. 1. Д. 584.

ГАКК. F. R-1386. Op. 1. D. 584.

20. ГАКК. Ф. Р-1386. Оп. 1. Д. 592.

ГАКК. F. R-1386. Op. 1. D. 592.

21. ГАКК. Ф. Р-1386. Оп. 1. Д. 594.

ГАКК. F. R-1386. Op. 1. D. 594.

22. ГАКК. Ф. Р-1386. Оп. 1. Д. 640.

ГАКК. F. R-1386. Op. 1. D. 640.

23. ГАКК. Ф. Р-1386. Оп. 1. Д. 726.

ГАКК. F. R-1386. Op. 1. D. 726.

24. ГАКК. Ф. Р-1386. Оп. 1. Д. 754.

ГАКК. F. R-1386. Op. 1. D. 754.

25. ГАКК. Ф. Р-1386. Оп. 1. Д. 758.

ГАКК. F. R-1386. Op. 1. D. 758.

26. ГАКК. Ф. Р-1386. Оп. 3. Д. 192.

ГАКК. F. R-1386. Op. 3. D. 192.

27. ГАКК. Ф. Р-1386. Оп. 3. Д. 298.

ГАКК. F. R-1386. Op. 3. D. 298.

**РАЗВИТИЕ ФИЗИЧЕСКОЙ КУЛЬТУРЫ И СПОРТА
В КРАСНОЯРСКОМ КРАЕ ВО ВТОРОЙ ПОЛОВИНЕ 1930-Х ГГ.**

28. Как мы добились успехов // Красный спорт. – 1935. – 1 ноября. – № 88. – С. 2.
Kak my dobilis' uspekhnov // Krasnyi sport. – 1935. – 1 noyabrya. – № 88. – С. 2.
29. Легкоатлетка М. Мавренова // Красноярский комсомолец. – 1936. – 28 августа. – № 118. – С. 4.
Legkoatletka M. Mavrenova // Krasnoyarskii komsomolets. – 1936. – 28 avgusta. – № 118. – С. 4.
30. Лобанова О. Б. Физкультурно-массовая работа в красноярском крае в 1930-е годы / О. Б. Лобанова, Л. С. Шмольская, Е. Д. Кондрашова, Д. Д. Бурушкин // Известия Тульского государственного университета. Физическая культура. Спорт. – 2023. – № 11. – С. 38–44.
Lobanova O. B. Fizkul'turno-massovaya rabota v krasnoyarskom krae v 1930-e gody / O. B. Lobanova, L. S. Shmul'skaya, E. D. Kondrashova, D. D. Burushkin // Izvestiya Tul'skogo gosudarstvennogo universiteta. Fizicheskaya kul'tura. Sport. – 2023. – № 11. – С. 38–44.
31. Минусы и плюсы // Восточносибирская правда. – 1936. – 6 июля. – № 154. – С. 4.
Minusy i plyusy // Vostochnosibirskaya pravda. – 1936. – 6 iyulya. – № 154. – С. 4.
32. Молодость, сила, здоровье // Красноярский рабочий. – 1935. – 30 июля. – № 174. – С. 1.
Molodost', sila, zdorov'e // Krasnoyarskii rabochii. – 1935. – 30 iyulya. – № 174. – С. 1.
33. Наш XX век. Дороги памяти : [страницы истории красноярского спорта] / ред.-сост. В. Ф. Ветшева, В. Г. Луканин. – Красноярск : [б. и.], 2010. – 453 с.
Nash XX vek. Dorogi pam'yati : [stranitsy istorii krasnoyarskogo sporta] / red.-sost. V. F. Vetsheva, V. G. Lukanin. – Krasnoyarsk : [b. i.], 2010. – 453 s.
34. Наш праздник // Красноярский рабочий. – 1937. – 24 декабря. – № 295. – С. 4.
Nash prazdnik // Krasnoyarskii rabochii. – 1937. – 24 dekabrya. – № 295. – С. 4.
35. Николаев Е. А. Всесоюзный физкультурный комплекс ГТО в оборонно-физкультурной работе 1939–1941 гг. в Красноярском крае / Е. А. Николаев // Северные Архивы и Экспедиции. – 2021. Т. 5. – № 1. – С. 105–111.
Nikolaev E. A. Vsesoyuznyi fizkul'turnyi kompleks GTO v oboronno-fizkul'turnoi rabote 1939–1941 gg. v Krasnoyarskom krae / E. A. Nikolaev // Severnye Arkhivy i Ekspeditsii. – 2021. T. 5. – № 1. – С. 105–111.
36. Окончание спартакиады // Красноярский рабочий. – 1935. – 2 августа. – № 176. – С. 4.
Okonchanie spartakiady // Krasnoyarskii rabochii. – 1935. – 2 avgusta. – № 176. – С. 4.
37. Открытие второй краевой колхозной спартакиады // Красноярский комсомолец. – 1936. – 20 августа. – № 114. – С. 1.
Otkrytie vtoroi kraevoi kolkhoznoi spartakiady // Krasnoyarskii komsomolets. – 1936. – 20 avgusta. – № 114. – С. 1.
38. Праздник бодрости, радости, здоровья // Красноярский рабочий. – 1935. – 22 июля. – № 167. – С. 4.
Prazdnik bodrosti, radosti, zdorov'ya // Krasnoyarskii rabochii. – 1935. – 22 iyulya. – № 167. – С. 4.
39. Программа физкультурного праздника // Красноярский рабочий. – 1937. – 24 декабря. – № 295. – С. 4.
Programma fizkul'turnogo prazdnika // Krasnoyarskii rabochii. – 1937. – 24 dekabrya. – № 295. – С. 4.
40. Результат бездеятельности // Красноярский рабочий. – 1935. – 20 октября. – № 242. – С. 4.
Rezul'tat bezdeyatelnosti // Krasnoyarskii rabochii. – 1935. – 20 oktyabrya. – № 242. – С. 4.
41. Спартакиада ударников социалистических полей // Красноярский рабочий. – 1935. – 28 июля. – № 172. – С. 4.
Spartakiada udarnikov sotsialisticheskikh polei // Krasnoyarskii rabochii. – 1935. – 28 iyulya. – № 172. – С. 4.
42. Спортивная встреча четырех городов // Восточносибирская правда. – 1936. – 5 июля. – № 153. – С. 4.
Sportivnaya vstrecha chetyrekh gorodov // Vostochnosibirskaya pravda. – 1936. – 5 iyulya. – № 153. – С. 4.
43. Спортивные и музыкальные товары для леспромхозов // Красноярский комсомолец. – 1938. – 14 января. – № 11. – С. 4.

- Sportivnye i muzykal'nye tovary dlya lespromkhozov // Krasnoyarskii komsomolets. – 1938. – 14 yanvarya. – № 11. – S. 4.
44. Спортивный праздник, посвященный XVIII съезду ВКП (б) // Красноярский комсомолец. – 1939. – 10 февраля. – № 20. – С. 4.
- Sportivnyi prazdnik, posvyashchennyi XVIII s"ezdu VKP (b) // Krasnoyarskii komsomolets. – 1939. – 10 fevralya. – № 20. – S. 4.
45. Стране нужна здоровая, закаленная молодежь // Красноярский комсомолец. – 1939. – 18 июля. – № 100. – С. 2.
- Strane nuzhna zdorovaya, zakalennaya molodezh' // Krasnoyarskii komsomolets. – 1939. – 18 iyulya. – № 100. – S. 2.
46. Счастливая молодежь // Красноярский комсомолец. – 1936. – 14 июля. – № 96. – С. 1.
- Schastlivaya molodezh' // Krasnoyarskii komsomolets. – 1936. – 14 iyulya. – № 96. – S. 1.
47. Тигунцев С. А. Спортивные мероприятия в СССР как инструмент пропаганды советских общественных ценностей (на примере I Спартакиады народов СССР) // Гуманитарный вектор. – 2023. Т. 18. – № 1. – С. 48–55.
- Tiguntsev S. A. Sportivnye meropriyatiya v SSSR kak instrument propagandy sovetskikh obshchestvennykh tsennoyev (na primere I Spartakiady narodov SSSR) // Gumanitarnyi vektor. – 2023. T. 18. – № 1. – S. 48–55.
48. Усаков В. И. Красноярский спорт от А до Я: Люди, События, Факты. – Красноярск : Краснояр. кн. изд-во, 2001. – 384 с.
- Usakov V. I. Krasnoyarskii sport ot A do Ya: Lyudi, Sobytiya, Fakty. – Krasnoyarsk : Krasnoyar. kn. izd-vo, 2001. – 384 s.
49. Усаков В. И. Красноярское «Динамо» : истоки и современность (1925–2015) / В. И. Усаков. – Красноярск : Инспаер, 2015. – 345 с.
- Usakov V. I. Krasnoyarskoe «Dinamo» : istoki i sovremennost' (1925–2015) / V. I. Usakov. – Krasnoyarsk : Inspaer, 2015. – 345 s.
50. Усаков В. И. Лыжные гонки в истории Красноярского спорта / В. И. Усаков. – Красноярск : Велеск, 2019. – 224 с.
- Usakov V. I. Lyzhnye gonki v istorii Krasnoyarskogo sporta / V. I. Usakov. – Krasnoyarsk : Velesk, 2019. – 224 s.
51. Физкультура – кровное дело комсомола // Красноярский комсомолец. – 1939. – 20 июня. – № 86. – С. 1.
- Fizkul'tura – krovnoe delo komsomola // Krasnoyarskii komsomolets. – 1939. – 20 iyunya. – № 86. – S. 1.
52. Физкультурное движение в нашем крае // Красноярский комсомолец. – 1939. – 18 июля. – № 100. – С. 2.
- Fizkul'turnoe dvizhenie v nashem krae // Krasnoyarskii komsomolets. – 1939. – 18 iyulya. – № 100. – S. 2.
53. Филиппов А. Н. Советский физкультурный парад 1920–1930-х гг. // Вестник Ярославского государственного университета им. П. Г. Демидова. Серия Гуманитарные науки. – 2012. – № 1 (19). – С. 30–33.
- Filippov A. N. Sovetskii fizkul'turnyi parad 1920–1930-kh gg. // Vestnik Yaroslavskego gosudarstvennogo universiteta im. P. G. Demidova. Seriya Gumanitarnye nauki. – 2012. – № 1 (19). – S. 30–33.
54. Хорошева А. В. Проблема кадров в советском физкультурном движении в 1918–1930 гг. // Вестник Московского университета. Серия 8: История. – 2023. – № 2. – С. 75–96.
- Khorosheva A. V. Problema kadrov v sovetskom fizkul'turnom dvizhenii v 1918–1930 gg. // Vestnik Moskovskogo universiteta. Seriya 8: Istoriya. – 2023. – № 2. – S. 75–96.

E. A. Nikolaev, Iu. V. Kachaeva, A. V. Belov. Development of physical culture and sports in the Krasnoyarsk region in the second half of the 1930s.

The history of the development of physical culture and sports in the Krasnoyarsk Territory in the second half of the 1930s is considered. This period was associated with the formation of the Krasnoyarsk Territory. In this regard, a state governing body for the sphere of physical culture and sports was created in the region, as a result of which the work moved to a new level. Physical education groups and voluntary sports societies were created, a large number of sporting events, ski treks, holidays, parades, and competitions in various sports of military-applied significance were held. Much attention was paid to the preparation of badge members of the "Ready for Labor and Defense" (GTO) complex. Extensive statistical material on the results of this training is presented. By the end of the 1930s. Large-scale defense and physical training work was carried out in the region, aimed at strengthening the defense capability of the population. Physical education was an effective means of this preparation. The purpose of the study is to study the history of the development of physical culture and sports in the Krasnoyarsk Territory in the second half of the 1930s. The materials used in the study were mainly obtained from archival sources of a record-keeping nature and are represented by data from the State Archives of the Krasnoyarsk Territory, which are being introduced into scientific circulation for the first time. The study also used materials from the periodical press of the newspapers Krasnoyarsk Rabochy, Krasnoyarsk Komsomolets, Krasny Sport, etc. In conclusion, the authors conclude that after the formation of the Krasnoyarsk Territory, active work began on the creation of physical education groups, physical education clubs, and sports sections. Particular attention was paid to physical education work in rural areas. This work was very difficult and was constantly criticized by the regional authorities. The number of athletes and badge athletes of the GTO complex gradually increased, but the training plans were not systematically implemented. The share of funding for the physical culture and sports sector increased. Sports facilities were built and sports equipment was purchased. Work was carried out to train physical education personnel.

Keywords: history of physical culture and sports, Krasnoyarsk region, sports, athletes, industrialization, GTO complex, council, committee on physical culture and sports.

УДК 379.851

DOI: 10.29039/2413-1741-2024-10-2-143-155

**«ГДЕ ЗАПИСЫВАЮТ В КОШАЧЬИ ИМПЕРАТОРЫ?»:
ИСПОЛЬЗОВАНИЕ ОБРАЗОВ ЖИВОТНЫХ В СОВРЕМЕННОМ
БРЕНДИРОВАНИИ МУЗЕЕВ И ДОСУГОВЫХ ПРОСТРАНСТВ**

Попова А. Д.

*Рязанский государственный университет имени С. А. Есенина,
г. Рязань, Российская Федерация
E-mail: a.d.popova@mail.ru*

Рассматривается использование образов котов в процессе популяризации музеев. Автор изучил практику работы нескольких известных музеев – Эрмитажа, дома-музея Анны Ахматовой на Фонтанке, Выборского замка, археологического заповедника «Херсонес Таврический». Проанализированы ряд страниц в социальных сетях в Вконтакте и Одноклассники, в том числе социальные страницы кота Мостика, котов Херсонеса, кота Филимона из Выборского замка. Использование образа котов в этих и других музеях стало популярным способом привлечения внимания потенциальных посетителей. Выделены несколько приемов подобной маркетинговой работы музеев: ведение социальных страниц от имени животных и проведение конкурсов и мероприятий, связанных с котами. Автор приходит к выводу, что обращение к образу этих домашних животных является отображением общей многоплановой культурной трансформации общества. В частности, музеи и библиотеки все больше выполняют роль учреждений досуга, а не просто мест хранения информации и исторических ценностей. Большую роль играет изменение места домашних животных в жизни людей: из работников они превратились в любимцев. Имеет значение изменение системы общественных ценностей: на смену проповедования бытового аскетизма пришло признание желания комфортной жизни и уюта, что особенно сделало популярными животных, вызывающих ассоциации с домашним уютом.

Ключевые слова: музеи, музейный маркетинг, коты, кот Мостик, коты Херсонеса, кот Филимон, эрмики.

Современное музейное дело – это динамичная, стремительно развивающаяся сфера деятельности. В современном обществе существует спрос на интеллектуальные формы досуга, к таким можно отнести посещение музея, библиотеки, экскурсии, интересного квеста или интерактивного занятия. Многие традиционные учреждения культуры, такие как библиотеки и музеи преобразуются как внешне, так и по форме своей работы. Если говорить о современных библиотеках, то они уже давно перестали быть просто хранилищем книг. Это уже многофункциональное пространство, которое соединяет в себе выставочное пространство, место проведения различных мероприятий и общественных пространств: «В результате мы видим уже не просто библиотеку, а некое универсальное учреждение досуга, в котором можно провести время, независимо от того, связан ли запрос потребителя с книгой (уже вряд ли можно назвать его просто читателем) или же он желает просто отдохнуть» [1, с. 104].

То же самое можно сказать и о современном музее. Традиционное представление о музее как помещении, где в витринах выставлены немые свидетели старины, уходит в прошлое. Сейчас в музее можно не только увидеть исторические артефакты, но и послушать интересную лекцию или концерт, получить новые навыки на мастер-классе, принять участие в интерактивном занятии. В то же время поиск новых посетителей остается для музеев актуальным вопросом. Как верно отмечает В. Ю. Корнева: «Современная массовая культура все больше ориентирует музей на релаксационные и гедонистические функции. В подобных условиях успех музея во многом определяется количеством посетителей» [2, с. 150]. Поэтому и в плане маркетинга музеев тоже ищут новые формы работы. Большую роль в развитии маркетинга музеев играют такие формы работы как печатание различных брошюр, путеводителей, предоставление возможности купить копии и реплики исторических предметов, организация кафетерия и парковки [3, с. 64].

Одной из таких новых тенденций, получивших распространение, стало использование образа животных. И лидером в этом процессе оказались кошки. Образ этих животных стал активно использоваться в привлечении посетителей. Во многом это связано с трансформацией в бытовой культуре отношения к домашним животным. Развитие техники, улучшение бытовых условий сильно изменили статус животных в доме человека. Раньше животных держали больше с практической целью. И хотя кот, свернувшийся на печке в деревенском доме, традиционно воспринимался как символ уюта, у него была своя трудовая функция: они нужны были для ликвидации грызунов, которые представляли угрозу домашним запасам.

Можно говорить о некоей культурной революции по отношению к животным в сознании людей, которая ярко отражает трансформацию всей нашей жизни. Процесс урбанизации изменил статус собак и кошек, из работников они превратились в домашних любимцев, которые не обременены выполнением своих природных функций, зато окружены заботой и любовью. По данным ВЦИОМ коты и кошки являются самыми распространенными домашними питомцами [4, с. 138]. Человеческая жизнь стала проще, уровень доходов позволяет тратить часть денег и на домашних любимцев. Массовая культура проникает и во взаимоотношения между людьми и животными. Как справедливо замечает искусствовед Д. А. Попов, массовую культуру надо относить к экономике, а не к художественной деятельности: «Обусловленность ее существования экономическими факторами определяет ее первичную нацеленность на получение выгоды и прибыли, опирающихся, в свою очередь, на успех у публики» [5, с. 49].

В экономике родилась целая сфера по изготовлению товаров для животных, предоставлению им услуг. Если раньше домашний кот драл когти о ствол дерева, воду пил из миски, которая отслужила свой век на кухне, а спал на печке или старом пальто, то теперь заботливые хозяева покупают коготочки, специальные мисочки и поилки, домики, лежанки и прочее. Кошек и собак водят не только к ветеринарам, но и к парикмахерам и даже портным: некоторые породы требуют и специальной одежды. Реклама настойчиво внушает владельцам домашних животных, что без этого лохматые любимцы не смогут обойтись.

Даже психологически отношение к животным изменилось. В социальных сетях множество страниц, посвященных домашним питомцам, в которых явно прослеживается традиция очеловечивания животных, то есть их владельцы наделяют своих любимцев человеческими качествами. Владельцы котов и собак даже называют себя котомами или котопапами, некоторые создают от имени своих любимцев странички в социальных сетях [6, с. 112].

Нельзя не отметить еще одну трансформацию в общественном сознании. Отказ от идеологии строительства коммунизма изменил палитру общественных ценностей. Если раньше превалировали идеи трудовых побед, бытового аскетизма, верности коммунистическим идеалам и на этом фоне все, что связано с домашним уютом, рассматривалось как проявление мещанства и довольно резко осуждалось. В современном обществе произошло растабулирование некоторых стремлений и желаний, в том числе идея бытового комфорта стала не осуждаться, а использоваться в коммерческих целях. Даже в таких героических темах, как подвиги советских людей в годы войны, стали проникать более мягкие нотки, освещаться сюжеты, которые ранее считались несерьезными. Например, многие СМИ стали рассказывать о роли животных в победе над врагом, в том числе большое распространение получили рассказы о кошках, которые спасали Ленинград от крыс или о фронтовом коте Рыжике, служившим на зенитной батарее слухачом. Стало не стыдным хотеть уюта и комфорта, и поэтому животные, которые в наибольшей степени ассоциируются с этими понятиями, то есть коты и кошки, на мягких лапках настойчиво стали входить в массовую культуру потребления. Не случайно изображение этих животных можно встретить и в рекламе, и на одежде. Кошачьи мордочки смотрят на нас с футболок, платьев, сумок. Если использовать тезис исследователей Л. В. Бескровной и Н. А. Лукьяновой, что «визуальные образы благополучия акцентируют социальную составляющую благополучия», то мы можем сказать, что такое массовое проникновение визуальных образов котов на предметы повседневного потребления может свидетельствовать о выходе наружу потребности в уюте и комфорте [7, с. 27].

С развитием Интернета коты, беззастенчиво пользуясь своей необычной гибкостью, проникли и в него. Установлено, что «котики» стали очень популярной темой почтовых рассылок. Закономерно, что газета The New York Times назвала изображения кошки «базовым строительным элементом Интернета» [8, с. 112].

Эти новые традиции в человеческой культуре в системе взаимоотношений человек-животное нашли отражение и в работе музеев. Животные используются для повышения своей популярности. Одним из первых эту традицию заложил Эрмитаж. Коты в Зимнем дворце появились еще в XVIII веке. Грызуны не считали нужным считаться с императорским статусом этого здания и сильно досаждали в том числе и членам царского дома. По приказу Екатерины II из Казани во дворец были доставлены коты для ловли мышей. Усатый призыв успешно справился со своей задачей, и содержание котов стало традицией для Зимнего. В годы Великой Отечественной войны в условиях блокады практически все домашние животные были истреблены. Полчища крыс создавали угрозу жизни и здоровью ленинградцев,

а также историческим ценностям в музеях. Пришлось опять объявлять кошачий призыв. Из Ярославля, а потом и из Сибири были доставлены несколько вагонов с животными, часть из которых передали в музеи. У бойцов хвостатой гвардии был свой противник, которому они дали бой и смогли освободить город от серой опасности.

В настоящее время в подвале Зимнего дворца проживает несколько десятков мурок и барсиков. Для них выставляется корм и вода, в случае необходимости приглашается ветеринар, у каждого лохматого сотрудника есть своя миска и спальное место, им делаются необходимые прививки. В бюджете музея имеется особая строка расходов на содержание пушистой гвардии. Хвостатые в залы музея не допускаются (если только в сопровождении сотрудников охраны и пресс-службы, чтобы сделать красивые фотографии), но они превратились в один из брендов первого музея страны и северной столицы. Обитатели дворца получили название эрмиков. Рядом с воротами во двор Эрмитажа можно увидеть уникальный дорожный знак: «Осторожно, кошки!».

Эрмитаж стал не единственным петербургским музеем, в котором не просто поселились коты, а стали их хранителями и символами. В Петропавловском соборе долгое время жила трехцветная кошка по имени Капитолина. В доме-музее на Фонтанке Анны Ахматовой традиционно обитают несколько рыжих котов. В Выборгском замке, ставшим музеем, долгое время посетителей встречал рыжий кот Филимон, или как его называли сэр Филимон. У него был статус полноправного сотрудника: оформлена трудовая книжка, сшито зимнее форменное пальто. Большая кошачья колония (или как их называют пользователи Интернета – котогарнизон) живет в археологическом комплексе «Херсонес Таврический» в Севастополе. Многие животные имеют клички античных богов или правителей – Зевс, Цезарь, Крис, Гермес, Персей. Для котогарнизона построена специальная казарма – двухэтажный домик, в котором можно комфортно проводить прохладные зимние дни. Свои хвостатые сотрудники имеются в разных подразделениях Музея обороны Севастополя (на Сапун-горе, Малаховом кургане).

Можно отметить, что российские музеи являются не единственными, где сформировалась подобная традиция. В Турции, в Анталии, в музее археологии целая кошачья команда не просто приветствует гостей, но очень по-хозяйски располагается на античных артефактах (рис. 1. Кошки в археологическом музее в Анталии). Тоже самое можно сказать про археологический памятник Торре Арджентина в Риме (рис. 2. Кошки в Риме).

Однако животные не просто привлекают к себе внимание одним фактом существования. Некоторые музеи стали использовать образы своих хвостатых сотрудников для привлечения посетителей. Эрмики в Зимнем дворце, вполне сопоставимые по известности с тауэрскими воронами в Лондоне, стали культурной достопримечательностью северной столицы. С 2008 года в начале лета в музее проводится праздник – «День эрмитажного кота». Больше всего к этому дню готовятся школьники: они рисуют портреты котиков. В праздничный день детские рисунки выставляют на стендах в подвале, затем выбирают среди них 10 лучших

работ. Они выставляются под Иорданской лестницей. В этот день все желающие могут пройти не в залы музея, а в подвалы, и лично познакомиться с эрмиками. Для детей там проводятся детские тематические игры [9]. В этот день каждый желающий может взять эрмикажного кота на постоянное проживание домой. В награду он получает сертификат на пожизненное бесплатное посещение Эрмитажа. В настоящий момент администрация Эрмитажа занимается оформлением патента на бренд «Эрмикажные коты», планируется размещать их изображение на сувенирной продукции, скоро изображение котиков можно будет увидеть на обертках для конфет [10, с. 52].

Еще одной формой использования привлекательности хвостатых сотрудников для привлечения посетителей в музей стали их личные странички в Интернете. Херсонесские коты имеют свою страничку в социальной сети ВКонтакте. Там сотрудники музея ведут подробный отчет о жизни кошачьей колонии, помещают фотографии. При этом ярко используется прием очеловечивания. Кошки представляются в качестве экскурсоводов, посетителей античного театра. Например, часто упоминается кошка Плюша, которая обожает гулять в античном театре и даже присутствует на спектаклях (рис. 3 Плюша в театре). Например, можно встретить такое описание дня жизни котокоманды: «Персей, в свою очередь, даже умывался с задумчивым видом: ему предстояло впервые пригласить на свидание главную театралку нашего котоколлектива – Плюшу» или «Мяу, дорогие друзья! Меня зовут Персей! На этой неделе я возглавил работу кошачьего отряда по обеспечению безопасности в музее-заповеднике. Задача оказалась не из легких, поэтому в напарники себе я взял Гермеса. Уже во вторник нам предстояла ответственная миссия – приветствовать и охранять гостей новой научной конференции... Мы со всей серьезностью подошли к этому вопросу. Несколько раз совершили обход, причесались и научились правильно позировать» [11].

Страница в ВК музея обороны Севастополя тоже регулярно выкладывает информацию о жизни своих пушистых работников – полосатенькой Маруси, которая обитает на Сапун-горе, и рыжем Персике, который живет на Малаховом кургане. Страничка музея под целым рядом фотографий Маруси предлагает: «Познакомьтесь, это Маруся. Она – главная звездочка Музея обороны Севастополя. Марусе примерно 4 года. За это время она уже многое повидала и набралась житейского опыта... Маруся очень нежная и ласковая кошечка. Каждый день, примерно к 17 часам вечера она приходит ко входу в Музей и радостно ждёт своих кормильцев». Еще более интересные фотографии сделаны с котом Персиком. Он обожает валяться на нагретых солнцем стволах пушек-единорогов, стоящих в открытой части экспозиции [12]. Подписчики странички активно обсуждают жизнь котогарнизона. В дни сильнейшего шторма в ноябре 2023 года многие публиковали комментарии, где высказывали беспокойство о жизни и здоровье личного состава этого необычного подразделения заповедника.

Еще более активно на популярность своего музея «работала» страничка кота Филимона [13]. Тут также ярко проявлялся прием очеловечивания: о жизни кота шел рассказ от первого лица. В постах в ВКонтакте освещалась не только жизнь

пушистого хранителя замка – его портреты в интерьерах музея, прогулки по территории замка, но и жизнь самого музея, то есть от имени Филимона рассказывалось о всех новых выставках, мероприятиях, конкурсах. Например, о проведении конкурса детских рисунков «Я рисую сказку».

Также некоторые музеи используют образы своих лохматых сотрудников для проведения различных мероприятий и конкурсов. В первую очередь они ориентированы на детей. Например, Выборский замок проводил конкурс для детей «Нарисуй kota Филимона». Другой конкурс уже был рассчитан на более широкую аудиторию: кот Филимон объявил, что желает получить в подарок еще одно пальто: «Замурчательные мои друзья! Один мой знакомый чёрный кот хотел прокатиться на трамвае, даже хотел заплатить за билет, так ему показали на выход – «брысь!». Чего уж говорить про магазины – не пустят меня в примерочные! Да и не стану лукавить, я жутко привередливый в одежде – никаких кукольных штанишек и плащиков! Давайте сошьём мне пальто! Не купим, а сошьём – это очень важно. Брутальное кошачье пальто главного хранителя Выборгского замка! Времени вам даю два месяца. В каждом пальто я сфотографируюсь и выложу к себе в социальные сети! Когда кончится зима...да-да я, как и все зимой очень мёрзну, особенно спинка и лапки... мы с вами путём голосования выберем самое лучшее пальто и я его обязательно буду носить! С меня подарочек, бесконечное уважение и огромное спасибо! «Спасибо» от рыжего символа Выборгского замка... и от главного котика страны (для тех, кто «в теме»). Стартуем, поехали!» [13] (рис. 4. Скриншот страницы Филимона). На страничке в Вконтакте были представлены параметры kota для пошива ему верхней одежды: длина по спинке, длина лапки, обхват живота. В акции приняли участие даже члены Творческого союза мастеров по войлоку. Фотографии этих необычных изделий выкладывались и на страничке Филимона, устроено народное голосование за лучший вариант.

Подобный опыт имеется и в доме-музее Ахматовой на Фонтанке. Там для юных посетителей организуют мероприятие «Кот поёт, глаза прищуря...». Оно предназначено для детей старше 8 лет. Занятие многоплановое, включает несколько видов деятельности. Важным его составляющим является обсуждение произведений литературы, где в качестве персонажа выступают коты или творчество писателей, которые любили и содержали этих животных. «Кто такие литературные коты? Любимые питомцы известных литераторов? Или коты, живущие в литературных произведениях? А, может быть, и те и другие? На занятии мы познакомимся с великими котами и их домашними писателями, заглянем в мир сказочных и поэтических котов, оставим свой след в «Большой кошачьей книге Фонтанного дома», – говорится в анонсе на сайте дома-музея Анны Ахматовой [14]. Мероприятие также включает и творческую часть: дети изготавливают небольшой сувенир в виде котика.

Свой вклад в привлечение внимания к музеям вносят страницы популярного kota-блогера Мостика. История этого животного может быть названа самой известной кошачьей пиар-акцией в нашей стране. Все началось почти 8 лет назад, когда строители, работавшие на возведении Крымского моста, нашли маленького

котенка. Самый обычный беспородный зверек приглянулся журналистам и пресс-службе строителей. Его стали позиционировать как живого талисмана великой стройки. От имени кота стал функционировать странички в социальных сетях. Они рассказывали о различных этапах великой стройки. Котика фотографировали в различных рабочих моментах и с известными посетителями. Для него даже шили рыжий жилет и сделали маленькую каску. Кот Мостик стал одним из первых, кто проехался по мосту: когда официально открыли движение он следовал в одной из машин торжественной колонны. Также был подготовлен репортаж как зверь «встречает» и первый поезд. После завершения строительства встал вопрос о судьбе живого талисмана. За этим вопросом следили, наверное, все любители кошек страны. Заботу о зверьке взяли на себя журналисты. Мостик переехал в Симферополь в РИА «Новости. Крым». От имени кота-журналиста ведется блог в Дзене и странички в социальных сетях – в Вконтакте [15] и Одноклассниках [16]. В Вконтакте на странице котика подписаны более 25 тысяч человек, в Одноклассниках – более 10 тысяч. Главная идея обеих страничек в социальных сетях обозначена фразой: «Я пишу только о хорошем. Я построил Крымский мост, теперь изучаю Крым». И изучать Крым вместе с Мости́ком предлагается всем подписчикам. Содержание страниц довольно разнообразно. Прием очеловечивания тут достигает высшего пилотажа: повествование не просто ведется от имени кота, но и он добросовестно «отвечает» на комментарии, более того, отправив личное сообщение коту, можно рассчитывать получить ответ, даже совет или полезную ссылку.

Тематика публикаций у Мости́ка довольно разнообразная. Есть много просто забавных постов, где котик предлагает порадоваться летнему дню, поесть креветок, хорошо поспать в выходной день или отметить необычный праздник «День бороды», «День кудряшек», «День гулянья по крышам», «Всемирный день без автомобиля». Нельзя не оценить их мягкий юмор и позитивный настрой. Некоторые публикации посвящены встрече с интересными людьми и профессиям. Например, о трудной и опасной работе саперов читателям напомнил пост, где рассказывается, что в редакцию привели собаку-сапера по кличке Лора. Не могу не гордиться постом о самой себе: моя встреча с Мости́ком и его командой состоялась в августе 2023 года [15].

Однако многие публикации представляют интересную информацию как об истории Крыма, так и о его природе. Например, 20 сентября 2023 года была публикация под названием «Летучие мыши, ваш выход!» [15]. В ней рассказывается, что ночь с 20 на 21 сентября считается ночью летучих мышей, как выразились авторы публикации «В ночь с 20 на 21 сентября крыланы и ушаны отмечают свой «профессиональный» праздник». Далее следует небольшая информация о повадках этих зверьков и развеиваются несколько типичных мифов о них, в том числе, что они являются вампирами и сосут кровь человека.

Довольно часто на страницах кота Мости́ка появляются репортажи о различных достопримечательностях. Читатели могли узнать о симферопольском парке

«Салгирка» Крымского государственного университета, скальном городе Чуфут-Кале, горе Демерджи, Бирюзовом озере под Алуштой, Белой скале, горе Бор-кая.

Большое внимание уделяется и рассказам о музеях. Интересно и с юмором почитателям Мостика поведали об одном из самых известных музеев – доме А. П. Чехова в Ялте. Публикация в Дзене получила название «Белая дача» Чехова в Ялте глазами кота», она отражает самые важные факты о строительстве этой дачи, рассказывается, что писателю надо было жить в Ялте, чтобы получить шанс на спасение от туберкулеза, что этот дом любовно обустроивала вся его семья, что в нем бывали известные личности - Бунин, Горький, Куприн, Станиславский. Однако повествование ведется в особой, кошачьей манере. Выбор места для строительства объясняется так: «Писатель, как кот, хотел поселиться в двух шагах от набережной с рыбой, но денег хватило на заброшенный виноградник на склоне у кладбища... С местом Чехов не прогадал. Это вам я, выросший на море кот, говорю. Здесь не так жарко и влажно, как на берегу. Воздух не такой разряженный, как высоко в горах. Идеальный климат для человека со слабыми легкими» [17]. И конечно вполне логично звучит и забавное замечание «автора» в адрес известного писателя: «В Чехове и его «Белой даче» все прекрасно. Единственное, что портит впечатление, – писатель был собачником. Его домашние таксы Хина и Бром, а еще этот белый шпиц из «Дамы с собачкой» вошли в историю. «Дама с котиком» звучит лучше, правда?».

В Дзене одна из публикаций кота Мостика делает обзор мест и музеев, связанных с наиболее известными писателями, которые побывали в Крыму – А. С. Пушкиным, Л. Н. Толстовым, М. А. Волошиным и А. С. Грином. Не менее познавательный пост о крымских дворцах: «Драконы, львы, химеры: кот Мостик узнал, кто живет во дворцах Крыма» [18]. Тут тоже нашлось место своеобразному юмору: «Любите ли вы гулять по дворцам так, как люблю я? Тогда за мной! Проведу вас по парадным залам, которые раньше были резиденциями, а сейчас здесь музеи. Интерьеры, фасады, виды из окон впечатляют. Я бы не отказался от такого домика. Где записывают в кошачьи императоры?». Далее следует краткая, но очень яркая и образная информация о самых известных музеях-дворцах Крыма: Воронцовском, Ливадийском, Массандровском дворцах. Вполне логично, что в той части текста, которая посвящена Воронцовскому дворцу, особое внимание читателей обращено на скульптуры львов: «Скульпторы дворца – итальянец Бонанни и его ученики – явно были кошачниками. Видели, сколько львов на диабазовой лестнице, спускающей к морю? Мастера так точно изобразили в камне кошачьи эмоции, что даже я удивился. Спящие, просыпающиеся, бодрствующие и рычащие кошки – вечные спутники графской резиденции, как и часы на башне». Однако нашлось место и для упоминания об уникальном памятнике старины – часах на Воронцовском дворце, отметили юбилей – 180 лет, они старше Биг Бена.

В Массандровском дворце кот-блогер «рекомендует» обратить внимание на фигуры драконов: «Роскошные интерьеры больше ста лет под охраной зубастых драконов. Мифические существа сидят на фасаде вместе с сатирами и сфинксами. Узнал у местных котов, как приручить ящеров и прошмыгнуть мимо них на

экскурсию. Нужно вежливо поздороваться с хвостатыми стражами и сделать совместное селфи». «Рассказывает» Мостик и об археологическом заповеднике Херсонес Таврический, археологических памятниках Керчи, в том числе читатели узнали об уникальной археологической находке – пряжке с изображением кота.

Однако блог Мостика и его страницы в социальных сетях популяризируют не только информацию об известных музеях. Особую ценность представляют публикации о музеях малоизвестных. Например, в июне месяце 2013 года Мостик «похвастался», что побывал в музее редкой книги Симферопольского государственного университета. 27 июля 2023 года на странице Мостика в ВК появился рассказ о музее крымских татар в городе Старый Крым.

Нельзя не отметить огромную популярность данных публикаций. Каждый пост получает большое число лайков и комментариев. Люди отмечают, что публикации очень интересные и после рассказов про музеи и достопримечательности комментарии часто содержат благодарности и реплики, сообщающие о намерениях пользователей посетить это место или музей: «Я и не знала, что в Старом Крыму есть такой уникальный музей. В древний монастырь Сурб-Хач ездили, а вот про музей крымско-татарского быта узнала от тебя сейчас. Возьму на вооружение» и про музей книги: «Какой красивый музей! Буду в Симферополе, обязательно схожу посмотреть на книги». Публикации становятся поводом в обсуждениях вспомнить и о других музеях: «Какой же ты, Мостик, фотогеничный! Во всех интерьерах смотришься молодцом! И такой музейчик приятный. Здесь ведь последние дни проживал Александр Грин, в Старом Крыму. В Феодосии большой музей, как корабль у причала, где экспонаты говорят сами о любви писателя к морю, макеты кораблей, снасти, якоря и всякая атрибутика и библиотека, где можно купить книжки самого А. Грина. Приглашай друзей в гости и туристов!». Одна из подписчиц делает очень интересный вывод: «Для чего нужны музеи? Чтобы знания нам давать. Посещая их мы будем обо всем на свете знать. Любой музей есть память о веках».

Кошачью тему решили в Крыму использовать и далее. Зимой 2023 года в свет вышел очень необычный путеводитель: «Путеводитель для котиков. Севастополь» (к сожалению, издание не имеет никаких выходных данных). Его содержание во многом сопоставимо с содержанием других путеводителей. Издание показывает основные достопримечательности, подсказывает где можно остановиться пообедать. Однако и иллюстративный материал, и сам текст выдержан в особом стиле. Текст описывает город, обращаясь к котам. Все иллюстрации также изображают котов, но очеловечивают их. На них котики гуляют по набережной, отдыхают на пляже, посещают памятные места. Они носят сарафаны и шляпки, украшают себя бусами. Коты дарят кошкам цветы (рис. 6, 7). Например, в такой формулировке говорится о возможных вариантах проживания в Белом городе: «Породистым котика советуем лучшие отели в центре города – гостиницу «Севастополь» (площадь Лазарева), арт-отель «Украина» (площадь Ушакова), гостиницу «Крым» (площадь Восставших). В городе имеются также

многочисленные частные отели и хостелы, где тоже жить можно и даже очень. Любители экзотики могут снять жилье у местных двуногих».

С не меньшим юмором написаны рекомендации про выбор мест для питания, блюд и напитков. Естественно приезжим советуют полакомиться ставридкой и барабулькой, не стесняться покупать квас и лимонад местного производства, совершить винные туры на местные винзаводы и быть осторожными с употреблением крепких напитков: «Любителям крепких напитков советуем пить ночью, чтобы крымское дневное светило вам жестоко не отомстило». Путеводитель советует пройтись по центру города, подняться на городской холм, посетить собор святых Петра и Павла, пройтись по Матросскому бульвару, посетить Графскую пристань: «Графская пристань – один из старейших памятников города. Сегодняшний вид она приобрела в 1846 году. Особенно хороши мраморные львы работы Фердинандо Пелличио. Кто знает, может быть эти хвостатые охранники и помогли пристани пережить военные лихолетья, разрушившие город». В путеводители описаны и Балаклава, Инкерман, Херсонес, Малахов курган. Также упоминаются наиболее известные городские пляжи – Хрустальный, Солнечный, Победы и Омега, пляжи Учкучевки и Любимовки: «Не забудьте взять с собой зонтик, крем от солнца и широкополую шляпу. Котикам вредно загорать под полуденным солнцем. Остальное: чебуреки, пиво, кофе, прочие лагманы здесь подадут в изобилии».

Таким образом, образы котов и кошек стали одним из современных средств популяризации музейного дела. Эта тенденция, с одной стороны, опирается на исторические традиции (содержать животных в музеях и библиотеках, чтобы бороться с грызунами), в то же время ярко отражает и новые тенденции в культуре. Они проявляются как в самом музейном деле, так и трансформации процесса взаимодействия человека с окружающим миром. В современном российском обществе уже не является табулированной потребностью в уюте и комфорте и все, что может олицетворять эти стороны жизни становится популярным, в том числе и домашние животные. Поэтому кошки пользуются большой популярностью в массовой культуре. Нельзя не заметить некую трансформацию их образа и роли в культуре. Если в русских сказках кот выступал в неоднозначном образе (это мог быть и кот-ученый, но и мог быть напарником и помощником Бабы-яги), то в современные дни коты прочно обрели статус семейного оберега: «Этот зверек всегда чуть в стороне и всегда рядом, он хозяин дома, помогает и защищает, своими не всегда хорошими поступками подталкивает человека к новым свершениям, достраивает, цементирует семью, чья структура в современности является очень хрупкой и неустойчивой» [19, с. 110]. Можно согласиться с мнением А. А. Ржавитиной, что обращение к образу кошек в массовом искусстве, «несмотря на выраженный анималистический контекст, именно «очеловечивает» современное визуальное пространство, препятствуя его дегуманизации и тиражированной цифровизации» [8, с. 112]. В то же время эти тенденции ярко попадают и в трансформацию социальной роли музея, это не только место хранения исторических арте-фактов, но динамично развивающийся социальный институт,

сочетающий целый комплекс задач: «Музеи не только создают свой новый имидж, но и содержанием работы стремятся соответствовать времени и потребности современного человека, постепенно приобретая черты социокультурного центра, способного выполнять полифункциональные задачи – и информационно-поисковые, и образовательно-воспитательные, и развлекательно-рекреационные» [20, с. 119]. Современный посетитель хочет быть в музее желанным гостем, о котором заботятся, учитывают его потребности, даже небольшие. В и этом плане большое значение имеет атмосфера, создаваемая в музее, включая выражение лиц сотрудников, наличие лавочек для отдыха [21, с. 142]. Очевидно, что лохматые сотрудники уже своим видом создают впечатление места, в котором комфортно. Таким образом, обращение к образу кошек как к хозяину музея, их популяризатора оказалось востребованным с нескольких сторон, поэтому пушистые хранители могут уверенно проходить на своих мягких лапках в музейные здания, не предъявляя билета.

Список использованных источников и литературы

1. Алиханова В. Л. Массовизация культуры и искусства на примере деятельности современных библиотек // Культура и искусство. – 2020. – № 11. – С. 103–107.
Alikhanova V. L. Massovizatsiya kultury i iskusstva na primere deyatel'nosti sovremennykh bibliotek // Kultura i iskusstvo. – 2020. – № 11. – S. 103–107.
2. Корнева В. Ю. Современный региональный музей: общие тенденции и формы культурно-образовательной деятельности (на примере Музея истории Томска) // Чувашский национальный музей: люди, события, факты. – 2020. – № 15. – С. 149–153.
Korneva V. Yu. Sovremennyy regionalnyy muzej: obshchie tendentsii i formy kulturno-obrazovatel'noy deyatel'nosti (na primere Muzeya istorii Tomska) // Chuvashskij natsionalnyy muzej: lyudi, sobytiya, fakty. – 2020. – № 15. – S. 149–153.
3. Тарапон К. Н. Музейный маркетинг: актуальные проблемы // Вестник образования и развития науки Российской академии естественных наук. – 2018. – 22(4). – С. 62–65.
Tarapon K. N. Muzejnyy marketing: aktualnye problemy // Vestnik obrazovaniya i razvitiya nauki Rossijskoj akademii estestvennykh nauk. – 2018. – 22(4). – S. 62–65.
4. Афанасьева О. М. Концепт «Кот» в современном медиопропространстве (на материалах российских СМИ 2000-2020) // Знак: проблемное поле медиобразования. – 2020. – № 2. – С. 136–147.
Afanaseva O. M. Kontsept «KoT» v sovremenном medioprostranstve (na materialakh rossijskikh SMI 2000-2020) // Znak: problemnoe pole mediobrazovaniya. – 2020. – № 2. – S. 136–147.
5. Попов Д. А. Структурализм и современное массовое искусство // Культура и искусство. – 2020. – № 8. – С. 48–55.
Popov D. A. Strukturalizm i sovremennoe massovoe iskusstvo // Kultura i iskusstvo. – 2020. – № 8. – S. 48–55.
6. Ржавитина А. А. Кот как культурный код: вариативность репрезентации образа // Вестник культуры и искусств. – 2022. – № 3(71). – С. 112–121.
Rzhavitina A. A. Kot kak kulturnyj kod: variativnost reprezentatsii obraza // Vestnik kultury i iskusstv. – 2022. – № 3(71). – S. 112–121.
7. Бескровная Л. В., Лукьянова Н. А. Визуальные образы благополучия в культуре потребления: анализ и интерпретация изображений // Культура и искусство. – 2021. – № 6. – С. 24–32.
Beskrovnaya L. V., Lukyanova N. A. Vizualnye obrazy blagopoluchiya v kulture potrebleniya: analiz i interpretatsiya izobrazhenij // Kultura i iskusstvo. – 2021. – № 6. – S. 24–32.
8. Ржавитина А. А. Кот как культурный код: вариативность репрезентации образа // Вестник культуры и искусств. – 2022. – № 3(71). – С. 112–121.

Rzhavitina A. A. Kot kak kulturnyj kod: variativnost reprezentatsii obraza // Vestnik kultury i iskusstv. – 2022. – № 3(71). – S. 112–121.

9. Режим доступа: Эрмитажные коты – Жизнь в Санкт-Петербурге (xn----btbnee5app1h.xn--plai) Время доступа: 01.10.2023.

Rezhim dostupa: Ermitazhnye koty – Zhizn v Sankt-Peterburge (xn----btbnee5app1h.xn--plai) Vremya dostupa: 01.10.2023.

10. Попова Е. В. PR-деятельность Государственного Эрмитажа // Тенденции развития науки и образования. – 2020. – № 65(2). – С. 49–53.

Popova E. V. PR-deyatelnost Gosudarstvennogo Ermitazha // Tendentsii razvitiya nauki i obrazovaniya. – 2020. – № 65(2). – S. 49–53.

11. Режим доступа: Коты Херсонеса (vk.com) Время доступа: 01.10.2023.

Rezhim dostupa: Koty Khersonesa (vk.com) Vremya dostupa: 01.10.2023.

12. Режим доступа: В ФОКУСЕ МУЗЕЯ Один день из жизни.. | Музей обороны Севастополя (vk.com) время доступа: 6.10.2023

Rezhim dostupa: V FOKUSE MUZEYA Odin den iz zhizni.. | Muzej oborony Sevastopolya (vk.com) vremya dostupa: 6.10.2023

13. Режим доступа: Филимон Кот (vk.com) Время доступа: 01.10.2023.

Rezhim dostupa: Filimon Kot (vk.com) Vremya dostupa: 01.10.2023.

14. Режим доступа: «Кот поёт, глаза прищуря...» (akhmatova.spb.ru) Время доступа: 01.10.2023.

Rezhim dostupa: «Kot poёт, glaza prishchurya...» (akhmatova.spb.ru) Vremya dostupa: 01.10.2023.

15. Режим доступа: Кот Мостик (vk.com) Время доступа: 01.10.2023.

Rezhim dostupa: Kot Mostik (vk.com) Vremya dostupa: 01.10.2023.

16. Режим доступа: Одноклассники (ok.ru) Время доступа: 01.10.2023.

Rezhim dostupa: Odnoklassniki (ok.ru) Vremya dostupa: 01.10.2023.

17. Режим доступа: «Белая дача» Чехова в Ялте глазами кота | Кот Мостик | Дзен (dzen.ru) Время доступа: 01.10.2023

Rezhim dostupa: «Belaya dacha» Chekhova v Yalte glazami kota | Kot Mostik | Dzen (dzen.ru) Vremya dostupa: 01.10.2023

18. Режим доступа: Драконы, львы, химеры: кот Мостик узнал, кто живет во дворцах Крыма | Кот Мостик | Дзен (dzen.ru) Время доступа: 01.10.2023

Rezhim dostupa: Drakony, lvy, khimery: kot Mostik uznal, kto zhivet vo dvortsakh Kryma | Kot Mostik | Dzen (dzen.ru) Vremya dostupa: 01.10.2023

19. Киселёва М. С. Кошка\кот как персонификация семейного духа-хранителя в современном русском фольклоре // Гуманитарные исследования. – 2017. – № 3(16). – С. 107–110.

Kiselyova M. S. Koshka\kot kak personifikatsiya semejnogo dukha-khranitelya v sovremennom russskom folklore // Gumanitarnye issledovaniya. – 2017. – № 3(16). – S. 107–110.

20. Мастеница Е.Н. Современный музей в ракурсе корпоративной культуры // Вестник Санкт-Петербургского государственного университета культуры и искусства. – 2012. – № 3(12). – С. 117–123.

Mastenitsa E.N. Sovremennyy muzej v rakurse korporativnoj kultury // Vestnik Sankt-Petersburgskogo gosudarstvennogo universiteta kultury i iskusstva. – 2012. – № 3(12). – S. 117–123.

21. Моисеева М. В. Музейный менеджмент: пути и способы продвижения музейного продукта и стратегического управления некоммерческой организации // Симбирский научный вестник. – 2017. – № 1(27). – С. 140–143.

Moiseeva M. V. Muzejnyj menedzhment: puti i sposoby prodvizheniya muzejnogo produkta i strategicheskogo upravleniya nekommercheskoj organizatsii // Simbirskij nauchnyj vestnik. – 2017. – № 1(27). – S. 140–143.

Popova A. D. «Where do they sign up for a cats' emperor?»: the use of animal images in the modern branding of museums and leisure spaces

The article describes the ways the image of cats is used to make museums attractive to visitors. The author has studied how this practice is applied in such museums as the Hermitage Museum, house museum of

Anna Akhmatova on the Fontanka River, the State Museum of Vyborg Castle, and archaeological reserve «Tauric Chersonese». Moreover, some social networking pages on Vkontakte and «Classmates» have been analysed, including those of the cat Bridgelet, the cats from Chersonese, and the cat Philimon from Vyborg Castle. The article proves that the images of the cats from these and other museums have become popular means to attract prospective visitors. The following examples of conducting such a marketing work can prove it: social networking pages run in the name of cats, various contests and events connected with cats. The author has come to the conclusion that the usage of feline images is brought about by multifaceted transformations in society. In particular, nowadays museums and libraries function not merely as places to store data and historically valuable artefacts, but also as leisure facilities. In addition, the attitude to domestic animals plays a huge role here, as now they are kept at home for pleasure, rather than for work. We can't but mention the changes in the system of social values: domestic asceticism has been replaced by a convenient and cosy way of life, thus popularizing the images of animals that are associated with it.

Keywords: museums, museum marketing, cats, the cat Bridgelet, the cats of Chersonese, the cat Philimon, «hermi-cats».

УДК 94(47).084.8

DOI: 10.29039/2413-1741-2024-10-2-156-168

ГАЗЕТА «КРАСНЫЙ ФЛОТ» В ГЕРОИЧЕСКОЙ ОБОРОНЕ СЕВАСТОПОЛЯ (1941–1942 ГГ.)

Приезжева С. Г.

*ЧУ СММК «35-я береговая батарея»,
г. Севастополь, Российская Федерация
E-mail: sofiaivanova@rambler.ru*

Рассматривается освещение в газете «Красный флот» событий героической обороны Севастополя 1941–1942 гг. и работа корреспондентов газеты в Севастополе в период обороны города. Статья основана на анализе архивных документов Российского государственного архива Военно-Морского Флота, Центрального архива Министерства обороны Российской Федерации, Центрального Военно-Морского архива – Филиала Центрального архива Министерства обороны Российской Федерации (архив Военно-Морского Флота, г. Гатчина), часть из этих документов впервые вводится в научный оборот. Также использованы воспоминания самих военных корреспондентов, непосредственно участвовавших в героической обороне Севастополя 1941–1942 гг. и материалы, опубликованные в газете «Красный флот» в 1941–1942 гг.

Ключевые слова: оборона Севастополя 1941–1942 гг., газета «Красный флот», периодическая печать 1941–1942 гг., военные корреспонденты

Наиболее широко героическую оборону Севастополя 1941–1942 гг., в том числе непосредственно в период обороны с 30 октября 1941 г. по 3 июля 1942 г. (официально озвученная в сообщении Совинформбюро 4 июля 1942 г. дата окончания героической обороны Севастополя), из всех центральных периодических печатных изданий освещала газета «Красный флот», именно в ней напечатано наибольшее количество статей, корреспонденций и фотографий, переданных из осажденного города, что совершенно логично, так как боевые действия велись на всей протяженности огромного фронта от Черного до Балтийского и Белого морей, и всем этим боям надо было уделить внимание в центральной периодической печати, а флотов было всего четыре, причем Тихоокеанский в период 1941–1942 гг. боевых действий не вел, а наиболее активные действия из воюющих флотов вел именно Черноморский, моряки и морские летчики принимали самое активное участие в обороне Севастополя, причем командующим Севастопольским оборонительным районом (СОР) был назначен командующий Черноморским флотом вице-адмирал Ф. С. Октябрьский.

Однако, в настоящее время нет научных публикаций, как по этой теме, так и в общем по газете «Красный флот» в довоенный и послевоенный период, работе корреспондентов газеты в период войны

Общешлотская газета «Красный флот» была создана как печатный орган Народного комиссариата ВМФ СССР 6 февраля 1938 г. [35, л. 12]. Руководство

газетой «Красный флот» было поручено заместителю Наркома ВМФ – начальнику Главного Политического управления РККФ [40, л. 40]. Ответственным редактором «Красного флота» по предложению ЦК ВКП(б) был назначен Николай Александрович Токарев с зачислением в кадры РККФ и присвоением ему звания бригадный комиссар [33, л. 10], ранее около 8 лет работавший в газете «Правда», а с сентября 1937 г. по январь 1938 г. занимавший должность ответственного редактора газеты «Сталинградская правда» [38, л. 24].

И сразу же в феврале 1938 г. в штат редакции газеты был зачислен корреспондент по Черноморскому флоту. Первым корреспондентом по Черноморскому флоту стал старший политрук Николай Георгиевич Добушев [33, л. 7], позже, в ноябре 1938 г., он был переведен корреспондентом на Балтийский флот [33, л. 70]. В 1939 г. формируется отделение газеты на Черноморском флоте, на должность начальника отделения 13 декабря 1939 г. в штат редакции газеты принят старший политрук Майор Наумович Когут [35, л. 128]. В период обороны Севастополя именно М. Н. Когут, наряду с корреспондентом «Красной звезды» Львом Романович Ишем напишет и передаст в центральную печать наибольшее количество корреспонденций из осажденного города. Майор Наумович Когут родился в 1907 г. в населенном пункте Хорлы Херсонской губернии, где окончил 4 класса школы и 2 класса гимназии, с 1922 г. стал работать столяром-плотником, в том числе в 1928–1929 гг. работал на Днепрострое, в 1929 г. призывается в РККА, направляется на Черноморский флот, где служит с октября 1929 г. по июль 1931 г. краснофлотцем-дальномерщиком 61-го артиллерийского полка береговой обороны Черноморского флота, с июля по декабрь 1931 г. – заведующим библиотекой того же полка, с декабря 1931 г. по апрель 1935 г. – инструктором политотдела Крымского укрепленного района Черноморского флота, параллельно в 1931–1932 гг. учится в вечернем Комвузе Черноморского флота. В апреле 1935 – январе 1936 гг. М. Н. Когут был политруком батареи 13-го Крымского укрепрайона, с января 1936 г. служит в газете «Красный черноморец», сначала – по июль 1938 г. – инструктором редакции, а с июля 1938 г. до назначения в Черноморское отделение газеты «Красный флот» – зав. отделом информации и писем, зав. отделом агитации и пропаганды. Воинское звание старший политрук было присвоено М. Н. Когуту 20 февраля 1938 г [4, л. 1-6].

Вторым репортером редакции газеты «Красный флот» на Черноморском флоте в городе Севастополе с 9 июля 1939 г. был зачислен Семен Аронович Лившиц. [34, л. 59]. До 1939 г. он работал вольнонаемным сотрудником в газете Черноморского флота «Красный черноморец» [34, л. 59], в сентябре 1939 г. он был призван из запаса в Военно-Морской флот, где он служит по декабрь 1939 г. в редакции многотиражной газеты соединения Черноморского флота [29, л. 2], а 13 декабря 1939 г. в звании младший политрук он снова становится корреспондентом отделения газеты «Красный флот» на Черноморском флоте [35, л. 128]. 17 апреля 1940 г. в штате Черноморского отделения «Красного флота» появляется фоторепортер – им стал краснофлотец срочной службы Борис Григорьевич Шейнин, принятый в газету с 14 июня 1939 г. [35, л. 50], до этого служивший на флоте также

в должности фоторепортера – в Доме ВМФ Черноморского флота [51]. Фотовитрину у входа в Дом Красной Армии и Флота, которую оформил Б. Г. Шейнин, увидел приехавший в Севастополь заместитель наркома ВМФ, начальник Политуправления РККФ армейский комиссар 2 ранга И. В. Рогов и дал указание взять краснофлотца Б. Г. Шейнина в редакцию «Красного флота» [50, с. 18–19]. 21 декабря 1940 г. младшего командира Б. Г. Шейнина зачисляют на сверхсрочную службу с присвоением звания главный старшина [36, л. 223]. Борис Григорьевич Шейнин стал в период Великой Отечественной одним из фотолетописцев как обороны, так и освобождения Севастополя, его фотографии непосредственно во время войны печатал не только «Красный флот», но и другие центральные периодические издания, а после войны эти фото напечатаны и продолжают печататься во многих книгах, в том числе напечатаны в мемуарах адмиралов Н. Г. Кузнецова и И. С. Исакова. С 16 ноября 1940 г. политрук Иван Георгиевич Кравцов, ранее служивший в редакции газеты «Красный флот» инструктором отдела партийно-политической работы, освобождается от занимаемой должности и назначается корреспондентом газеты на Черноморском флоте [37, л. 7].

На начало Великой Отечественной войны в Черноморском отделении газеты «Красный флот» с базированием в главной базе Черноморского флота городе Севастополь служили начальник отделения М. Н. Когут, корреспонденты С. А. Лившиц и И. Г. Кравцов, и фотокорреспондент Б. Г. Шейнин, что подтверждается направлением 17 июня 1941 г. начальником Военно-морской цензуры ВМФ капитаном 2 ранга Ушаковым на имя начальника отделения Военно-морской цензуры по Черноморскому флоту капитана Полового разрешительных удостоверений Военно-морской цензуры №№ 59, 60, 61, 67 на ст. политрука М. Н. Когут, мл. политрука С. А. Лившиц, политрука И. Г. Кравцова и гл. старшину Б. Г. Шейнина [41, л. 110].

После начала Великой Отечественной войны еще одним корреспондентом по Черноморскому флоту газеты «Красный флот» в июле 1941 года стал политрук Михаил Арсентьевич Величко [47, л. 134], однако он в Севастополе в период обороны не находился, поэтому, в отличие от других корреспондентов (оставшихся в живых на момент учреждения медали и подачи списков на награждение – С. П.), медалью «За оборону Севастополя» не был награжден [3], а в марте 1942 г. он освобождается от должности корреспондента по Черноморскому флоту и назначается заместителем ответственного секретаря редакции [48, л. 36].

26 августа 1941 г. корреспондентом по Черноморскому флоту назначается интендант 3-го ранга запаса писатель Леонид Васильевич Соловьев (его наиболее известным произведением является диалог о Ходже Насреддине – С. П.) [47, л. 158], о Севастополе в феврале – марте 1942 г. он напишет несколько статей.

П. И. Мусьяков, в 1941 г. и январе – феврале 1942 г. ответственный редактор газеты Черноморского флота «Красный черноморец» вспоминал: «Постоянно «сидит» в Севастополе начальник Черноморского отделения газеты «Красный флот» М. Когут, часто приходят с Кавказа его помощники Иван Кравцов и Семен

Лившиц. Почти все время работает у нас фотокорреспондент «Красного флота» Борис Шейнин» [31, с. 167].

Но несмотря на наличие корреспондентов «Красного флота» в Севастополе, в ходе отражения первого немецкого штурма корреспонденции из Севастополя в газете практически отсутствуют, первая корреспонденция из Севастополя появляется в газете только 18 ноября 1941 г., передана она по телеграфу из Севастополя 16 ноября 1941 г. М. Н. Когутом и называлась «Оборона Севастополя» [8]. При этом «Красный флот» даже не печатает (в отличие от других центральных газет) сообщения корреспондента ТАСС в Севастополе М. И. Туровского.

Это связано с эвакуацией редакции газеты 16 октября 1941 г. из Москвы в Казань и Ульяновск [47, л. 182, 194]. В связи с этим газета «Красный флот» не выходила с 17 по 31 октября 1941 г. включительно (выпуск от 16 октября 1941 г. имеет номер 244, на последней странице указан адрес редакции: Москва, Большевицкая улица, д. 30 [6], выпуск от 1 ноября 1941 г. имеет номер 245, адрес редакции не указан [7]). И самое главное, – в результате эвакуации у редакции не было нормальной связи с корреспондентами на местах, на заседании партбюро партийной организации газеты 29 ноября 1941 г. было отмечено, что «сейчас газета испытывает недостаток материала... номер нашей газеты не злободневен. Материал месячной давности» [45, л. 11]. На закрытом партийном собрании коммунистов редакции 2 декабря 1941 г. констатировался факт «Скверная связь с флотами добывает нашу газету. Связь с флотами имеет Куйбышев. Решение о переводе нас в Куйбышев своевременно и правильно» [44, л. 3]. (В связи с удачным контрнаступлением под Москвой редакция вернулась в Москву и с января 1942 г. снова указан адрес редакции в Москве, но уже другой – Москва, Суцеская, д. 21 [17]). По-видимому, корреспонденция Когута была передана по телеграфу 16 ноября 1941 г. в Куйбышев, а уже из Куйбышева на следующий день 17 ноября 1941 г. ее передали в редакцию «Красного флота» и 18 ноября 1941 г. она была напечатана. Кроме того, отсутствие переданных по телеграфу сообщений корреспондентов из Севастополя объясняется еще и отсутствием средств. На том же партийном собрании 02 декабря 1941 г. корреспондент Черноморского отделения М. А. Величко сообщил: «Переезд редакции в Казань поставил отделение на Черноморском флоте в нелепое положение. Издательство денег не послало на периферию, мы, имея возможность послать телеграммы, не имели средств» [44, л. 4]. Возможно, отсутствием средств объясняется и то, что приказом по издательству «Красный черноморец» на довольствие были зачислены сотрудники Черноморского отделения «Красного флота» – с 16 ноября 1941 г. М. Н. Когут, с 21 декабря 1941 г. – И. Г. Кравцов и Б. Г. Шейнин [49, л. 565].

Следующее сообщение М. Н. Когута из Севастополя было послано телеграфом только 29 ноября 1941 г., напечатано 30 ноября 1941 г. на 1-й странице газеты под названием «Мужественная защита Севастополя» [9].

Далее корреспонденции М. Н. Когута были только в декабре – они датированы 10 [10], 11 [11], 17 [12], 18 [13], 19 [14], 20 [15], 21 [16] декабря, и печатались в газете либо на следующий день, либо через день. Несколько раз в декабре газета

печатала сообщения, переданные корреспондентом ТАСС М. И. Туровским. Таким образом, в период отражения двух немецких штурмов главной базы Черноморского флота, общевфлотская газета, которая имела в Севастополе отделение и постоянно находящегося корреспондента, сообщений о текущей обстановке печатает совсем немного. Кроме текущих корреспонденций, которые передавались по телеграфу, печатались и статьи М. Н. Когута, С. А. Лившиц, фотографии Б. Г. Шейнина и М. Н. Когута, но передавались они с кораблями и соответственно, печатались гораздо позже описываемых в них событий.

Приказом Наркома ВМФ СССР от 12 февраля 1942 г. № 0235 ответственный редактор газеты «Красный флот», бригадный комиссар Николай Александрович Токарев «отстраняется от занимаемой должности, как не справившийся с работой и назначается в распоряжение Главного Политического Управления РКВМФ» [42, л. 109]. Возможно, это произошло, в том числе, по причине недостаточного освещения в газете, являющейся печатным органом ВМФ СССР, отражения защитниками Севастополя двух немецких штурмов города, в которых самое активное участие принимали части и соединения Черноморского флота: бригады морской пехоты, береговая и зенитная артиллерия, корабли, ВВС флота.

Новым ответственным редактором «Красного флота» 27 февраля 1942 г. приказом Наркома ВМФ СССР назначается бригадный комиссар Павел Ильич Мусьяков, до этого служивший ответственным редактором газеты Черноморского флота «Красный черноморец» [42, л. 309]. Опять же, возможно, выбор на должность ответственного редактора «Красного флота» именно П. И. Мусьякова, служившего на Черноморском флоте с 1922 г., и прошедшего путь от краснофлотца до ответственного редактора «Красного черноморца» [32, л. 41], был связан именно с приоритетной задачей максимально показывать в газете «Красный флот» действия Черноморского флота, который из всех флотов в этот период вел наиболее активные бои на море, суше и в воздухе, и, в первую очередь, бои в Севастопольском оборонительном районе.

19 марта 1942 г. вместо М. А. Величко корреспондентом газеты по Черноморскому флоту назначается политрук Степан Степанович Баранов [48, л. 36]. Корреспонденций из Севастополя он не передавал, так как был командирован в базы флота на Кавказе, но погиб в Севастополе, куда прибыл с кораблем из Поти повидаться с братом, батальонным комиссаром Николаем Степановичем Барановым, военкомом Охраны водного района Главной базы (ОВР ГБ) ЧФ [28, с. 203], погибшим на Северной стороне Севастополя на территории Константиновской батареи в июне 1942 г. Корреспондент «Красного флота», бывший в командировке в Севастополе в апреле – июне 1942 г. Николай Николаевич Ланин в своих воспоминаниях пишет, что «Степан Баранов разделит судьбу брата» [28, с. 203], однако в отличие от Н. С. Баранова, он числится пропавшим без вести [1, л. 1].

С 28 апреля 1942 г. в «Красный флот» из «Красного черноморца» переводится политрук Вадим Николаевич Новиков [48, л. 57], который напишет несколько статей про оборону Севастополя, текущих корреспонденций из осажденного города он не передавал. С 28 июня 1942 г. В. Н. Новиков находился в командировке на

Черноморском флоте [48, л. 94] и погиб 2 июля 1942 г. при бомбежке Новороссийска на лидере «Ташкент», куда он прибыл для подготовки статьи о последнем рейсе «Ташкента» из Севастополя в Новороссийск [52, с. 112].

В марте 1942 г., новый редактор «Красного флота» отправляет на Черноморский флот в командировку сотрудников газеты – старшего политрука В. П. Ананьина, интенданта 3-го ранга В. А. Рудного, техника-интендант 2-го ранга Н. Н. Ланина [48, л. 29].

В. А. Рудный имел задание редактора написать несколько очерков о крейсере «Красный Крым». Позже он доложил на заседании партбюро редакции газеты, что находился на крейсере в течение месяца, но «оперативного материала дать не мог, так как эти походы прошли благополучно и крейсер в боевых действиях участия не принимал» [46, л. 35]. Этот доклад В. А. Рудного лишней раз показывает, что журналисты писали свои корреспонденции и статьи в газету исключительно на фактических данных, по принципу: «нет данных – нет материала в газету». Это обстоятельство является очень важным для понимания техники журналистской работы в СССР во время Великой Отечественной войны и лишней раз подчеркивает недопустимость отношения к газетным материалам как к «голословной пропаганде».

Виктор Павлович Ананьин и Николай Николаевич Ланин были в командировке и в Севастополе, и на кораблях Черноморского флота, откуда передавали корреспонденции и статьи в газету. В. П. Ананьин был вызван в Москву в мае 1942 г. [28, с. 203], а Н. Н. Ланин находился сначала в Севастополе, потом на кораблях Черноморского флота с заходом в другие базы, вернулся в Севастополь с кораблей во время третьего штурма и был эвакуирован на подводной лодке 30 июня 1942 г., о чем он сам написал в вышедших в 1987 г. воспоминаниях о командировке в Севастополь [28, с. 205], однако в июне 1942 г. передавать материал у Ланина возможности уже не было [28, с. 203].

В своих воспоминаниях Н. Н. Ланин пишет «я попал на «Сванетию», отправляющуюся в Севастополь... тот рейс для «Сванетии» станет предпоследним, в следующем ее потопили фашистские торпедоносцы» и далее «шел десятый месяц войны, осада Севастополя – шестой» [28, с. 195], исходя из этих данных Н. Н. Ланин прибыл в Севастополь 5 апреля 1942 г. (хотя командировка была оформлена 18 марта 1942 г.), именно тогда был предпоследний рейс «Сванетии» в Севастополь [2, с. 89], погибла «Сванетия» 17 апреля 1942 г., возвращаясь из Севастополя в Новороссийск, вместе со «Сванетией» погибло 535 человек [2, с. 97]. В воспоминаниях Н. Н. Ланина не указано, когда в Севастополь прибыл В. П. Ананьин (но не вместе с Н. Н. Ланиным).

Кроме собственных корреспонденций, задачей Ланина была организация командирских статей о боевом опыте, в помощи их авторам [28, с. 196].

Почти сразу же после начала выпуска газеты, 16 апреля 1938 г., на собрании парторганизации редакции газеты «Красный флот» было принято решение «улучшить деловую связь с авторами – командирами и политработниками на кораблях и частях флота, выявлять авторов во время командировок на флотах,

привлекая все большие слои авторов к активному участию в газете» [38, л. 14]. На собрании партийной организации редакции газеты «Красный флот» 29 ноября 1940 г. говорилось: «Наша газета для командира и, естественно, должна делаться руками командира», на том же собрании указывается, что дважды было указание начальника Главного политического управления РКВМФ СССР армейского комиссара 2 ранга И. В. Рогова об активном привлечении в газету авторов командиров и политработников [39, л. 7]. Естественно, в период войны задача привлечения командиров и военкомов к написанию статей, рассказывающих о боевом опыте, стала еще более актуальной.

Статьи командиров и политруков печатались в «Красном флоте» и до командировки Н. Н. Ланина в Севастополь, в том числе их авторами были и руководители обороны города. В газете «Красный флот» от 5 марта 1942 г. большая статья «Береговая артиллерия в обороне Севастополя» [21], ее автор генерал-майор Петр Алексеевич Моргунов, заместитель командующего СОР по береговой обороне. На следующий день, 6 марта 1942 г. в «Красном флоте» опубликована статья «Отважные соколы Черноморья» [22], о летчиках морской авиации, защищающей небо Севастополя, автор – командующий ВВС Черноморского флота генерал-майор Николай Алексеевич Остряков. Почти сразу после отражения второго немецкого штурма, в котором огромную роль сыграли героические действия бойцов 365 зенитной батареи 114-го отдельного артдивизиона 1-го (61-го гвардейского) зенитного арtpолка ПВО ЧФ (в немецкой классификации «Форт «Сталин») в газете публикуется статья А. И. Донушкина, военкома 365 батареи [18]. О морпехах, защищавших Севастополь написал статью полковник (в будущем генерал-лейтенант) Е. И. Жидилов, командир 7-й бригады морской пехоты ЧФ [20].

В воспоминаниях Н. Н. Ланина не указано, какие именно командирские статьи он организовал, но после его прибытия в Севастополь в «Красном флоте» вышли публикации командира эсминца «Бодрый» капитан-лейтенанта Г. Ф. Годлевского [24], военкома БТЦ-27 1-го дивизиона тральщиков ОВР ГБ ЧФ, Г. А. Абрамцева [25], техника 2-й авиаэскадрильи 116-го авиаполка ВВС ЧФ И. Е. Бережницкого [25], инструктора политотдела 7-й бригады морской пехоты ЧФ Ф. Ф. Крыжановского [25], военкома 3-го батальона 7-й бригады морской пехоты ЧФ А. И. Модина [26] и другие.

В «Красном флоте» печатались статьи сотрудников газеты «Красный черноморец» В. М. Апошанского, М. П. Бодрова, П. П. Гаврилова, Г. Н. Гайдовского, И. В. Колотовкина, А. Н. Ленского, Ф. К. Медведева, Ф. М. Чацкого. После назначения П. И. Мусьякова ответственным редактором «Красного флота» количество этих публикаций возросло.

Печатались в «Красном флоте» и фотоснимки фотокорреспондента «Красного черноморца» А. С. Соколенко. Также публиковались снимки корреспондентов ТАСС Н. А. Аснина, Н. М. Асниной, С. И. Короткова, А. М. Межуева, И. А. Озерского, Е. А. Халдея, Б. М. Эйберга, так как ТАСС был обязан снабжать снимками центральные газеты [41, л. 26]. Центральная студия кинохроники также

давала в прессу негативы для фото из киноматериала, разрешенного к выпуску на экран [41, л. 199], снятого кинооператорами Ф. Г. Короткевичем и Д. Г. Рымаревым.

Однако, естественно, что самое большое количество фотоснимков из осажденного города газета «Красный флот» получила от своего фотокорреспондента на Черноморском флоте Б. Г. Шейнина, чьи фотографии публиковались иногда почти в каждом номере.

Б. Г. Шейнин снимал во всех частях, которые обороняли город, пока хватало пленки. Потом отвозил заснятый материал на Кавказ для отправки в редакцию и возвращался обратно с новыми запасами пленки. О поездке на Кавказ в 1942 г. Б. Г. Шейнин пишет: «Крейсеры, эсминцы, подводные лодки, которые следовали в Новороссийск и обратно брали корреспондентов на борт» [50, с. 164], и каждый такой рейс как из Севастополя, так и в Севастополь был полон смертельной опасности. Из Новороссийска пленки самолетом отправлялись в Москву [50, с. 164]. Последний рейс из осажденного Севастополя фотокорреспондент Б. Г. Шейнин, сделал на подводной лодке, вывозя по указанию М. Н. Когута фотопленку, отснятую в Севастополе, отражающем третий штурм [50, с. 174]. Назад в Севастополь Б. Г. Шейнин уже не вернулся – Севастополь отстоять не удалось.

Также в «Красном флоте» печатались статьи сотрудников местных газет – «Красного Крыма» (редакция газеты была эвакуирована из Симферополя в Севастополь – С. П.) М. Е. Муцит [23], «Маяка Коммуны» К. П. Воронова [19], и редакторов многотиражек воинских подразделений – вышло несколько статей П. А. Журавлева, редактора многотиражной газеты Береговой обороны Севастопольского оборонительного района Главной базы ЧФ, несколько статей Е. И. Чернявского, редактора многотиражной газеты 8 бригады морской пехоты ЧФ.

Публиковались в газете материалы постоянных корреспондентов редакции на Черноморском флоте И. Г. Кравцова и С. А. Лившица.

В войну им присваиваются очередные звания:

13 октября 1941 г. политруку Ивану Георгиевичу Кравцову – старший политрук [5].

14 апреля 1942 г. младшему политруку Семену Ароновичу Лившицу – политрук [48, л. 153].

Были в командировках в Севастополе и передавали статьи в газету в период обороны города и другие корреспонденты «Красного флота»: А. С. Поневежский, И. И. Власов., И. И. Золин.

Однако наибольшее количество корреспонденций из осажденного Севастополя о текущих событиях, передаваемых с января 1942 г. по телеграфу или радио практически ежедневно, а также статей, переданных в редакцию с «оказией» – кораблями и подводными лодками, подготовил и передал начальник отделения редакции «Красного флота» на Черноморском флоте Майор Наумович Когут. Также в газете было напечатано и несколько снятых им фотографий.

05 мая 1942 г. старшему политруку М. Н. Когуту «За весьма добросовестную работу в органах Центральной печати Военно-Морского флота» заместителем

наркома ВМФ СССР начальником главного политического управления РКВМФ СССР армейским комиссаром 2 ранга И. В. Роговым была объявлена благодарность [43, л. 84].

На заседании партийного бюро редакции газеты «Красный флот» 8 июня 1942 г. также отмечалось: «Из всех корреспондентов наиболее удовлетворительно работало только несколько человек, в частности тт. Когут, Штейг, Ланин, Мирошниченко» [46, л. 32].

М. Н. Когут передает по телеграфу корреспонденции и в самые тяжелые дни третьего штурма города. Последняя корреспонденция с указанием его фамилии была передана по телеграфу 27 июня 1942 г. и напечатана в газете 28 июня 1942 г. [27].

По каким-то причинам не под всеми корреспонденциями, переданными из Севастополя по телеграфу или радио с указанием даты и места передачи, то есть именно оперативными, рассказывающими о боях за текущий день, имеется фамилия автора, причем не только во время третьего штурма, но и в период относительного затишья между вторым и третьим штурмами. У достаточно большого количества указано только «наш. корр.» или «наш. спец. корр.». Такие безымянные корреспонденции без указания автора печатались не только в «Красном флоте», но и в «Красной звезде», «Правде», «Комсомольской правде», «Известиях». И в самые последние дни обороны города (28, 29, 30 июня и 1 июля 1941 г.) корреспонденции для «Красного флота» передавались из Севастополя по телеграфу, на следующий день печатались в газете, но без указания фамилии корреспондента, только с указанием «от наш. корр.». Однако, можно уверенно утверждать, что передавал их именно М. Н. Когут. В воспоминаниях Н. Н. Ланина указано, что во время третьего штурма «корреспондентский корпус оставшихся в Севастополе москвичей (корреспондентов центральных газет – С. П.) с нашим Когутом во главе перебрался в район Херсонеса, куда перешел командный пункт Приморской армии» [28, с. 202], оперативная информация от постоянных корреспондентов передавалась по штабным каналам [28, с. 199], наверное, именно чтобы иметь возможность передавать корреспонденции, М. Н. Когут и переехал к командному пункту Приморской Армии, также Н. Н. Ланин пишет, что «оперативную информацию о событиях дня, насколько мне известно передавал Когут» [28, с. 204].

На мысе Херсонес был последний рубеж обороны Севастополя, где остались навечно многие защитники Севастополя, среди них были и корреспонденты центральных периодических изданий.

Кинооператор и фотокорреспондент на Черноморском флоте Главного политуправления ВМФ СССР Владислав Владиславович Микоша в своих воспоминаниях напишет «Не вернулись и Лев Иш (корреспондент «Красной звезды» – С. П.), и Сергей Гальшев (корреспондент «Известий» – С. П.), и Хамадан (корреспондент ТАСС и Всесоюзного радио – С. П.) с Когутом» [30, с. 114].

В личном деле старшего политрука Майора Наумовича Когута последняя запись датирована летом 1942 г.: «Исключен из списков л/с ВМФ как пропавший без вести в боях с германским фашизмом в Севастополе в июле 1942 г.» [4, л. 1].

Приказом Наркома Военно-Морского Флота СССР по личному составу флота № 29/с от 4 августа 1942 г. из списков политсостава ВМФ были исключены начальник отделения на Черноморском флоте редакции газеты «Красный флот» – старший политрук Майор Наумович Когут – как пропавший без вести, корреспондент редакции газеты «Красный флот» политрук Степан Степанович Баранов – как пропавший без вести, а также командированный на Черноморский флот инструктор отдела боевых действий редакции газеты «Красный флот» политрук Вадим Николаевич Новиков, как погибший в боях [48, л. 108].

Отделение газеты «Красный флот» на Черноморском флоте формируется заново с 7 августа 1942 г. с базированием в другом пункте в соответствии с приказом ответственного редактора газеты П. И. Мусьякова [48, л. 107]. Исполняющим обязанности начальника отделения еще ранее, 29 июля 1942 г., назначен корреспондент редакции по Черноморскому флоту старший политрук Иван Георгиевич Кравцов [48, л. 106].

Корреспонденты «Красного флота» Иван Георгиевич Кравцов [5], Семен Аронович Лившиц [29, л. 3], Борис Григорьевич Шейнин [51] продолжают службу в газете, рассказывая уже об обороне Кавказа, и впоследствии будут награждены так называемым «Южным бантом» – комплектом медалей «За оборону Одессы», «За оборону Севастополя», «За оборону Кавказа».

На примере работы корреспондентов газеты «Красный флот» в Севастополе видно, с какими трудностями приходилось сталкиваться репортерам в их работе в период войны. Глядя на проблему шире, можно говорить о том, что подавляющее большинство материалов, переданных непосредственно из района боевых действий и опубликованных в советских газетах во время Великой Отечественной войны, представляли собой репортажи с мест, полученные ценой немалого риска, а иногда и ценой жизни корреспондентов.

Список использованных источников и литературы

1. Баранов Степан Степанович, личное дело // ЦВМА. Ф. 4742. Д. 4722. 6 л.
Baranov Stepan Stepanovich, lichnoe delo // CVMA. F. 4742. D. 4722. 6 l.
2. Ванев Г. И. Севастополь, 1941 – 1942. Хроника героической обороны. Кн. 2. 02.01.1942–05.07.1942 г. – Киев: Украина, 1995. – 285 с.
Vanev G. I. Sevastopol', 1941 – 1942. Hronika geroicheskoj oborony. Kn. 2. 02.01.1942–05.07.1942 g. – Kiev: Ukraina, 1995. – 285 s.
3. Величко Михаил Арсентьевич учетно-послужная карта // ЦАМО.
Velichko M. A. uchetno-posluzhnaya karta // CAMO
4. Когут Майор Наумович, личное дело // ЦВМА. Ф. 4742. Д. 35029. 6 л.
Kogut Major Naumovich, lichnoe delo // CVMA. F. 4742. D. 35029. 6 l.
5. Кравцов Иван Георгиевич, учетно-послужная карта // ЦАМО.
Kravcov Ivan Georgievich, uchetno-posluzhnaya karta // CAMO.
6. Красный флот: ежедневная газета. – Орган народного комиссариата Военно-морского флота. – 1941. – 16 октября. – № 244.
Krasny flot: ezhednevaya gazeta. – Organ narodnogo komissariata Voenno-morskogo flota. – 1941. – 16 oktyabrya. – № 244.
7. Красный флот: ежедневная газета. – Орган народного комиссариата Военно-морского флота. – 1941. – 1 ноября. – № 245.
Krasny flot: ezhednevaya gazeta. – Organ narodnogo komissariata Voenno-morskogo flota. – 1941. – 1 noyabrya. – № 245.

*ГАЗЕТА «КРАСНЫЙ ФЛОТ» В ГЕРОИЧЕСКОЙ ОБОРОНЕ
СЕВАСТОПОЛЯ (1941–1942 ГГ.)*

8. Красный флот: ежедневная газета. – Орган народного комиссариата Военно-морского флота. – 1941. – 18 ноября. – № 259.
Krasny flot: ezhednevaya gazeta. – Organ narodnogo komissariata Voенno-morskogo flota. – 1941. – 18 noyabrya. – № 259.
9. Красный флот: ежедневная газета. – Орган народного комиссариата Военно-морского флота. – 1941. – 30 ноября. – № 270.
Krasny flot: ezhednevaya gazeta. – Organ narodnogo komissariata Voенno-morskogo flota. – 1941. – 30 noyabrya. – № 270.
10. Красный флот: ежедневная газета. – Орган народного комиссариата Военно-морского флота. – 1941. – 12 декабря. – № 280.
Krasny flot: ezhednevaya gazeta. – Organ narodnogo komissariata Voенno-morskogo flota. – 1941. – 12 dekabrya. – № 280.
11. Красный флот: ежедневная газета. – Орган народного комиссариата Военно-морского флота. – 1941. – 14 декабря. – № 282.
Krasny flot: ezhednevaya gazeta. – Organ narodnogo komissariata Voенno-morskogo flota. – 1941. – 14 dekabrya. – № 282.
12. Красный флот: ежедневная газета. – Орган народного комиссариата Военно-морского флота. – 1941. – 18 декабря. – № 285.
Krasny flot: ezhednevaya gazeta. – Organ narodnogo komissariata Voенno-morskogo flota. – 1941. – 18 dekabrya. – № 285.
13. Красный флот: ежедневная газета. – Орган народного комиссариата Военно-морского флота. – 1941. – 19 декабря. – № 286.
Krasny flot: ezhednevaya gazeta. – Organ narodnogo komissariata Voенno-morskogo flota. – 1941. – 19 dekabrya. – № 286.
14. Красный флот: ежедневная газета. – Орган народного комиссариата Военно-морского флота. – 1941. – 20 декабря. – № 287
Krasny flot: ezhednevaya gazeta. – Organ narodnogo komissariata Voенno-morskogo flota. – 1941. – 20 dekabrya. – № 287
15. Красный флот: ежедневная газета. – Орган народного комиссариата Военно-морского флота. – 1941. – 21 декабря. – № 288.
Krasny flot: ezhednevaya gazeta. – Organ narodnogo komissariata Voенno-morskogo flota. – 1941. – 21 dekabrya. – № 288.
16. Красный флот: ежедневная газета. – Орган народного комиссариата Военно-морского флота. – 1941. – 23 декабря. – № 289.
Krasny flot: ezhednevaya gazeta. – Organ narodnogo komissariata Voенno-morskogo flota. – 1941. – 23 dekabrya. – № 289.
17. Красный флот: ежедневная газета. – Орган народного комиссариата Военно-морского флота. – 1942. – 1 января. – № 1.
Krasny flot: ezhednevaya gazeta. – Organ narodnogo komissariata Voенno-morskogo flota. – 1942. – 1 yanvaryu. – № 1.
18. Красный флот: ежедневная газета. – Орган народного комиссариата Военно-морского флота. – 1942. – 14 января. – № 11.
Krasny flot: ezhednevaya gazeta. – Organ narodnogo komissariata Voенno-morskogo flota. – 1942. – 14 yanvaryu. – № 11.
19. Красный флот: ежедневная газета. – Орган народного комиссариата Военно-морского флота. – 1942. – 18 февраля. – № 40.
Krasny flot: ezhednevaya gazeta. – Organ narodnogo komissariata Voенno-morskogo flota. – 1942. – 18 fevralya. – № 40.
20. Красный флот: ежедневная газета. – Орган народного комиссариата Военно-морского флота. – 1942. – 27 февраля. – № 48.
Krasny flot: ezhednevaya gazeta. – Organ narodnogo komissariata Voенno-morskogo flota. – 1942. – 27 fevralya. – № 48.

21. Красный флот: ежедневная газета. – Орган народного комиссариата Военно-морского флота. – 1942. – 5 марта. – № 53.
Krasny flot: ezhednevaya gazeta. – Organ narodnogo komissariata Voenno-morskogo flota. – 1942. – 5 marta. – № 53.
22. Красный флот: ежедневная газета. – Орган народного комиссариата Военно-морского флота. – 1942. – 6 марта. – № 54.
Krasny flot: ezhednevaya gazeta. – Organ narodnogo komissariata Voenno-morskogo flota. – 1942. – 6 marta. – № 54.
23. Красный флот: ежедневная газета. – Орган народного комиссариата Военно-морского флота. – 1942. – 28 марта. – № 73.
Krasny flot: ezhednevaya gazeta. – Organ narodnogo komissariata Voenno-morskogo flota. – 1942. – 28 marta. – № 73.
24. Красный флот: ежедневная газета. – Орган народного комиссариата Военно-морского флота. – 1942. – 15 апреля. – № 88.
Krasny flot: ezhednevaya gazeta. – Organ narodnogo komissariata Voenno-morskogo flota. – 1942. – 15 aprelya. – № 88.
25. Красный флот: ежедневная газета. – Орган народного комиссариата Военно-морского флота. – 1942. – 16 апреля. – № 89.
Krasny flot: ezhednevaya gazeta. – Organ narodnogo komissariata Voenno-morskogo flota. – 1942. – 16 aprelya. – № 89.
26. Красный флот: ежедневная газета. – Орган народного комиссариата Военно-морского флота. – 1942. – 24 апреля. – № 96.
Krasny flot: ezhednevaya gazeta. – Organ narodnogo komissariata Voenno-morskogo flota. – 1942. – 24 aprelya. – № 96.
27. Красный флот: ежедневная газета. – Орган народного комиссариата Военно-морского флота. – 1942. – 28 июня. – № 150.
Krasny flot: ezhednevaya gazeta. – Organ narodnogo komissariata Voenno-morskogo flota. – 1942. – 28 iyunya. – № 150.
28. Ланин Н. Н. Командировка в Севастополь // Строки, опаленные войной: Воспоминания. Очерки. Размышления / [Авт.-сост. Б. С. Бурков, В. А. Мякушков]. – М.: Политиздат, 1987. – 239 с.
Lanin N. N. Komandirovka v Sevastopol' // Stroki, opalennye vojnoj: Vospominaniya. Ocherki. Razmyshleniya / [Avt.-sost. B. S. Burkov, V. A. Myakushkov]. – M.: Politizdat, 1987. – 239 s.
29. Лившиц Семен Аронович, личное дело // ЦВМА. Ф. 4742. Д. 45134. 6 л.
Livshic Semen Aronovich, lichnoe delo // SVMA. F. 4742. D. 45134. 6 l.
30. Микоша В. В. С киноаппаратом в бою. Записки кинооператора. – М.: Молодая гвардия, 1964. – 143 с.
Mikosha V. V. S kinoapparatom v boyu. Zapiski kinooperatora. – M.: Molodaya gvardiya, 1964. – 143 s.
31. Мусьяков П. И. Севастопольские дни. – Симферополь: Крымиздат, 1963. – 192 с.
Mus'yakov P. I. Sevastopol'skie dni. – Simferopol': Krymizdat, 1963. – 192 s.
32. Мусьяков Павел Ильич, личное дело // РГАВМФ. Ф. Р-2192. Оп. 2. Д. 6713. 44 л.
Mus'yakov Pavel Il'ich, lichnoe delo // RGAVMF. F. R-2192. Op. 2. D. 6713. 44 l.
33. Российский государственный архив Военно-Морского Флота (РГАВМФ). Ф. Р-1420. Оп. 1. Д. 1.
Rossijskij gosudarstvennyj arhiv Voenno-Morskogo Flota (RGAVMF). F. R-1420. Op. 1. D. 1.
34. РГАВМФ. Ф. Р-1420. Оп. 1. Д. 2.
RGAVMF. F. R-1420. Op. 1. D. 2.
35. РГАВМФ. Ф. Р-1420. Оп. 1. Д. 3.
RGAVMF. F. R-1420. Op. 1. D. 3.
36. РГАВМФ. Ф. Р-1420. Оп. 1. Д. 4.
RGAVMF. F. R-1420. Op. 1. D. 4.
37. РГАВМФ. Ф. Р-1420. Оп. 1. Д. 5.

- RGAVMF. F. R-1420. Op. 1. D. 5.
38. РГАВМФ. Ф. Р-1420. Оп. 2. Д. 1.
RGAVMF. F. R-1420. Op. 2. D. 1.
39. РГАВМФ. Ф. Р-1420. Оп. 2. Д. 5.
RGAVMF. F. R-1420. Op. 2. D. 5.
40. РГАВМФ. Ф. Р-1678. Оп. 1. Д. 1.
RGAVMF. F. R-1678. Op. 1. D. 1.
41. Центральный Военно-Морской архив – Филиал Центрального архива Министерства обороны Российской Федерации (архив Военно-Морского Флота, г.Гатчина) (ЦВМА). Ф. 2 Оп. 15. Д. 17.
Central'nyj Voenno-Morskoy arhiv – Filial Central'nogo arhiva Ministerstva oborony Rossijskoj Federacii (arhiv Voenno-Morskogo Flota, g.Gatchina) (CVMA). F. 2 Op. 15. D. 17.
42. ЦВМА. Ф. 3. Оп. 1. Д. 90.
CVMA. F. 3. Op. 1. D. 90.
43. ЦВМА. Ф. 11. Оп. 2. Д. 1213.
CVMA. F. 11. Op. 2. D. 1213.
44. ЦВМА. Ф. 1322. Оп. 1. Д. 2.
CVMA. F. 1322. Op. 1. D. 2.
45. ЦВМА. Ф. 1322. Оп. 1. Д. 3.
CVMA. F. 1322. Op. 1. D. 3.
46. ЦВМА. Ф. 1322. Оп. 1. Д. 6.
CVMA. F. 1322. Op. 1. D. 6.
47. ЦВМА. Ф. 1322. Оп. 4922. Д. 1.
CVMA. F. 1322. Op. 4922. D. 1.
48. ЦВМА. Ф. 1322. Оп. 4923. Д. 1.
CVMA. F. 1322. Op. 4923. D. 1.
49. ЦВМА. Ф. 2092. Оп. 11. Д. 6.
CVMA. F. 2092. Op. 11. D. 6.
50. Шейнин Б. Г. В объективе – война. Из блокнота военного корреспондента. – Севастополь: Издательство ООО «РА Телескоп», 2015. – 368 с.
Shejnin B. G. V ob"ektive – vojna. Iz bloknota voennogo korrespondenta. – Sevastopol': Izdatel'stvo ООО «RA Teleskop», 2015. – 368 s.
51. Шейнин Борис Григорьевич, учетно-послужная карта // ЦВМА
Shejnin Boris Grigor'evich, uchetno-posluzhnaya karta // CVMA
52. Ярмаль А. На боевом посту // До последней строчки. / [Текст]: Памяти журналистов Донбасса, погибших в Отечественную войну: [Очерки] / [Ред.-сост. Т. Б. Каган]; [Вступ. статья А. Гененко]. – Донецк: Донбасс, 1969. – 199 с.
Yarmal' A. Na boevom postu // Do poslednej strochki. / [Tekst]: Pamyati zhurnalistov Donbassa, pogibshih v Otechestvennuyu vojnu: [Ocherki] / [Red.-sost. T. B. Kagan]; [Vstup. stat'ya A. Genenko]. – Doneck: Donbass, 1969. – 199 s.

Priezzheva S. G. The newspaper «Krasny flot» in the heroic defense of Sevastopol (1941–1942)

The article considers the coverage in the newspaper 'Krasny flot' of the heroic defense of Sevastopol 1941–1942 and the work of the newspaper's correspondents in Sevastopol during the defense of the city. The article is based on the analysis of archival documents of the Russian State Archive of the Navy, the Central Archive of the Ministry of Defense of the Russian Federation, the Central Naval Archive – a branch of the Central Archive of the Ministry of Defense of the Russian Federation (the Archive of the Navy, Gatchina town), a part of these documents is being introduced into scientific circulation for the first time. The memoirs of the war correspondents themselves, who directly participated in the heroic defense of Sevastopol in 1941–1942, and materials published in the newspaper «Krasny flot» in 1941–1942, were also used.

Keywords: Defense of Sevastopol 1941–1942, newspaper «Krasny flot», periodical press 1941–1942, war correspondents.

СВЕДЕНИЯ ОБ АВТОРАХ

- Ваганов Вячеслав Сергеевич** аспирант кафедры археологии и всеобщей истории Крымского федерального университета им. В. И. Вернадского (г. Симферополь, Российская Федерация)
- Белов Александр Владимирович** старший преподаватель кафедры физической культуры Сибирского федерального университета (г. Красноярск, Российская Федерация)
- Бойцова Елена Евгеньевна** кандидат исторических наук, заведующая кафедрой «Всеобщая история и международная культура» Севастопольского государственного университета (г. Севастополь, Российская Федерация)
- Гаврилов Александр Викторович** кандидат исторических наук, старший научный сотрудник отдела античной археологии Института археологии Крыма РАН (г. Симферополь, Российская Федерация)
- Голев Сергей Александрович** аспирант кафедры археологии и всеобщей истории; лаборант-исследователь лаборатории «Византийский Крым» Научно-исследовательского центра истории и археологии Крыма Крымского федерального университета им. В. И. Вернадского (г. Симферополь, Российская Федерация)
- Качаева Юлия Владимировна** старший преподаватель кафедры физической культуры Сибирского федерального университета (г. Красноярск, Российская Федерация)
- Козлов Михаил Николаевич** доктор исторических наук, профессор кафедры «Всеобщая история и международная культура» Севастопольского государственного университета (г. Севастополь, Российская Федерация)
- Кропотов Виктор Валерьевич** кандидат исторических наук, докторант Института археологии РАН (г. Москва, Российская Федерация)
- Кузнецова Анастасия Александровна** кандидат исторических наук, старший преподаватель кафедры истории России Сургутского государственного университета (г. Сургут, Российская Федерация)

Лосев Константин Викторович	доктор экономических наук, профессор кафедры рекламы и современных коммуникаций Санкт-Петербургского государственного университета аэрокосмического приборостроения (Санкт-Петербург, Российская Федерация)
Михайлов Вадим Викторович	доктор исторических наук, профессор кафедры истории и философии Санкт-Петербургского государственного университета аэрокосмического приборостроения (г. Санкт-Петербург, Российская Федерация)
Михайлов Вячеслав Александрович	преподаватель кафедры теории и истории государства и права Саратовского военного ордена Жукова Краснознаменный институт войск национальной гвардии Российской Федерации (Саратов, Российская Федерация)
Непомнящий Андрей Анатольевич	доктор исторических наук, профессор кафедры археологии и всеобщей истории Крымского федерального университета им. В. И. Вернадского (г. Симферополь, Российская Федерация)
Николаев Евгений Анатольевич	кандидат исторических наук, старший преподаватель кафедры физической культуры Сибирского федерального университета (г. Красноярск, Российская Федерация)
Попова Анна Дмитриевна	доктор исторических наук, профессор Рязанского государственного университета имени С. Есенина (г. Рязань, Российская Федерация)
Приезжева Софья Генриховна	научный сотрудник Музейного историко-мемориального комплекса героическим защитникам Севастополя «35-я береговая батарея» (г. Севастополь, Российская Федерация)

СОДЕРЖАНИЕ

Ваганов В. С.

КрымОхрис – организатор пропаганды памятников истории.....3

Гаврилов А. В.

Иконография тетробола феодосийской чеканки с изображением
Ареса и Афродиты Ареи18

Голев С. А.

Курганы могильника Алмалык-дере в погребальных традициях
Восточной Европы.....30

Козлов М. Н., Бойцова Е. Е.

Рагуил Добрынич как историческая личность63

Кропотов В. В.

Три сарматских погребальных комплекса из степного Крыма74

Кузнецова А. А.

К вопросу о взглядах на религию и борьбу с ней советских
государственных деятелей в 1918–1928 гг.89

Лосев К. В., Михайлов В. В.

Из политической биографии Х. А. Паэса: конфликт боливарианской
идеологии и латиноамериканских латифундистов в 1826–1827 гг.101

Михайлов В. А.

Деятельность продотрядов и продармии в Саратовской губернии
в 1918 году.....110

Непомнящий А. А.

Крымская АССР – новые рубежи и перспективы в изучении
актуальной проблемы117

СОДЕРЖАНИЕ

Николаев Е. А., Качаева Ю. В., Белов А. В.	
Развитие физической культуры и спорта на территории Красноярского края во второй половине 1930-х гг.	129
Полова А. Д.	
«Где записывают в кошачьи императоры?»: использование образов животных в современном брендинге музеев и досуговых пространств	143
Приезжева С. Г.	
Газета «Красный флот» в героической обороне Севастополя (1941–1942 гг.)	156
Сведения об авторах	169